

TULUM

Dependencia: Oficialía Mayor  
Dirección: Servicios Generales  
Oficio: OM/SG/052/2024

**ASUNTO:** se envía Informe de actividades.

Tulum, Quintana Roo., a 01 de Febrero del 2024.

LIC. BERNABE ANTONIO MIRANDA MIRANDA  
OFICIAL MAYOR DEL H. AYUNTAMIENTO  
DE TULUM, QUINTANA ROO.  
P R E S E N T E:

Por medio de la presente y con el respeto que se merece, me dirijo a Usted,  
para enviarle el reporte de actividades realizadas de esta Dirección de Servicios  
Generales del mes de Enero del 2024.

Anexo: reporte de actividades con evidencias.

Sin más por el momento me despido de Usted, enviándole un cordial y  
afectuoso saludo.

A T E N T A M E N T E



DIRECCION DE SERVICIOS  
GENERALES  
MUNICIPIO DE TULUM

ARO. EDWIN ARMANDO CAAMAL CAMARA  
DIRECTOR DE SERVICIOS GENERALES

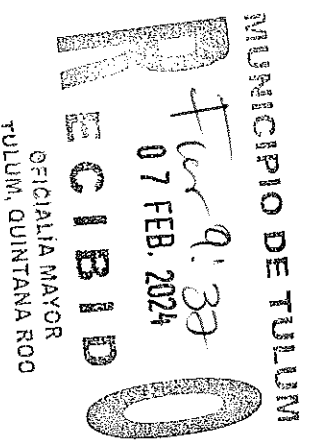

C.c.p. archivo  
Realizó: \_ DEMC  
Autorizó: \_ EAACC

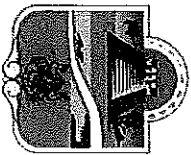

**REPORTE MENSUAL  
ENERO 2024  
ÁREA DE LIMPIEZA DE OFICINAS**



**FECHA: 02 de Enero 2024**

Limpeza de 61 Oficinas de las diferentes Direcciones pertenecientes al H. Ayuntamiento:

Presidencia (oficina privada de Presidencia, oficina de la Dirección General de Presidencia, oficina de la Coordinación de Agenda, oficina de la secretaría privada, recepción, sala de cabildo y pasillos), Sindicatura, Secretaría General (pasillos), Contabilidad, Dirección de Asuntos Religiosos, Departamento de Gestión de Control Administrativo de la Dirección General de la oficina de Presidencia, Dirección de Eventos, Dirección de Comunicación Social, Dirección de Relaciones Públicas, Dirección de Gobierno, área de regidores, oficinas de la regiduría 1,2,3,4,5,6,7,8,9, (modulo de Oficialía de partes, unidad de Transparencia), Acceso a la Información Pública y Protección de Datos Personales, sala de juntas de la Dirección de Recursos Materiales y Servicios, Contraloría Municipal, Dirección de Salud Municipal (estacionamiento vehicular), Consejería Jurídica de la Dirección General de la Oficina de Presidencia, Oficialía Mayor (estacionamiento vehicular), Recursos Humanos, Dirección de Recursos Materiales y Servicios, sala de juntas de la consejería de la Dirección General de la oficina de Presidencia, Tesorería Municipal (oficina del Tesorero), Dirección de Ingresos, Dirección de Egresos, módulos de atención (cajas), sala de espera), Dirección de Catastro, Dirección General de Turismo y Economía (oficina del Director General, Dirección de Economía, Dirección de Comercio, Dirección de Mejora Regulatoria, Coordinación de Promoción y Transversalización de la Perspectiva de Género, Dirección de Turismo), Dirección de Registro Civil, Junta Municipal de Recrutamiento, Coordinación de Igualdad de Género, Dirección de Patrimonio, Dirección General de Planeación Municipal, Área Administrativa de la Dirección de Turismo, Fomento Agropecuario, Dirección de Tecnologías de la Información, Derecho del Trabajo, Oficina Administrativa de Comercio, Oficina Administrativa de Mejora Regulatoria, Bodega de la Dirección de Recursos materiales y Servicios, Dirección General de Bienestar (Dirección de Participación Ciudadana), Dirección de Servicios Generales (estacionamiento), Coordinación de Archivo Municipal, Dirección de Jueces Cívicos, oficinas administrativas de la Secretaría de Seguridad Pública y Protección Ciudadana de Tulum, Dirección de Parque Vehicular, Dirección de Transporte y Validad, Dirección de la Juventud y el Deporte, Gimnasio de la Dirección de la Juventud y el Deporte, Dirección de Educación y Biblioteca (Dirección de Cultura, sala de informática, sala de atención de consulta en turnos matutino y vespertino), Dirección General de Infraestructura Pública ( oficina de la Dirección General, Dirección de concursos y Contrataciones, de Elaboración de Proyectos de Infraestructura Pública, Seguimiento de Obra Pública, Control de Calidad de Obra Pública y sala de juntas), ZOFEMAT, Dirección General de Desarrollo Territorial (Dirección de Desarrollo Urbano, Sustentabilidad Ambiental, Imagen Urbana, Acciones Urbanísticas, sala de espera, cajas de cobro), Protección Civil, Bomberos (oficina del Director, Sala de Juntas, Dormitorios, área administrativa y comunicación).

**EVIDENCIA**



Se elaboraron 32 kits de material de limpieza para ser entregados en diversas áreas



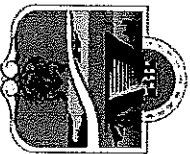

**REPORTE MENSUAL  
ENERO 2024  
ÁREA DE LIMPIEZA DE OFICINAS**



**FECHA: 03 de Enero 2024**

Limpieza de 61 Oficinas de las diferentes Direcciones pertenecientes al H. Ayuntamiento :

Presidencia (oficina privada de Presidencia, oficina de la Dirección General de Presidencia, oficina de la Coordinación de Agenda, oficina de la Secretaría privada, recepción, sala de cabildo y pasillos), Sindicatura, Secretaría General (pasillos), Contabilidad, Dirección de Asuntos Religiosos, Departamento de Gestión de Control Administrativo de la Dirección General de la oficina de Presidencia, Dirección de Eventos, Dirección de Comunicación Social, Dirección de Relaciones Públicas, Dirección de Gobierno, área de regidores, oficinas de la regiduría 1,2,3,4,5,6,7,8,9, (modulo de Oficialía de partes, unidad de Transparencia), Acceso a la Información Pública y Protección de Datos Personales, sala de juntas de la Dirección de Recursos Materiales y Servicios, Contraloría Municipal, Dirección de Salud Municipal (estacionamiento vehicular), Consejería Jurídica de la Dirección General de la Oficina de Presidencia, Oficialía Mayor (estacionamiento vehicular), Recursos Humanos, Dirección de Recursos Materiales y Servicios, sala de juntas de la consejería de la Dirección General de la oficina de Presidencia, Tesorería Municipal (oficina del Tesorero), Dirección de Ingresos, Dirección de Egresos, módulos de atención (cajas), sala de espera, Dirección de Catastro, Dirección General de Turismo y Economía (oficina del Director General, Dirección de Economía, Dirección de Comercio, Dirección de Mejora Regulatoria, Coordinación de Promoción y Transversalización de la Perspectiva de Género, Dirección de Turismo), Dirección de Registro Civil, Junta Municipal de Reclutamiento, Coordinación de Igualdad de Género, Dirección de Patrimonio, Dirección General de Planeación Municipal, Área Administrativa de la Dirección de Turismo, Fomento Agropecuario, Dirección de Tecnologías de la Información, Derecho del Trabajo, Oficina Administrativa de Comercio, Oficina Administrativa de Mejora Regulatoria, Bodega de la Dirección de Recursos Materiales y Servicios, Dirección General de Bienestar (Dirección de Participación Ciudadana), Dirección de Servicios Generales (estacionamiento), Coordinación de Archivo Municipal, Dirección de Jueces Cívicos, oficinas administrativas de la Secretaría de Seguridad Pública y Protección Ciudadana de Tulum, Dirección de Parque Vehicular, Dirección de Transporte y Vialidad, Dirección de la Juventud y el Deporte, Gimnasio de la Dirección de la Juventud y el Deporte, Dirección de Educación y Biblioteca (Dirección de Cultura, sala de informática, sala de atención de consulta en turnos matutino y vespertino), Dirección General de Infraestructura Pública ( oficina de la Dirección General, Dirección de concursos y Contrataciones, de Elaboración de Proyectos de Infraestructura Pública, Seguimiento de Obra Pública, Control de Calidad de Obra Pública y sala de juntas), ZOFEMAT, Dirección General de Desarrollo Territorial (Dirección de Desarrollo Urbano, Sustentabilidad Ambiental, Imagen Urbana, Acciones Urbanísticas, sala de espera, cajas de cobro), Protección Civil, Bomberos (oficina del Director, Sala de Juntas, Dormitorios, área administrativa y comunicación).

**EVIDENCIA**

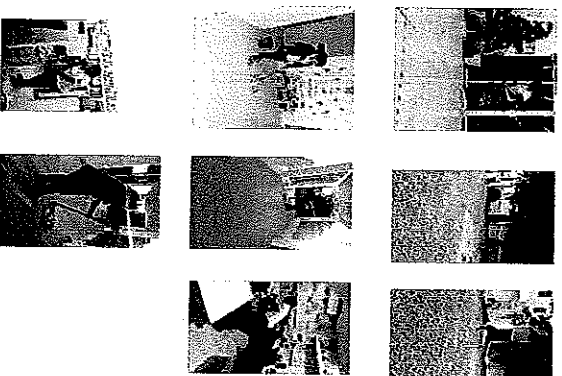

Se entregaron 32 kits de material de limpieza para diversas oficinas del H. Ayuntamiento

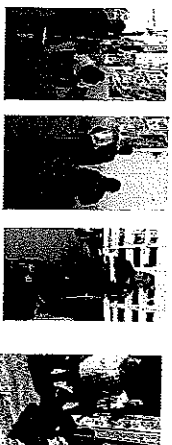

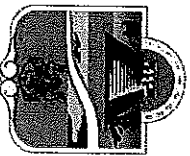

**REPORTE MENSUAL  
ENERO 2024  
ÁREA DE LIMPIEZA DE OFICINAS**



**TULUM**

**FECHA: 04 de Enero 2024**

**EVIDENCIA**

Limpieza de 61 Oficinas de las diferentes Direcciones pertenecientes al H. Ayuntamiento :

Presidencia (oficina privada de Presidencia, oficina de la Dirección General de Presidencia, oficina de la Coordinación de Agenda, oficina de la secretaría privada, recepción, sala de cabildo y pasillos), Sindicatura, Secretaría General (pasillos), Contabilidad, Dirección de Asuntos Religiosos, Departamento de Gestión de Control Administrativo de la Dirección General de la oficina de Presidencia, Dirección de Eventos, Dirección de Comunicación Social, Dirección de Relaciones Públicas, Dirección de Gobierno, área de regidores, oficinas de la regiduría 1,2,3,4,5,6,7,8,9, módulo de Oficialía de partes, unidad de Transparencia), Acceso a la Información Pública y Protección de Datos Personales, sala de juntas de la Dirección de Recursos Materiales y Servicios, Contraloría Municipal, Dirección de Salud Municipal (estacionamiento vehicular), Consejería Jurídica de la Dirección General de la Oficina de Presidencia, Oficialía Mayor (estacionamiento vehicular), Recursos Humanos, Dirección de Recursos Materiales y Servicios, sala de juntas de la consejería de la Dirección General de la oficina de Presidencia, Tesorería Municipal (oficina del Tesorero), Dirección de Ingresos, Dirección de Egresos, módulos de atención (cajas), sala de espera), Dirección de Catastro, Dirección General de Turismo y Economía (oficina del Director General, Dirección de Economía, Dirección de Comercio, Dirección de Mejora Regulatoria, Coordinación de Promoción y Transversalización de la Perspectiva de Género, Dirección de Turismo), Dirección de Registro Civil, Junta Municipal de Reclutamiento, Coordinación de Igualdad de Género, Dirección de Patrimonio, Dirección General de Planeación Municipal, Área Administrativa de la Dirección de Turismo, Fomento Agropecuario, Dirección de Tecnologías de la Información, Derecho del Trabajo, Oficina Administrativa de Comercio, Oficina Administrativa de Mejora Regulatoria, Bodega de la Dirección de Recursos materiales y Servicios, Dirección General de Bienestar (Dirección de Participación Ciudadana), Dirección de Servicios Generales (estacionamiento), Coordinación de Archivo Municipal, Dirección de Jueces Cívicos, oficinas administrativas de la Secretaría de Seguridad Pública y Protección Ciudadana de Tulum, Dirección de Parque Vehicular, Dirección de Transporte y Vialidad, Dirección de la Juventud y el Deporte, Gimnasio de la Dirección de la Juventud y el Deporte, Dirección de Educación y Biblioteca (Dirección de Cultura, sala de informática, sala de atención de consulta en turnos matutino y vespertino), Dirección General de Infraestructura Pública ( oficina de la Dirección General, Dirección de concursos y Contrataciones, de Elaboración de Proyectos de Infraestructura Pública, Seguimiento de Obra Pública, Control de Calidad de Obra Pública y sala de juntas), ZOFEMAT, Dirección General de Desarrollo Territorial (Dirección de Desarrollo Urbano, Sustentabilidad Ambiental, Imagen Urbana, Acciones Urbanísticas, sala de espera, cajas de cobro), Protección Civil, Bomberos (oficina del Director, Sala de Juntas, Dormitorios, área administrativa y comunicación).





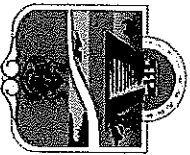

**REPORTE MENSUAL  
ENERO 2024  
ÁREA DE LIMPIEZA DE OFICINAS**



**FECHA: 05 de Enero 2024**

**EVIDENCIA**

Limpieza de 61 Oficinas de las diferentes Direcciones pertenecientes al H. Ayuntamiento :

Presidencia (oficina privada de Presidencia, oficina de la Dirección General de Presidencia, oficina de la Coordinación de Agenda, oficina de la secretaría privada, recepción, sala de cabildo y pasillos), Sindicatura, Secretaría General (pasillos), Contabilidad, Dirección de Asuntos Religiosos, Departamento de Gestión de Control Administrativo de la Dirección General de la oficina de Presidencia, Dirección de Eventos, Dirección de Comunicación Social, Dirección de Relaciones Públicas, Dirección de Gobierno, área de regidores, oficinas de la regiduría 1,2,3,4,5,6,7,8,9, (modulo de Oficialía de partes, unidad de Transparencia), Acceso a la Información Pública y Protección de Datos Personales, sala de juntas de la Dirección de Recursos Materiales y Servicios, Contraloría Municipal, Dirección de Salud Municipal (estacionamiento vehicular), Consejería Jurídica de la Dirección General de la Oficina de Presidencia, Oficialía Mayor (estacionamiento vehicular), Recursos Humanos, Dirección de Recursos Materiales y Servicios, sala de juntas de la consejería de la Dirección General de la oficina de Presidencia, Tesorería Municipal (oficina del Tesorero), Dirección de Ingresos, Dirección de Egresos, módulos de atención (cajas), sala de espera), Dirección de Catastro, Dirección General de Turismo y Economía (oficina del Director General, Dirección de Economía, Dirección de Comercio, Dirección de Mejora Regulatoria, Coordinación de Promoción y Transversalización de la Perspectiva de Género, Dirección de Turismo), Dirección de Registro Civil, Junta Municipal de Recrutamiento, Coordinación de Igualdad de Género, Dirección de Patrimonio, Dirección General de Planeación Municipal, Área Administrativa de la Dirección de Turismo, Fomento Agropecuario, Dirección de Tecnologías de la Información, Derecho del Trabajo, Oficina Administrativa de Comercio, Oficina Administrativa de Mejora Regulatoria, Bodega de la Dirección de Recursos Materiales y Servicios, Dirección General de Bienestar (Dirección de Participación Ciudadana), Dirección de Servicios Generales (estacionamiento), Coordinación de Archivo Municipal, Dirección de Jueces Cívicos, oficinas administrativas de la Secretaría de Seguridad Pública y Protección Ciudadana de Tulum, Dirección de Parque Vehicular, Dirección de Transporte y Vialidad, Dirección de la Juventud y el Deporte, Gimnasio de la Dirección de la Juventud y el Deporte, Dirección de Educación y Biblioteca (Dirección de Cultura, sala de informática, sala de atención de consulta en turnos matutino y vespertino), Dirección General de Infraestructura Pública ( oficina de la Dirección General, Dirección de concursos y Contrataciones, de Elaboración de Proyectos de Infraestructura Pública, Seguimiento de Obra Pública, Control de Calidad de Obra Pública y sala de juntas), ZOFEMAT, Dirección General de Desarrollo Territorial (Dirección de Desarrollo Urbano, Sustentabilidad Ambiental, Imagen Urbana, Acciones Urbanísticas, sala de espera, cajas de cobro), Protección Civil, Bomberos (oficina del Director, Sala de Juntas, Dormitorios, área administrativa y comunicación).



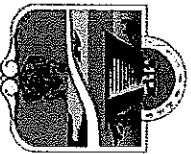

**REPORTE MENSUAL  
ENERO 2024  
ÁREA DE LIMPIEZA DE OFICINAS**



**FECHA: 08 de Enero 2024**

**EVIDENCIA**

Limpieza de 61 Oficinas de las diferentes Direcciones pertenecientes al H. Ayuntamiento :

Presidencia (oficina privada de Presidencia, oficina de la Dirección General de Presidencia, oficina de la Coordinación de Agenda, oficina de la secretaría privada, recepción, sala de cabildo y pasillos), Sindicatura, Secretaría General (pasillos), Contabilidad, Dirección de Asuntos Religiosos, Departamento de Gestión de Control Administrativo de la Dirección General de la oficina de Presidencia, Dirección de Eventos, Dirección de Comunicación Social, Dirección de Relaciones Públicas, Dirección de Gobierno, área de regidores, oficinas de la regiduría 1,2,3,4,5,6,7,8,9, (modulo de Oficialia de partes, unidad de Transparencia), Acceso a la Información Pública y Protección de Datos Personales, sala de juntas de la Dirección de Recursos Materiales y Servicios, Contraloría Municipal, Dirección de Salud Municipal (estacionamiento vehicular), Consejería Jurídica de la Dirección General de la Oficina de Presidencia, Oficialia Mayor (estacionamiento vehicular), Recursos Humanos, Dirección de Recursos Materiales y Servicios, sala de juntas de la consejería de la Dirección General de la oficina de Presidencia, Tesorería Municipal (oficina del Tesorero), Dirección de Ingresos, Dirección de Egresos, módulos de atención (cajas), sala de espera), Dirección de Catastro, Dirección General de Turismo y Economía (oficina del Director General, Dirección de Economía, Dirección de Comercio, Dirección de Mejora Regulatoria, Coordinación de Promoción y Transversalización de la Perspectiva de Género, Dirección de Turismo), Dirección de Registro Civil, Junta Municipal de Reclutamiento, Coordinación de Igualdad de Género, Dirección de Patrimonio, Dirección General de Planeación Municipal, Área Administrativa de la Dirección de Turismo, Fomento Agropecuario, Dirección de Tecnologías de la Información, Derecho del Trabajo, Oficina Administrativa de Comercio, Oficina Administrativa de Mejora Regulatoria, Bodega de la Dirección de Recursos Materiales y Servicios, Dirección General de Bienestar (Dirección de Participación Ciudadana), Dirección de Servicios Generales (estacionamiento), Coordinación de Archivo Municipal, Dirección de Jueces Cívicos, oficinas administrativas de la Secretaría de Seguridad Pública y Protección Ciudadana de Tulum, Dirección de Parque Vehicular, Dirección de Transporte y Vialidad, Dirección de la Juventud y el Deporte, Gimnasio de la Dirección de la Juventud y el Deporte, Dirección de Educación y Biblioteca (Dirección de Cultura, sala de informática, sala de atención de consulta en turnos matutino y vespertino), Dirección General de Infraestructura Pública ( oficina de la Dirección General, Dirección de concursos y Contrataciones, de Elaboración de Proyectos de Infraestructura Pública, Seguimiento de Obra Pública, Control de Calidad de Obra Pública y sala de juntas), ZOFEMAT, Dirección General de Desarrollo Territorial (Dirección de Desarrollo Urbano, Sustentabilidad Ambiental, Imagen Urbana, Acciones Urbanísticas, sala de espera, cajas de cobro), Protección Civil, Bomberos (oficina del Director, Sala de Juntas, Dormitorios, área administrativa y comunicación).

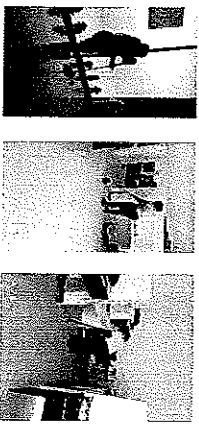
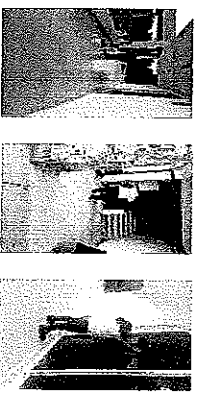
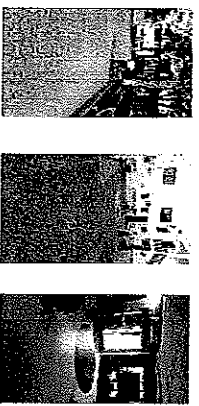
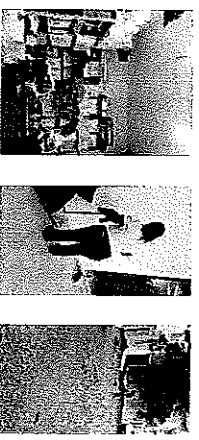

Se elaboraron 30 kits de material de limpieza para ser entregados en diversas áreas



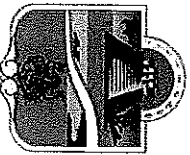

**REPORTE MENSUAL  
ENERO 2024  
ÁREA DE LIMPIEZA DE OFICINAS**



**TULUM**

**FECHA: 09 de Enero 2024**

**EVIDENCIA**

Limpeza de 61 Oficinas de las diferentes Direcciones pertenecientes al H. Ayuntamiento :

Presidencia (oficina privada de Presidencia, oficina de la Dirección General de Presidencia, oficina de la Coordinación de Agenda, oficina de la secretaría privada, recepción, sala de cabildo y pasillos), Sindicatura, Secretaría General (pasillos), Contabilidad, Dirección de Asuntos Religiosos, Departamento de Gestión de Control Administrativo de la Dirección General de la oficina de Presidencia, Dirección de Eventos, Dirección de Comunicación Social, Dirección de Relaciones Públicas, Dirección de Gobierno, área de regidores, oficinas de la regiduría 1,2,3,4,5,6,7,8,9, (módulo de Oficialía de partes, unidad de Transparencia), Acceso a la Información Pública y Protección de Datos Personales, sala de juntas de la Dirección de Recursos Materiales y Servicios, Contraloría Municipal, Dirección de Salud Municipal (estacionamiento vehicular), Consejería Jurídica de la Dirección General de la Oficina de Presidencia, Oficialía Mayor (estacionamiento vehicular), Recursos Humanos, Dirección de Recursos Materiales y Servicios, sala de juntas de la consejería de la Dirección General de la oficina de Presidencia, Tesorería Municipal (oficina del Tesorero), Dirección de Ingresos, Dirección de Egresos, módulos de atención (cajas), sala de espera), Dirección de Catastro, Dirección General de Turismo y Economía (oficina del Director General, Dirección de Economía, Dirección de Comercio, Dirección de Mejora Regulatoria, Coordinación de Promoción y Transversalización de la Perspectiva de Género, Dirección de Turismo), Dirección de Registro Civil, Junta Municipal de Recrutamiento, Coordinación de Igualdad de Género, Dirección de Patrimonio, Dirección General de Planeación Municipal, Área Administrativa de la Dirección de Turismo, Fomento Agropecuario, Dirección de Tecnologías de la Información, Derecho del Trabajo, Oficina Administrativa de Comercio, Oficina Administrativa de Mejora Regulatoria, Bodega de la Dirección de Recursos Materiales y Servicios, Dirección General de Bienestar (Dirección de Participación Ciudadana), Dirección de Servicios Generales (estacionamiento), Coordinación de Archivo Municipal, Dirección de Jueces Cívicos, oficinas administrativas de la Secretaría de Seguridad Pública y Protección Ciudadana de Tulum, Dirección de Parque Vehicular, Dirección de Transporte y Vialidad, Dirección de la Juventud y el Deporte, Gimnasio de la Dirección de la Juventud y el Deporte, Dirección de Educación y Biblioteca (Dirección de Cultura, sala de informática, sala de atención de consulta en turnos matutino y vespertino), Dirección General de Infraestructura Pública ( oficina de la Dirección General, Dirección de concursos y Contrataciones, de Elaboración de Proyectos de Infraestructura Pública, Seguimiento de Obra Pública, Control de Calidad de Obra Pública y sala de juntas), ZOFEMAT, Dirección General de Desarrollo Territorial (Dirección de Desarrollo Urbano, Sustentabilidad Ambiental, Imagen Urbana, Acciones Urbanísticas, sala de espera, cajas de cobro), Protección Civil, Bomberos (oficina del Director, Sala de Juntas, Dormitorios, área administrativa y comunicación).

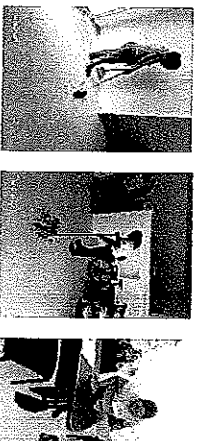
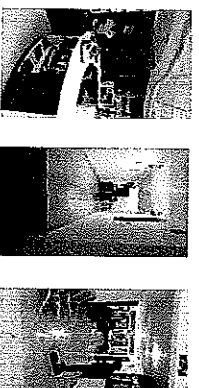
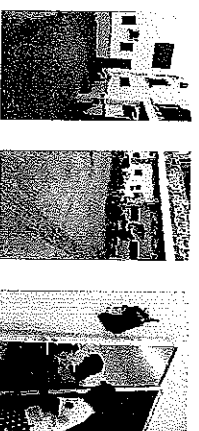

Se entregaron 32 kits de material de limpieza para diversas oficinas del H. Ayuntamiento

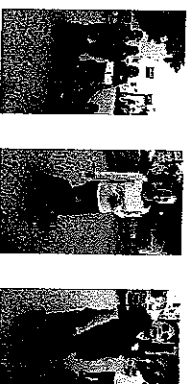

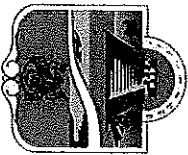

**REPORTE MENSUAL  
ENERO 2024  
ÁREA DE LIMPIEZA DE OFICINAS**



**FECHA: 10 de Enero 2024**

**EVIDENCIA**

Limpieza de 61 Oficinas de las diferentes Direcciones pertenecientes al H. Ayuntamiento :

Presidencia (oficina privada de Presidencia, oficina de la Dirección General de Presidencia, oficina de la Coordinación de Agenda, oficina de la secretaría privada, recepción, sala de cabildo y pasillos), Sindicatura, Secretaría General (pasillos), Contabilidad, Dirección de Asuntos Religiosos, Departamento de Gestión de Control Administrativo de la Dirección General de la oficina de Presidencia, Dirección de Eventos, Dirección de Comunicación Social, Dirección de Relaciones Públicas, Dirección de Gobierno, área de regidores, oficinas de la regiduría 1,2,3,4,5,6,7,8,9, (módulo de Oficialía de partes, unidad de Transparencia), Acceso a la Información Pública y Protección de Datos Personales, sala de juntas de la Dirección de Recursos Materiales y Servicios, Contraloría Municipal, Dirección de Salud Municipal (estacionamiento vehicular), Consejería Jurídica de la Dirección General de la Oficina de Presidencia, Oficialía Mayor (estacionamiento vehicular), Recursos Humanos, Dirección de Recursos Materiales y Servicios, sala de juntas de la consejería de la Dirección General de la oficina de Presidencia, Tesorería Municipal (oficina del Tesorero), Dirección de Ingresos, Dirección de Egresos, módulos de atención (cajas), sala de espera), Dirección de Catastro, Dirección General de Turismo y Economía (oficina del Director General, Dirección de Economía, Dirección de Comercio, Dirección de Mejora Regulatoria, Coordinación de Promoción y Transversalización de la Perspectiva de Género, Dirección de Turismo), Dirección de Registro Civil, Junta Municipal de Recrutamiento, Coordinación de Igualdad de Género, Dirección de Patrimonio, Dirección General de Planeación Municipal, Área Administrativa de la Dirección de Turismo, Fomento Agropecuario, Dirección de Tecnologías de la Información, Derecho del Trabajo, Oficina Administrativa de Comercio, Oficina Administrativa de Mejora Regulatoria, Bodega de la Dirección de Recursos Materiales y Servicios, Dirección General de Bienestar (Dirección de Participación Ciudadana), Dirección de Servicios Generales (estacionamiento), Coordinación de Archivo Municipal, Dirección de Jueces Cívicos, oficinas administrativas de la Secretaría de Seguridad Pública y Protección Ciudadana de Tulum, Dirección de Parque Vehicular, Dirección de Transporte y Vialidad, Dirección de la Juventud y el Deporte, Gimnasio de la Dirección de la Juventud y el Deporte, Dirección de Educación y Biblioteca (Dirección de Cultura, sala de informática, sala de atención de consulta en turnos matutino y vespertino), Dirección General de Infraestructura Pública ( oficina de la Dirección General, Dirección de concursos y Contrataciones, de Elaboración de Proyectos de Infraestructura Pública, Seguimiento de Obra Pública, Control de Calidad de Obra Pública y sala de juntas), ZOFEMAT, Dirección General de Desarrollo Territorial (Dirección de Desarrollo Urbano, Sustentabilidad Ambiental, Imagen Urbana, Acciones Urbanísticas, sala de espera, cajas de cobro), Protección Civil, Bomberos (oficina del Director, Sala de Juntas, Dormitorios, área administrativa y comunicación).



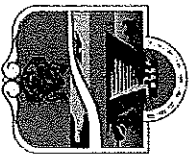

**REPORTE MENSUAL  
ENERO 2024  
ÁREA DE LIMPIEZA DE OFICINAS**



**TULUM**

**FECHA: 11 de Enero 2024**

**EVIDENCIA**

Limpieza de 61 Oficinas de las diferentes Direcciones pertenecientes al H. Ayuntamiento:

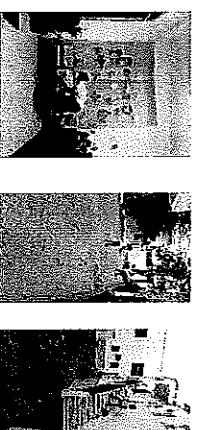

Presidencia (oficina privada de Presidencia, oficina de la Dirección General de Presidencia, oficina de la Coordinación de Agenda, oficina de la secretaría privada, recepción, sala de cabildo y pasillos), Sindicatura, Secretaría General (pasillos), Contabilidad, Dirección de Asuntos Religiosos, Departamento de Gestión de Control Administrativo de la Dirección General de la oficina de Presidencia, Dirección de Eventos, Dirección de Comunicación Social, Dirección de Relaciones Públicas, Dirección de Gobierno, área de regidores, oficinas de la regiduría 1,2,3,4,5,6,7,8,9, (modulo de Oficialia de partes, unidad de Transparencia), Acceso a la Información Pública y Protección de Datos Personales, sala de juntas de la Dirección de Recursos Materiales y Servicios, Contraloría Municipal, Dirección de Salud Municipal (estacionamiento vehicular), Consejería Jurídica de la Dirección General de la Oficina de Presidencia, Oficialia Mayor (estacionamiento vehicular), Recursos Humanos, Dirección de Recursos Materiales y Servicios, sala de juntas de la consejería de la Dirección General de la oficina de Presidencia, Tesorería Municipal (oficina del Tesorero), Dirección de Ingresos, Dirección de Egresos, módulos de atención (cajas), sala de espera), Dirección de Catastro, Dirección General de Turismo y Economía (oficina del Director General, Dirección de Economía, Dirección de Comercio, Dirección de Mejora Regulatoria, Coordinación de Promoción y Transversalización de la Perspectiva de Género, Dirección de Turismo), Dirección de Registro Civil, Junta Municipal de Reclutamiento, Coordinación de Igualdad de Género, Dirección de Patrimonio, Dirección General de Planeación Municipal, Área Administrativa de la Dirección de Turismo, Fomento Agropecuario, Dirección de Tecnologías de la Información, Derecho del Trabajo, Oficina Administrativa de Comercio, Oficina Administrativa de Mejora Regulatoria, Bodega de la Dirección de Recursos materiales y Servicios, Dirección General de Bienestar (Dirección de Participación Ciudadana), Dirección de Servicios Generales (estacionamiento), Coordinación de Archivo Municipal, Dirección de Jueces Cívicos, oficinas administrativas de la Secretaría de Seguridad Pública y Protección Ciudadana de Tulum, Dirección de Parque Vehicular, Dirección de Transporte y Vialidad, Dirección de la Juventud y el Deporte, Gimnasio de la Dirección de la Juventud y el Deporte, Dirección de Educación y Biblioteca (Dirección de Cultura, sala de informática, sala de atención de consulta en turnos matutino y vespertino), Dirección General de Infraestructura Pública ( oficina de la Dirección General, Dirección de concursos y Contrataciones, de Elaboración de Proyectos de Infraestructura Pública, Seguimiento de Obra Pública, Control de Calidad de Obra Pública y sala de juntas), ZOFEMAT, Dirección General de Desarrollo Territorial (Dirección de Desarrollo Urbano, Sustentabilidad Ambiental, Imagen Urbana, Acciones Urbanísticas, sala de espera, cajas de cobro), Protección Civil, Bomberos (oficina del Director, Sala de Juntas, Dormitorios, área administrativa y comunicación).





**REPORTE MENSUAL  
ENERO 2024  
ÁREA DE LIMPIEZA DE OFICINAS**



**FECHA: 12 de Enero 2024**

Limpieza de 61 Oficinas de las diferentes Direcciones pertenecientes al H. Ayuntamiento :

Presidencia (oficina privada de Presidencia, oficina de la Dirección General de Presidencia, oficina de la Coordinación de Agenda, oficina de la Secretaría privada, recepción, sala de cabildo y pasillos), Sindicatura, Secretaría General (pasillos), Contabilidad, Dirección de Asuntos Religiosos, Departamento de Gestión de Control Administrativo de la Dirección General de la oficina de Presidencia, Dirección de Eventos, Dirección de Comunicación Social, Dirección de Relaciones Públicas, Dirección de Gobierno, área de regidores, oficinas de la regiduría 1,2,3,4,5,6,7,8,9, modulo de Oficialía de partes, unidad de Transparencia), Acceso a la Información Pública y Protección de Datos Personales, sala de juntas de la Dirección de Recursos Materiales y Servicios, Contraloría Municipal, Dirección de Salud Municipal (estacionamiento vehicular), Consejería Jurídica de la Dirección General de la Oficina de Presidencia, Oficialía Mayor (estacionamiento vehicular), Recursos Humanos, Dirección de Recursos Materiales y Servicios, sala de juntas de la consejería de la Dirección General de la oficina de Presidencia, Tesorería Municipal (oficina del Tesorero), Dirección de Ingresos, Dirección de Egresos, módulos de atención (cajas), sala de espera), Dirección de Catastro, Dirección General de Turismo y Economía (oficina del Director General, Dirección de Economía, Dirección de Comercio, Dirección de Mejora Regulatoria, Coordinación de Promoción y Transversalización de la Perspectiva de Género, Dirección de Turismo), Dirección de Registro Civil, Junta Municipal de Recrutamiento, Coordinación de Igualdad de Género, Dirección de Patrimonio, Dirección General de Planeación Municipal, Área Administrativa de la Dirección de Turismo, Fomento Agropecuario, Dirección de Tecnologías de la Información, Derecho del Trabajo, Oficina Administrativa de Comercio, Oficina Administrativa de Mejora Regulatoria, Bodega de la Dirección de Recursos materiales y Servicios, Dirección General de Bienestar (Dirección de Participación Ciudadana), Dirección de Servicios Generales (estacionamiento), Coordinación de Archivo Municipal, Dirección de Jueces Cívicos, oficinas administrativas de la Secretaría de Seguridad Pública y Protección Ciudadana de Tulum, Dirección de Parque Vehicular, Dirección de Transporte y Vialidad, Dirección de la Juventud y el Deporte, Gimnasio de la Dirección de la Juventud y el Deporte, Dirección de Educación y Biblioteca (Dirección de Cultura, sala de informática, sala de atención de consulta en turnos matutino y vespertino), Dirección General de Infraestructura Pública ( oficina de la Dirección General, Dirección de concursos y Contrataciones, de Elaboración de Proyectos de Infraestructura Pública, Seguimiento de Obra Pública, Control de Calidad de Obra Pública y sala de juntas), ZOFEMAT, Dirección General de Desarrollo Territorial (Dirección de Desarrollo Urbano, Sustentabilidad Ambiental, Imagen Urbana, Acciones Urbanísticas, sala de espera, cajas de cobro), Protección Civil, Bomberos (oficina del Director, Sala de Juntas, Dormitorios, área administrativa y comunicación).

**EVIDENCIA**

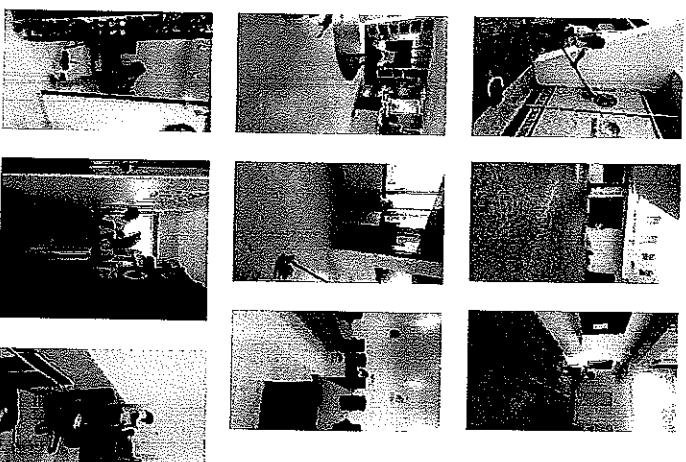

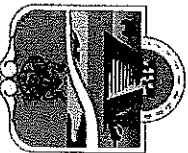

**REPORTE MENSUAL  
ENERO 2024  
ÁREA DE LIMPIEZA DE OFICINAS**



**FECHA: 15 de Enero 2024**

Limpieza de 61 Oficinas de las diferentes Direcciones pertenecientes al H. Ayuntamiento :

Presidencia (oficina privada de Presidencia, oficina de la Dirección General de Presidencia, oficina de la Coordinación de Agenda, oficina de la secretaría privada, recepción, sala de cabildo y pasillos), Sindicatura, Secretaría General (pasillos), Contabilidad, Dirección de Asuntos Religiosos, Departamento de Gestión de Control Administrativo de la Dirección General de la oficina de Presidencia, Dirección de Eventos, Dirección de Comunicación Social, Dirección de Relaciones Públicas, Dirección de Gobierno, área de regidores, oficinas de la regiduría 1,2,3,4,5,6,7,8,9, (modulo de Oficialía de partes, unidad de Transparencia), Acceso a la Información Pública y Protección de Datos Personales, sala de juntas de la Dirección de Recursos Materiales y Servicios, Contraloría Municipal, Dirección de Salud Municipal (estacionamiento vehicular), Consejería Jurídica de la Dirección General de la Oficina de Presidencia, Oficialía Mayor (estacionamiento vehicular), Recursos Humanos, Dirección de Recursos Materiales y Servicios, sala de juntas de la consejería de la Dirección General de la oficina de Presidencia, Tesorería Municipal (oficina del Tesorero), Dirección de Ingresos, Dirección de Egresos, módulos de atención (cajas), sala de espera), Dirección de Catastro, Dirección General de Turismo y Economía (oficina del Director General, Dirección de Economía, Dirección de Comercio, Dirección de Mejora Regulatoria, Coordinación de Promoción y Transversalización de la Perspectiva de Género, Dirección de Turismo), Dirección de Registro Civil, Junta Municipal de Recrutamiento, Coordinación de Igualdad de Género, Dirección de Patrimonio, Dirección General de Planeación Municipal, Área Administrativa de la Dirección de Turismo, Fomento Agropecuario, Dirección de Tecnologías de la Información, Derecho del Trabajo, Oficina Administrativa de Comercio, Oficina Administrativa de Mejora Regulatoria, Bodega de la Dirección de Recursos Materiales y Servicios, Dirección General de Bienestar (Dirección de Participación Ciudadana), Dirección General de Servicios Generales (estacionamiento), Coordinación de Archivo Municipal, Dirección de Jueces Cívicos, oficinas administrativas de la Secretaría de Seguridad Pública y Protección Ciudadana de Tulum, Dirección de Parque Vehicular, Dirección de Transporte y Vialidad, Dirección de la Juventud y el Deporte, Gimnasio de la Dirección de la Juventud y el Deporte, Dirección de Educación y Biblioteca (Dirección de Cultura, sala de informática, sala de atención de consulta en turnos matutino y vespertino), Dirección General de Infraestructura Pública ( oficina de la Dirección General, Dirección de concursos y Contrataciones, de Elaboración de Proyectos de Infraestructura Pública, Seguimiento de Obra Pública, Control de Calidad de Obra Pública y sala de juntas), ZOFEMAT, Dirección General de Desarrollo Territorial (Dirección de Desarrollo Urbano, Sustentabilidad Ambiental, Imagen Urbana, Acciones Urbanísticas, sala de espera, cajas de cobro), Protección Civil, Bomberos (oficina del Director, Sala de Juntas, Dormitorios, área administrativa y comunicación).

**EVIDENCIA**

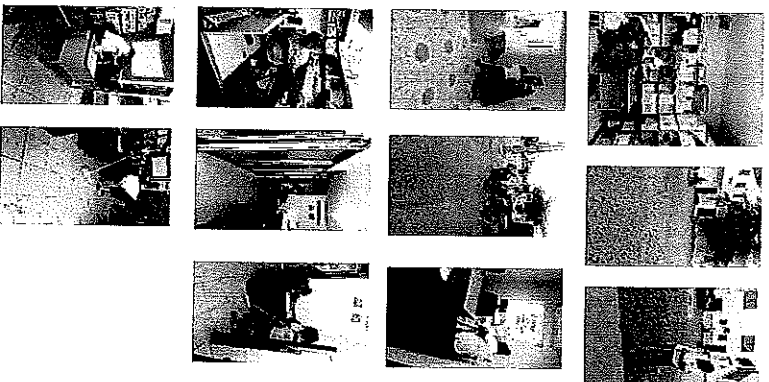

Se elaboraron 32 kits de material de limpieza para ser entregados en diversas áreas





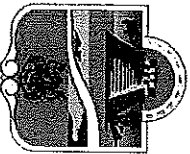

**REPORTE MENSUAL  
ENERO 2024  
ÁREA DE LIMPIEZA DE OFICINAS**



**TULUM**

**FECHA: 16 de Enero 2024**

**EVIDENCIA**

Limpieza de 61 Oficinas de las diferentes Direcciones pertenecientes al H. Ayuntamiento :



Presidencia (oficina privada de Presidencia, oficina de la Dirección General de Presidencia, oficina de la Coordinación de Agenda, oficina de la secretaría privada, recepción, sala de cabildo y pasillos), Sindicatura, Secretaría General (pasillos), Contabilidad, Dirección de Asuntos Religiosos, Departamento de Gestión de Control Administrativo de la Dirección General de la oficina de Presidencia, Dirección de Eventos, Dirección de Comunicación Social, Dirección de Relaciones Públicas, Dirección de Gobierno, área de regidores, oficinas de la regiduría 1,2,3,4,5,6,7,8,9, módulo de Oficialía de partes, unidad de Transparencia), Acceso a la Información Pública y Protección de Datos Personales, sala de juntas de la Dirección de Recursos Materiales y Servicios, Contraloría Municipal, Dirección de Salud Municipal (estacionamiento vehicular), Consejería Jurídica de la Dirección General de la Oficina de Presidencia, Oficialía Mayor (estacionamiento vehicular), Recursos Humanos, Dirección de Recursos Materiales y Servicios, sala de juntas de la consejería de la Dirección General de la oficina de Presidencia, Tesorería Municipal (oficina del Tesorero), Dirección de Ingresos, Dirección de Egresos, módulos de atención (cajas), sala de espera), Dirección de Catastro, Dirección General de Turismo y Economía (oficina del Director General, Dirección de Economía, Dirección de Comercio, Dirección de Mejora Regulatoria, Coordinación de Promoción y Transversalización de la Perspectiva de Género, Dirección de Turismo), Dirección de Registro Civil, Junta Municipal de Reclutamiento, Coordinación de Igualdad de Género, Dirección de Patrimonio, Dirección General de Planeación Municipal, Área Administrativa de la Dirección de Turismo, Fomento Agropecuario, Dirección de Tecnologías de la Información, Derecho del Trabajo, Oficina Administrativa de Comercio, Oficina Administrativa de Mejora Regulatoria, Bodega de la Dirección de Recursos materiales y Servicios, Dirección General de Bienestar (Dirección de Participación Ciudadana), Dirección de Servicios Generales (estacionamiento), Coordinación de Archivo Municipal, Dirección de Jueces Cívicos, oficinas administrativas de la Secretaría de Seguridad Pública y Protección Ciudadana de Tulum, Dirección de Parque Vehicular, Dirección de Transporte y Vialidad, Dirección de la Juventud y el Deporte, Gimnasio de la Dirección de la Juventud y el Deporte, Dirección de Educación y Biblioteca (Dirección de Cultura, sala de informática, sala de atención de consulta en turnos matutino y vespertino), Dirección General de Infraestructura Pública ( oficina de la Dirección General, Dirección de concursos y Contrataciones, de Elaboración de Proyectos de Infraestructura Pública, Seguimiento de Obra Pública, Control de Calidad de Obra Pública y sala de juntas), ZOFEMAT, Dirección General de Desarrollo Territorial (Dirección de Desarrollo Urbano, Sustentabilidad Ambiental, Imagen Urbana, Acciones Urbanísticas, sala de espera, cajas de cobro), Protección Civil, Bomberos (oficina del Director, Sala de Juntas, Dormitorios, área administrativa y comunicación).

Se entregaron 32 kits de material de limpieza para ser utilizadas en diversas oficinas del H. Ayuntamiento.





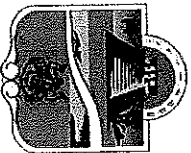

**REPORTE MENSUAL  
ENERO 2024  
ÁREA DE LIMPIEZA DE OFICINAS**



**FECHA: 17 de Enero 2024**

**EVIDENCIA**

Limpeza de 61 Oficinas de las diferentes Direcciones pertenecientes al H. Ayuntamiento :

Presidencia (oficina privada de Presidencia, oficina de la Dirección General de Presidencia, oficina de la Coordinación de Agenda, oficina de la Secretaría privada, recepción, sala de cabildo y pasillos), Sindicatura, Secretaría General (pasillos), Contabilidad, Dirección de Asuntos Religiosos, Departamento de Gestión de Control Administrativo de la Dirección General de la oficina de Presidencia, Dirección de Eventos, Dirección de Comunicación Social, Dirección de Relaciones Públicas, Dirección de Gobierno, área de regidores, oficinas de la regiduría 1,2,3,4,5,6,7,8,9, (modulo de Oficialía de partes, unidad de Transparencia), Acceso a la Información Pública y Protección de Datos Personales, sala de juntas de la Dirección de Recursos Materiales y Servicios, Contraloría Municipal, Dirección de Salud Municipal (estacionamiento vehicular), Consejería Jurídica de la Dirección General de la Oficina de Presidencia, Oficialía Mayor (estacionamiento vehicular), Recursos Humanos, Dirección de Recursos Materiales y Servicios, sala de juntas de la consejería de la Dirección General de la oficina de Presidencia, Tesorería Municipal (oficina del Tesorero), Dirección de Ingresos, Dirección de Egresos, módulos de atención (cajas), sala de espera), Dirección de Catastro, Dirección General de Turismo y Economía (oficina del Director General, Dirección de Economía, Dirección de Comercio, Dirección de Mejora Regulatoria, Coordinación de Promoción y Transversalización de la Perspectiva de Género, Dirección de Turismo), Dirección de Registro Civil, Junta Municipal de Recrutamiento, Coordinación de Igualdad de Género, Dirección de Patrimonio, Dirección General de Planeación Municipal, Área Administrativa de la Dirección de Turismo, Fomento Agropecuario, Dirección de Tecnologías de la Información, Derecho del Trabajo, Oficina Administrativa de Comercio, Oficina Administrativa de Mejora Regulatoria, Bodega de la Dirección de Recursos Materiales y Servicios, Dirección General de Bienestar (Dirección de Participación Ciudadana), Dirección de Servicios Generales (estacionamiento), Coordinación de Archivo Municipal, Dirección de Jueces Cívicos, oficinas administrativas de la Secretaría de Seguridad Pública y Protección Ciudadana de Tulum, Dirección de Parque Vehicular, Dirección de Transporte y Validad, Dirección de la Juventud y el Deporte, Gimnasio de la Dirección de la Juventud y el Deporte, Dirección de Educación y Biblioteca (Dirección de Cultura, sala de informática, sala de atención de consulta en turnos matutino y vespertino), Dirección General de Infraestructura Pública ( oficina de la Dirección General, Dirección de concursos y Contrataciones, de Elaboración de Proyectos de Infraestructura Pública, Seguimiento de Obra Pública, Control de Calidad de Obra Pública y sala de juntas), ZOFEMAT, Dirección General de Desarrollo Territorial (Dirección de Desarrollo Urbano, Sustentabilidad Ambiental, Imagen Urbana, Acciones Urbanísticas, sala de espera, cajas de cobro), Protección Civil, Bomberos (oficina del Director, Sala de Juntas, Dormitorios, área administrativa y comunicación).

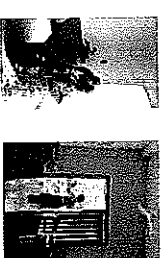
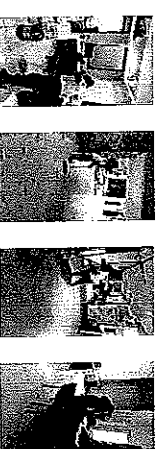
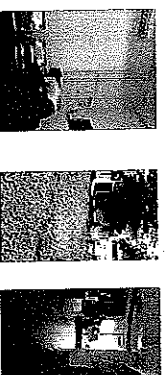

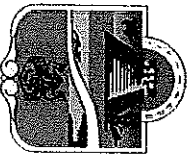

**REPORTE MENSUAL  
ENERO 2024  
ÁREA DE LIMPIEZA DE OFICINAS**



**TULUM**

**FECHA: 18 de Enero 2024**

**EVIDENCIA**

Limpieza de 61 Oficinas de las diferentes Direcciones pertenecientes al H. Ayuntamiento :

Presidencia (oficina privada de Presidencia, oficina de la Dirección General de Presidencia, oficina de la Coordinación de Agenda, oficina de la secretaría privada, recepción, sala de cabildo y pasillos), Sindicatura, Secretaría General (pasillos), Contabilidad, Dirección de Asuntos Religiosos, Departamento de Gestión de Control Administrativo de la Dirección General de la oficina de Presidencia, Dirección de Eventos, Dirección de Comunicación Social, Dirección de Relaciones Públicas, Dirección de Gobierno, área de regidores, oficinas de la regiduría 1,2,3,4,5,6,7,8,9, módulo de Oficialía de partes, unidad de Transparencia), Acceso a la Información Pública y Protección de Datos Personales, sala de juntas de la Dirección de Recursos Materiales y Servicios, Contraloría Municipal, Dirección de Salud Municipal (estacionamiento vehicular), Consejería Jurídica de la Dirección General de la Oficina de Presidencia, Oficialía Mayor (estacionamiento vehicular), Recursos Humanos, Dirección de Recursos Materiales y Servicios, sala de juntas de la consejería de la Dirección General de la oficina de Presidencia, Tesorería Municipal (oficina del Tesorero), Dirección de Ingresos, Dirección de Egresos, módulos de atención (cajas), sala de espera), Dirección de Catastro, Dirección General de Turismo y Economía (oficina del Director General, Dirección de Economía, Dirección de Comercio, Dirección de Mejora Regulatoria, Coordinación de Promoción y Transversalización de la Perspectiva de Género, Dirección de Turismo), Dirección de Registro Civil, Junta Municipal de Reclutamiento, Coordinación de Igualdad de Género, Dirección de Patrimonio, Dirección General de Planeación Municipal, Área Administrativa de la Dirección de Turismo, Fomento Agropecuario, Dirección de Tecnologías de la Información, Derecho del Trabajo, Oficina Administrativa de Comercio, Oficina Administrativa de Mejora Regulatoria, Bodega de la Dirección de Recursos materiales y Servicios, Dirección General de Bienestar (Dirección de Participación Ciudadana), Dirección de Servicios Generales (estacionamiento), Coordinación de Archivo Municipal, Dirección de Jueces Cívicos, oficinas administrativas de la Secretaría de Seguridad Pública y Protección Ciudadana de Tulum, Dirección de Parque Vehicular, Dirección de Transporte y Vialidad, Dirección de la Juventud y el Deporte, Gimnasio de la Dirección de la Juventud y el Deporte, Dirección de Educación y Biblioteca (Dirección de Cultura, sala de informática, sala de atención de consulta en turnos matutino y vespertino), Dirección General de Infraestructura Pública ( oficina de la Dirección General, Dirección de concursos y Contrataciones, de Elaboración de Proyectos de Infraestructura Pública, Seguimiento de Obra Pública, Control de Calidad de Obra Pública y sala de juntas), ZOFEMAT, Dirección General de Desarrollo Territorial (Dirección de Desarrollo Urbano, Sustentabilidad Ambiental, Imagen Urbana, Acciones Urbanísticas, sala de espera, cajas de cobro), Protección Civil, Bomberos (oficina del Director, Sala de Juntas, Dormitorios, área administrativa y comunicación).

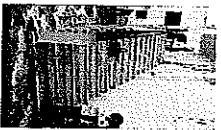

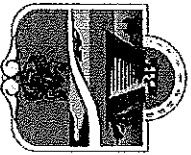

**REPORTE MENSUAL  
ENERO 2024  
ÁREA DE LIMPIEZA DE OFICINAS**



**TULUM**

**FECHA: 19 de Enero 2024**

**EVIDENCIA**

Limpieza de 61 Oficinas de las diferentes Direcciones pertenecientes al H. Ayuntamiento :

Presidencia (oficina privada de Presidencia, oficina de la Dirección General de Presidencia, oficina de la Coordinación de Agenda, oficina de la secretaría privada, recepción, sala de cabildo y pasillos), Sindicatura, Secretaría General (pasillos), Contabilidad, Dirección de Asuntos Religiosos, Departamento de Gestión de Control Administrativo de la Dirección General de la oficina de Presidencia, Dirección de Eventos, Dirección de Comunicación Social, Dirección de Relaciones Públicas, Dirección de Gobierno, área de regidores, oficinas de la regiduría 1,2,3,4,5,6,7,8,9, (modulo de Oficialía de partes, unidad de Transparencia), Acceso a la Información Pública y Protección de Datos Personales, sala de juntas de la Dirección de Recursos Materiales y Servicios, Contraloría Municipal, Dirección de Salud Municipal (estacionamiento vehicular), Consejería Jurídica de la Dirección General de la Oficina de Presidencia, Oficialía Mayor (estacionamiento vehicular), Recursos Humanos, Dirección de Recursos Materiales y Servicios, sala de juntas de la consejería de la Dirección General de la oficina de Presidencia, Tesorería Municipal (oficina del Tesorero), Dirección de Ingresos, Dirección de Egresos, módulos de atención (cajas), sala de espera), Dirección de Catastro, Dirección General de Turismo y Economía (oficina del Director General, Dirección de Economía, Dirección de Comercio, Dirección de Mejora Regulatoria, Coordinación de Promoción y Transversalización de la Perspectiva de Género, Dirección de Turismo), Dirección de Registro Civil, Junta Municipal de Recrutamiento, Coordinación de Igualdad de Género, Dirección de Patrimonio, Dirección General de Planeación Municipal, Área Administrativa de la Dirección de Turismo, Fomento Agropecuario, Dirección de Tecnologías de la Información, Derecho del Trabajo, Oficina Administrativa de Comercio, Oficina Administrativa de Mejora Regulatoria, Bodega de la Dirección de Recursos materiales y Servicios, Dirección General de Bienestar (Dirección de Participación Ciudadana), Dirección de Servicios Generales (estacionamiento), Coordinación de Archivo Municipal, Dirección de Jueces Cívicos, oficinas administrativas de la Secretaría de Seguridad Pública y Protección Ciudadana de Tulum, Dirección de Parque Vehicular, Dirección de Transporte y Vialidad, Dirección de la Juventud y el Deporte, Gimnasio de la Dirección de la Juventud y el Deporte, Dirección de Educación y Biblioteca (Dirección de Cultura, sala de informática, sala de atención de consulta en turnos matutino y vespertino), Dirección General de Infraestructura Pública ( oficina de la Dirección General, Dirección de concursos y Contrataciones, de Elaboración de Proyectos de Infraestructura Pública, Seguimiento de Obra Pública, Control de Calidad de Obra Pública y sala de juntas), ZOFEMAT, Dirección General de Desarrollo Territorial (Dirección de Desarrollo Urbano, Sustentabilidad Ambiental, Imagen Urbana, Acciones Urbanísticas, sala de espera, cajas de cobro), Protección Civil, Bomberos (oficina del Director, Sala de Juntas, Dormitorios, área administrativa y comunicación),

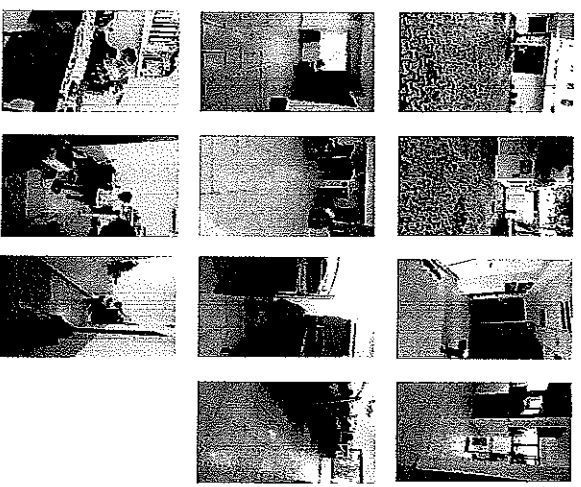

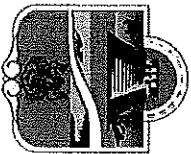

**REPORTE MENSUAL  
ENERO 2024  
ÁREA DE LIMPIEZA DE OFICINAS**



**FECHA: 22 de Enero 2024**

**EVIDENCIA**

Limpieza de 61 Oficinas de las diferentes Direcciones pertenecientes al H. Ayuntamiento :

Presidencia (oficina privada de Presidencia, oficina de la Dirección General de Presidencia, oficina de la Coordinación de Agenda, oficina de la secretaría privada, recepción, sala de cabildo y pasillos), Sindicatura, Secretaría General (pasillos), Contabilidad, Dirección de Asuntos Religiosos, Departamento de Gestión de Control Administrativo de la Dirección General de la oficina de Presidencia, Dirección de Eventos, Dirección de Comunicación Social, Dirección de Relaciones Públicas, Dirección de Gobierno, área de regidores, oficinas de la regiduría 1,2,3,4,5,6,7,8,9, (modulo de Oficialía de partes, unidad de Transparencia), Acceso a la Información Pública y Protección de Datos Personales, sala de juntas de la Dirección de Recursos Materiales y Servicios, Contraloría Municipal, Dirección de Salud Municipal (estacionamiento vehicular), Consejería Jurídica de la Dirección General de la Oficina de Presidencia, Oficialía Mayor (estacionamiento vehicular), Recursos Humanos, Dirección de Recursos Materiales y Servicios, sala de juntas de la consejería de la Dirección General de la oficina de Presidencia, Tesorería Municipal (oficina del Tesorero), Dirección de Ingresos, Dirección de Egresos, módulos de atención (cajas), sala de espera), Dirección de Catastro, Dirección General de Turismo y Economía (oficina del Director General, Dirección de Economía, Dirección de Comercio, Dirección de Mejora Regulatoria, Coordinación de Promoción y Transversalización de la Perspectiva de Género, Dirección de Turismo), Dirección de Registro Civil, Junta Municipal de Reclutamiento, Coordinación de Igualdad de Género, Dirección de Patrimonio, Dirección General de Planeación Municipal, Área Administrativa de la Dirección de Turismo, Fomento Agropecuario, Dirección de Tecnologías de la Información, Derecho del Trabajo, Oficina Administrativa de Comercio, Oficina Administrativa de Mejora Regulatoria, Bodega de la Dirección de Recursos materiales y Servicios, Dirección General de Bienestar (Dirección de Participación Ciudadana), Dirección de Servicios Generales (estacionamiento), Coordinación de Archivo Municipal, Dirección de Jueces Cívicos, oficinas administrativas de la Secretaría de Seguridad Pública y Protección Ciudadana de Tulum, Dirección de Parque Vehicular, Dirección de Transporte y Validad, Dirección de la Juventud y el Deporte, Gimnasio de la Dirección de la Juventud y el Deporte, Dirección de Educación y Biblioteca (Dirección de Cultura, sala de informática, sala de atención de consulta en turnos matutino y vespertino), Dirección General de Infraestructura Pública ( oficina de la Dirección General, Dirección de concursos y Contrataciones, de Elaboración de Proyectos de Infraestructura Pública, Seguimiento de Obra Pública, Control de Calidad de Obra Pública y sala de juntas), ZOFEMAT, Dirección General de Desarrollo Territorial (Dirección de Desarrollo Urbano, Sustentabilidad Ambiental, Imagen Urbana, Acciones Urbanísticas, sala de espera, cajas de cobro), Protección Civil, Bomberos (oficina del Director, Sala de Juntas, Dormitorios, área administrativa y comunicación).

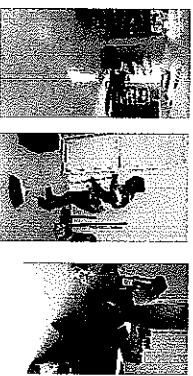
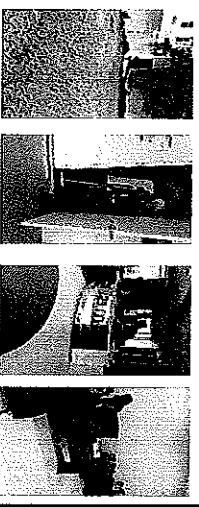

Se elaboraron 32 kits de material de limpieza para ser entregados en diversas áreas



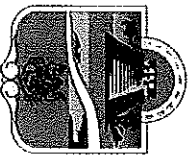

**REPORTE MENSUAL  
ENERO 2024  
ÁREA DE LIMPIEZA DE OFICINAS**



**TULUM**

**FECHA: 23 de Enero 2024**

**EVIDENCIA**

Limpieza de 61 Oficinas de las diferentes Direcciones pertenecientes al H. Ayuntamiento :

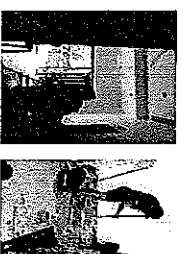

Presidencia (oficina privada de Presidencia, oficina de la Dirección General de Presidencia, oficina de la Coordinación de Agenda, oficina de la secretaria privada, recepción, sala de cabildo y pasillos), Sindicatura, Secretaría General (pasillos), Contabilidad, Dirección de Asuntos Religiosos, Departamento de Gestión de Control Administrativo de la Dirección General de la oficina de Presidencia, Dirección de Eventos, Dirección de Comunicación Social, Dirección de Relaciones Públicas, Dirección de Gobierno, área de regidores, oficinas de la regiduría 1,2,3,4,5,6,7,8,9, (modulo de Oficialía de partes, unidad de Transparencia), Acceso a la Información Pública y Protección de Datos Personales, sala de juntas de la Dirección de Recursos Materiales y Servicios, Contraloría Municipal, Dirección de Salud Municipal (estacionamiento vehicular), Consejería Jurídica de la Dirección General de la Oficina de Presidencia, Oficialía Mayor (estacionamiento vehicular), Recursos Humanos, Dirección de Recursos Materiales y Servicios, sala de juntas de la consejería de la Dirección General de la oficina de Presidencia, Tesorería Municipal (oficina del Tesorero), Dirección de Ingresos, Dirección de Egresos, módulos de atención (cajas), sala de espera), Dirección de Catastro, Dirección General de Turismo y Economía (oficina del Director General, Dirección de Economía, Dirección de Comercio, Dirección de Mejora Regulatoria, Coordinación de Promoción y Transversalización de la Perspectiva de Género, Dirección de Turismo), Dirección de Registro Civil, Junta Municipal de Redutamiento, Coordinación de Igualdad de Género, Dirección de Patrimonio, Dirección General de Planeación Municipal, Área Administrativa de la Dirección de Turismo, Fomento Agropecuario, Dirección de Tecnologías de la Información, Derecho del Trabajo, Oficina Administrativa de Comercio, Oficina Administrativa de Mejora Regulatoria, Bodega de la Dirección de Recursos materiales y Servicios, Dirección General de Bienestar (Dirección de Participación Ciudadana), Dirección de Servicios Generales (estacionamiento), Coordinación de Archivo Municipal, Dirección de Jueces Cívicos, oficinas administrativas de la Secretaría de Seguridad Pública y Protección Ciudadana de Tulum, Dirección de Parque Vehicular, Dirección de Transporte y Validad, Dirección de la Juventud y el Deporte, Gimnasio de la Dirección de la Juventud y el Deporte, Dirección de Educación y Biblioteca (Dirección de Cultura, sala de informática, sala de atención de consulta en turnos matutino y vespertino), Dirección General de Infraestructura Pública ( oficina de la Dirección General, Dirección de concursos y Contrataciones, de Elaboración de Proyectos de Infraestructura Pública, Seguimiento de Obra Pública, Control de Calidad de Obra Pública y sala de juntas), ZOFEMAT, Dirección General de Desarrollo Territorial (Dirección de Desarrollo Urbano, Sustentabilidad Ambiental, Imagen Urbana, Acciones Urbanísticas, sala de espera, cajas de cobro), Protección Civil, Bomberos (oficina del Director, Sala de Juntas, Dormitorios, área administrativa y comunicación).

Se entregaron 32 kits de material de limpieza para ser utilizadas en diversas oficinas del H. Ayuntamiento.

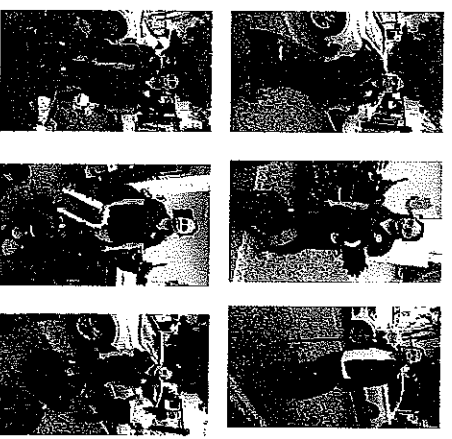

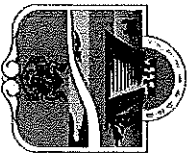

**REPORTE MENSUAL  
ENERO 2024  
ÁREA DE LIMPIEZA DE OFICINAS**



**FECHA: 24 de Enero 2024**

**EVIDENCIA**

Limpieza de 61 Oficinas de las diferentes Direcciones pertenecientes al H. Ayuntamiento :

Presidencia (Oficina privada de Presidencia, oficina de la Dirección General de Presidencia, oficina de la Coordinación de Agenda, oficina de la secretaría privada, recepción, sala de cabildo y pasillos), Sindicatura, Secretaría General (pasillos), Contabilidad, Dirección de Asuntos Religiosos, Departamento de Gestión de Control Administrativo de la Dirección General de la oficina de Presidencia, Dirección de Eventos, Dirección de Comunicación Social, Dirección de Relaciones Públicas, Dirección de Gobierno, área de regidores, oficinas de la regiduría 1,2,3,4,5,6,7,8,9, módulo de Oficialía de partes, unidad de Transparencia), Acceso a la Información Pública y Protección de Datos Personales, sala de juntas de la Dirección de Recursos Materiales y Servicios, Contraloría Municipal, Dirección de Salud Municipal (estacionamiento vehicular), Consejería Jurídica de la Dirección General de la Oficina de Presidencia, Oficialía Mayor (estacionamiento vehicular), Recursos Humanos, Dirección de Recursos Materiales y Servicios, sala de juntas de la consejería de la Dirección General de la oficina de Presidencia, Tesorería Municipal (oficina del Tesorero), Dirección de Ingresos, Dirección de Egresos, módulos de atención (cajas), sala de espera), Dirección de Catastro, Dirección General de Turismo y Economía (oficina del Director General, Dirección General de Economía, Dirección de Comercio, Dirección de Mejora Regulatoria, Coordinación de Promoción y Transversalización de la Perspectiva de Género, Dirección de Turismo), Dirección de Registro Civil, Junta Municipal de Reclutamiento, Coordinación de Igualdad de Género, Dirección de Patrimonio, Dirección General de Planeación Municipal, Área Administrativa de la Dirección de Turismo, Fomento Agropecuario, Dirección de Tecnologías de la Información, Derecho del Trabajo, Oficina Administrativa de Comercio, Oficina Administrativa de Mejora Regulatoría, Bodega de la Dirección de Recursos Materiales y Servicios, Dirección General de Bienestar (Dirección de Participación Ciudadana), Dirección de Servicios Generales (estacionamiento), Coordinación de Archivo Municipal, Dirección de Jueces Cívicos, oficinas administrativas de la Secretaría de Seguridad Pública y Protección Ciudadana de Tulum, Dirección de Parque Vehicular, Dirección de Transporte y Vialidad, Dirección de la Juventud y el Deporte, Gimnasio de la Dirección de la Juventud y el Deporte, Dirección de Educación y Biblioteca (Dirección de Cultura, sala de informática, sala de atención de consulta en turnos matutino y vespertino), Dirección General de Infraestructura Pública ( oficina de la Dirección General, Dirección de concursos y Contrataciones, de Elaboración de Proyectos de Infraestructura Pública, Seguimiento de Obra Pública, Control de Calidad de Obra Pública y sala de juntas), ZOFEMAT, Dirección General de Desarrollo Territorial (Dirección de Desarrollo Urbano, Sustentabilidad Ambiental, Imagen Urbana, Acciones Urbanísticas, sala de espera, cajas de cobro), Protección Civil, Bomberos (oficina del Director, Sala de Juntas, Dormitorios, área administrativa y comunicación).

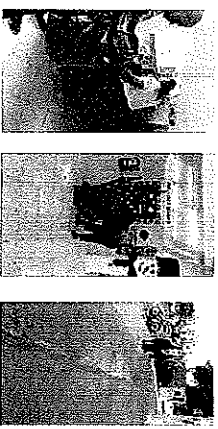

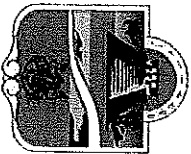

**REPORTE MENSUAL  
ENERO 2024  
ÁREA DE LIMPIEZA DE OFICINAS**



**TULUM**

**FECHA: 25 de Enero 2024**

**EVIDENCIA**

Limpieza de 61 Oficinas de las diferentes Direcciones pertenecientes al H. Ayuntamiento :

Presidencia (oficina privada de Presidencia, oficina de la Dirección General de Presidencia, oficina de la Coordinación de Agenda, oficina de la secretaría privada, recepción, sala de cabildo y pasillos), Sindicatura, Secretaría General (pasillos), Contabilidad, Dirección de Asuntos Religiosos, Departamento de Gestión de Control Administrativo de la Dirección General de la oficina de Presidencia, Dirección de Eventos, Dirección de Comunicación Social, Dirección de Relaciones Públicas, Dirección de Gobierno, área de regidores, oficinas de la regiduría 1,2,3,4,5,6,7,8,9, modulo de Oficialía de partes, unidad de Transparencia), Acceso a la Información Pública y Protección de Datos Personales, sala de juntas de la Dirección de Recursos Materiales y Servicios, Contraloría Municipal, Dirección de Salud Municipal (estacionamiento vehicular), Consejería Jurídica de la Dirección General de la Oficina de Presidencia, Oficialía Mayor (estacionamiento vehicular), Recursos Humanos, Dirección de Recursos Materiales y Servicios, sala de juntas de la consejería de la Dirección General de la oficina de Presidencia, Tesorería Municipal (oficina del Tesorero), Dirección de Ingresos, Dirección de Egresos, módulos de atención (cajas), sala de espera), Dirección de Catastro, Dirección General de Turismo y Economía (oficina del Director General, Dirección de Economía, Dirección de Comercio, Dirección de Mejora Regulatoria, Coordinación de Promoción y Transversalización de la Perspectiva de Género, Dirección de Turismo), Dirección de Registro Civil, Junta Municipal de Reclutamiento, Coordinación de Igualdad de Género, Dirección de Patrimonio, Dirección General de Planeación Municipal, Área Administrativa de la Dirección de Turismo, Fomento Agropecuario, Dirección de Tecnologías de la Información, Derecho del Trabajo, Oficina Administrativa de Comercio, Oficina Administrativa de Mejora Regulatoria, Bodega de la Dirección de Recursos Materiales y Servicios, Dirección General de Bienestar (Dirección de Participación Ciudadana), Dirección de Servicios Generales (estacionamiento), Coordinación de Archivo Municipal, Dirección de Jueces Cívicos, oficinas administrativas de la Secretaría de Seguridad Pública y Protección Ciudadana de Tulum, Dirección de Parque Vehicular, Dirección de Transporte y Vialidad, Dirección de la Juventud y el Deporte, Gimnasio de la Dirección de la Juventud y el Deporte, Dirección de Educación y Biblioteca (Dirección de Cultura, sala de informática, sala de atención de consulta en turnos matutino y vespertino), Dirección General de Infraestructura Pública ( oficina de la Dirección General, Dirección de concursos y Contrataciones, de Elaboración de Proyectos de Infraestructura Pública, Seguimiento de Obra Pública, Control de Calidad de Obra Pública y sala de juntas), ZOFEMAT, Dirección General de Desarrollo Territorial (Dirección de Desarrollo Urbano, Sustentabilidad Ambiental, Imagen Urbana, Acciones Urbanísticas, sala de espera, cajas de cobro), Protección Civil, Bomberos (oficina del Director, Sala de Juntas, Dormitorios, área administrativa y comunicación).

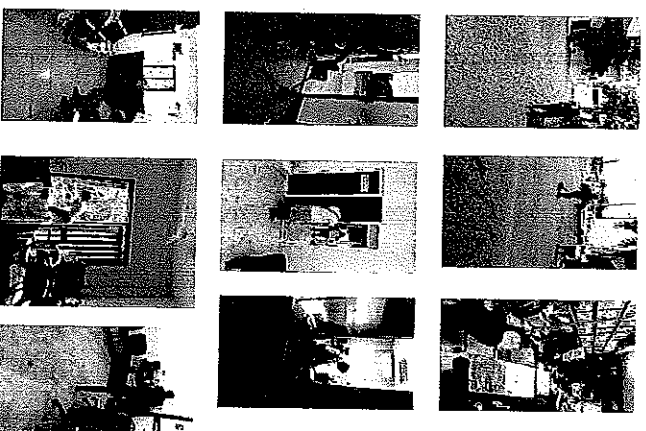



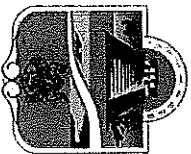

**REPORTE MENSUAL  
ENERO 2024  
ÁREA DE LIMPIEZA DE OFICINAS**



**FECHA: 26 de Enero 2024**

**EVIDENCIA**

Limpieza de 61 Oficinas de las diferentes Direcciones pertenecientes al H. Ayuntamiento :

Presidencia (oficina privada de Presidencia, oficina de la Dirección General de Presidencia, oficina de la Coordinación de Agenda, oficina de la secretaría privada, recepción, sala de cabildo y pasillos), Sindicatura, Secretaría General (pasillos), Contabilidad, Dirección de Asuntos Religiosos, Departamento de Gestión de Control Administrativo de la Dirección General de la oficina de Presidencia, Dirección de Eventos, Dirección de Comunicación Social, Dirección de Relaciones Públicas, Dirección de Gobierno, área de regidores, oficinas de la regiduría 1,2,3,4,5,6,7,8,9, (modulo de Oficialía de partes, unidad de Transparencia), Acceso a la Información Pública y Protección de Datos Personales, sala de juntas de la Dirección de Recursos Materiales y Servicios, Contraloría Municipal, Dirección de Salud Municipal (estacionamiento vehicular), Consejería Jurídica de la Dirección General de la Oficina de Presidencia, Oficialía Mayor (estacionamiento vehicular), Recursos Humanos, Dirección de Recursos Materiales y Servicios, sala de juntas de la consejería de la Dirección General de la oficina de Presidencia, Tesorería Municipal (oficina del Tesorero), Dirección de Ingresos, Dirección de Egresos, módulos de atención (cajas), sala de espera), Dirección de Catastro, Dirección General de Turismo y Economía (oficina del Director General, Dirección de Economía, Dirección de Comercio, Dirección de Mejora Regulatoria, Coordinación de Promoción y Transversalización de la Perspectiva de Género, Dirección de Turismo), Dirección de Registro Civil, Junta Municipal de Reclutamiento, Coordinación de Igualdad de Género, Dirección de Patrimonio, Dirección General de Planeación Municipal, Área Administrativa de la Dirección de Turismo, Fomento Agropecuario, Dirección de Tecnologías de la Información, Derecho del Trabajo, Oficina Administrativa de Comercio, Oficina Administrativa de Mejora Regulatoria, Bodega de la Dirección de Recursos materiales y Servicios, Dirección General de Bienestar (Dirección de Participación Ciudadana), Dirección de Servicios Generales (estacionamiento), Coordinación de Archivo Municipal, Dirección de Jueces Cívicos, oficinas administrativas de la Secretaría de Seguridad Pública y Protección Ciudadana de Tulum, Dirección de Parque Vehicular, Dirección de Transporte y Vialidad, Dirección de la Juventud y el Deporte, Gimnasio de la Dirección de la Juventud y el Deporte, Dirección de Educación y Biblioteca (Dirección de Cultura, sala de informática, sala de atención de consulta en turnos matutino y vespertino), Dirección General de Infraestructura Pública ( oficina de la Dirección General, Dirección de concursos y Contrataciones, de Elaboración de Proyectos de Infraestructura Pública, Seguimiento de Obra Pública, Control de Calidad de Obra Pública y sala de juntas), ZOFEMAT, Dirección General de Desarrollo Territorial (Dirección de Desarrollo Urbano, Sustentabilidad Ambiental, Imagen Urbana, Acciones Urbanísticas, sala de espera, cajas de cobro), Protección Civil, Bomberos (oficina del Director, Sala de Juntas, Dormitorios, área administrativa y comunicación).





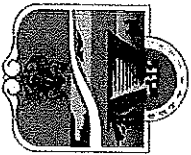

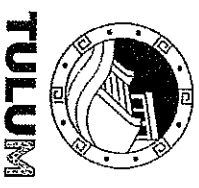

**REPORTE MENSUAL  
ENERO 2024  
ÁREA DE LIMPIEZA DE OFICINAS**



**TULUM**

<p><b>FECHA:</b> 28 de Enero 2024</p>	<p><b>EVIDENCIA</b></p>
<p>Se realizo el apoyo de 3 personas con distintos horarios para la limpieza de los baños que se encuentran en la unidad deportiva con motivo de desparasitación canina y felina evento realizado por la Dirección de Salud Municipal.</p>	  

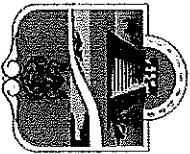

**REPORTE MENSUAL  
ENERO 2024  
ÁREA DE LIMPIEZA DE OFICINAS**



**FECHA: 29 de Enero 2024**

**EVIDENCIA**

Limpieza de 61 Oficinas de las diferentes Direcciones pertenecientes al H. Ayuntamiento :

Presidencia (oficina privada de Presidencia, oficina de la Dirección General de Presidencia, oficina de la Coordinación de Agenda, oficina de la secretaría privada, recepción, sala de cabildo y pasillos), Sindicatura, Secretaría General (pasillos), Contabilidad, Dirección de Asuntos Religiosos, Departamento de Gestión de Control Administrativo de la Dirección General de la oficina de Presidencia, Dirección de Eventos, Dirección de Comunicación Social, Dirección de Relaciones Públicas, Dirección de Gobierno, área de regidores, oficinas de la regiduría 1,2,3,4,5,6,7,8,9, (modulo de Oficialía de partes, unidad de Transparencia), Acceso a la Información Pública y Protección de Datos Personales, sala de juntas de la Dirección de Recursos Materiales y Servicios, Contraloría Municipal, Dirección de Salud Municipal (estacionamiento vehicular), Consejería Jurídica de la Dirección General de la Oficina de Presidencia, Oficialía Mayor (estacionamiento vehicular), Recursos Humanos, Dirección de Recursos Materiales y Servicios, sala de juntas de la consejería de la Dirección General de la oficina de Presidencia, Tesorería Municipal (oficina del Tesorero), Dirección de Ingresos, Dirección de Egresos, módulos de atención (cajas), sala de espera), Dirección de Catastro, Dirección General de Turismo y Economía (oficina del Director General, Dirección de Economía, Dirección de Comercio, Dirección de Mejora Regulatoria, Coordinación de Promoción y Transversalización de la Perspectiva de Género, Dirección de Turismo), Dirección de Registro Civil, Junta Municipal de Recrutamiento, Coordinación de Igualdad de Género, Dirección de Patrimonio, Dirección General de Planeación Municipal, Área Administrativa de la Dirección de Turismo, Fomento Agropecuario, Dirección de Tecnologías de la Información, Derecho del Trabajo, Oficina Administrativa de Comercio, Oficina Administrativa de Mejora Regulatoria, Bodega de la Dirección de Recursos materiales y Servicios, Dirección General de Bienestar (Dirección de Participación Ciudadana), Dirección de Servicios Generales (estacionamiento), Coordinación de Archivo Municipal, Dirección de Jueces Cívicos, oficinas administrativas de la Secretaría de Seguridad Pública y Protección Ciudadana de Tulum, Dirección de Parque Vehicular, Dirección de Transporte y Vialidad, Dirección de la Juventud y el Deporte, Gimnasio de la Dirección de la Juventud y el Deporte, Dirección de Educación y Biblioteca (Dirección de Cultura, sala de informática, sala de atención de consulta en turnos matutino y vespertino), Dirección General de Infraestructura Pública ( oficina de la Dirección General, Dirección de concursos y Contrataciones, de Elaboración de Proyectos de Infraestructura Pública, Seguimiento de Obra Pública, Control de Calidad de Obra Pública y sala de juntas), ZOFEMAT, Dirección General de Desarrollo Territorial (Dirección de Desarrollo Urbano, Sustentabilidad Ambiental, Imagen Urbana, Acciones Urbanísticas, sala de espera, cajas de cobro), Protección Civil, Bomberos (oficina del Director, Sala de Juntas, Dormitorios, área administrativa y comunicación).



Se elaboraron 33 kits de material de limpieza para ser entregados en diversas áreas



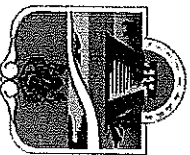

**REPORTE MENSUAL  
ENERO 2024  
ÁREA DE LIMPIEZA DE OFICINAS**

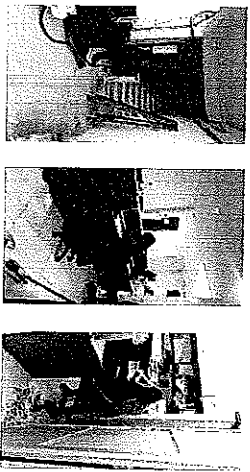

**TULUM**

<p><b>FECHA:</b> 30 de Enero 2024</p>	<p><b>EVIDENCIA</b></p>
<p>Por cuestión de la CFE se suspendieron las labores administrativas del H. Ayuntamiento y solo laboraron la Presidencia Municipal, Secretaría General y la Tesorería Municipal, por tal solo las oficinas antes mencionadas se realizaron la limpieza.</p>	

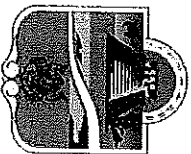

**REPORTE MENSUAL  
ENERO 2024  
ÁREA DE LIMPIEZA DE OFICINAS**



**FECHA: 31 de Enero 2024**

**EVIDENCIA**

Limpieza de 61 Oficinas de las diferentes Direcciones pertenecientes al H. Ayuntamiento:

Presidencia (oficina privada de Presidencia, oficina de la Dirección General de Presidencia, oficina de la Coordinación de Agenda, oficina de la secretaría privada, recepción, sala de cabildo y pasillos), Sindicatura, Secretaría General (pasillos), Contabilidad, Dirección de Asuntos Religiosos, Departamento de Gestión de Control Administrativo de la Dirección General de la oficina de Presidencia, Dirección de Eventos, Dirección de Comunicación Social, Dirección de Relaciones Públicas, Dirección de Gobierno, área de regidores, oficinas de la regiduría 1,2,3,4,5,6,7,8,9, (módulo de Oficialía de partes, unidad de Transparencia), Acceso a la Información Pública y Protección de Datos Personales, sala de juntas de la Dirección de Recursos Materiales y Servicios, Contraloría Municipal, Dirección de Salud Municipal (estacionamiento vehicular), Consejería Jurídica de la Dirección General de la Oficina de Presidencia, Oficialía Mayor (estacionamiento vehicular), Recursos Humanos, Dirección de Recursos Materiales y Servicios, sala de juntas de la consejería de la Dirección General de la oficina de Presidencia, Tesorería Municipal (oficina del Tesorero), Dirección de Ingresos, Dirección de Egresos, módulos de atención (cajas), sala de espera), Dirección de Catastro, Dirección General de Turismo y Economía (oficina del Director General, Dirección de Economía, Dirección de Comercio, Dirección de Mejora Regulatoria, Coordinación de Promoción y Transversalización de la Perspectiva de Género, Dirección de Turismo), Dirección de Registro Civil, Junta Municipal de Redutramiento, Coordinación de Igualdad de Género, Dirección de Patrimonio, Dirección General de Planeación Municipal, Área Administrativa de la Dirección de Turismo, Fomento Agropecuario, Dirección de Tecnologías de la Información, Derecho del Trabajo, Oficina Administrativa de Comercio, Oficina Administrativa de Mejora Regulatoria, Bodega de la Dirección de Recursos Materiales y Servicios, Dirección General de Bienestar (Dirección de Participación Ciudadana), Dirección de Servicios Generales (estacionamiento), Coordinación de Archivo Municipal, Dirección de Jueces Cívicos, oficinas administrativas de la Secretaría de Seguridad Pública y Protección Ciudadana de Tulum, Dirección de Parque Vehicular, Dirección de Transporte y Vialidad, Dirección de la Juventud y el Deporte, Gimnasio de la Dirección de la Juventud y el Deporte, Dirección de Educación y Biblioteca (Dirección de Cultura, sala de informática, sala de atención de consulta en turnos matutino y vespertino), Dirección General de Infraestructura Pública ( oficina de la Dirección General, Dirección de concursos y Contrataciones, de Elaboración de Proyectos de Infraestructura Pública, Seguimiento de Obra Pública, Control de Calidad de Obra Pública y sala de juntas), ZOFEMAT, Dirección General de Desarrollo Territorial (Dirección de Desarrollo Urbano, Sustentabilidad Ambiental, Imagen Urbana, Acciones Urbanísticas, sala de espera, cajas de cobro), Protección Civil, Bomberos (oficina del Director, Sala de Juntas, Dormitorios, área administrativa y comunicación).



Se entregaron 33 kits de material de limpieza para ser utilizadas en diversas oficinas del H. Ayuntamiento.



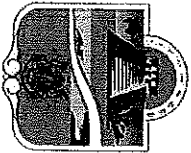

# REPORTE DE TRABAJO



MES:

ENERO 2024

## Limpieza de oficinas

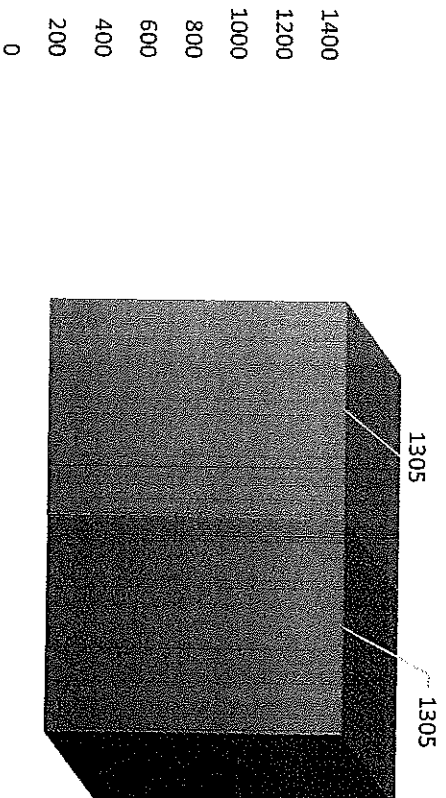

Actividad en Enero 2024	Cantidad
Limpieza de oficinas	1284
limpieza en otras áreas	1
Elaboración de kids de limpieza	5
Reparto de kid de limpiezas a diversas áreas	5
<b>Total</b>	<b>1305</b>

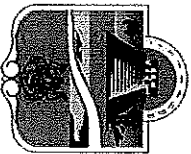

## REPORTE MENSUAL ENERO 2024 Área de Rótulos



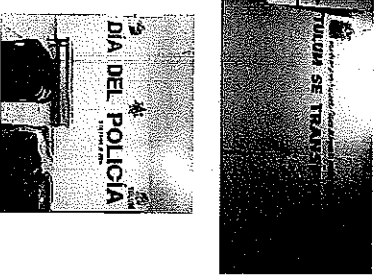
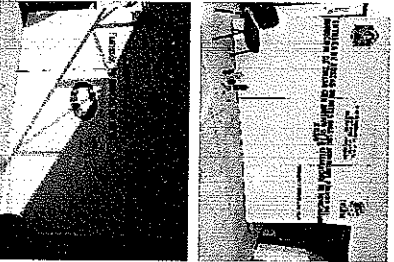
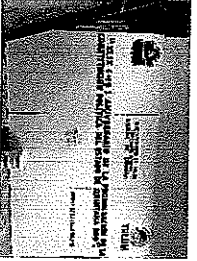

TULUM

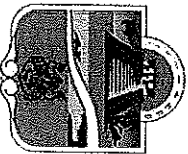
<b>FECHA:</b> 02 de Enero 2024	<b>EVIDENCIA</b>
<ul style="list-style-type: none"><li>Se realizó el rotulo de una mampara para el evento "Tulum se transforma".</li><li>Se realizó el rotulo de una mampara para el evento "día del policía)</li></ul>	
<b>FECHA:</b> 04 de Enero 2024	<b>EVIDENCIA</b>
<ul style="list-style-type: none"><li>Se realizó el rotulo de una mampara para el evento de la entrega de roscas de reyes para los servidores públicos del Municipio de Tulum, con motivo de la celebración de reyes magos 2024.</li><li>Se realizó el rotulo de una mampara para el evento del sistema DIF en la entrega de roscas de reyes 2024.</li></ul>	
<b>FECHA:</b> 11 de Enero 2024	<b>EVIDENCIA</b>
<ul style="list-style-type: none"><li>Se realizo el rotulo de una mampara para el evento cívico del XLIX (149) aniversario de la promulgación de la Constitución Política del Estado de Quintana Roo.</li></ul>	



## REPORTE MENSUAL ENERO 2024 Área de Rótulos

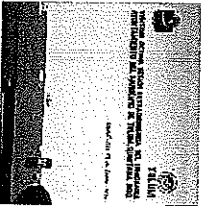
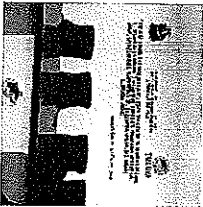
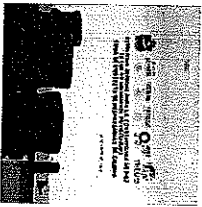

<b>FECHA:</b> 12 de Enero 2024	<b>EVIDENCIA</b> 
<ul style="list-style-type: none"><li>▪ En la sala de cabildo se realizó el rotulo para el evento de la Primera Sesión Extraordinaria del 2024 del comité de planeación para el desarrollo Municipal (COPLADEMUN), cierre del programa operativo anual ejercicio 2023 y apertura del programa operativo anual ejercicio 2024.</li></ul>	<b>EVIDENCIA</b> 
<b>FECHA:</b> 18 de Enero 2023	<b>EVIDENCIA</b> 
<b>FECHA:</b> 19 de Enero 2023	<b>EVIDENCIA</b> 

▪ En la sala de cabildo se realizó el rotulo para el evento de la Vigésima Octava Sesión Extraordinaria del Honorable Ayuntamiento del Municipio de Tulum, Quintana Roo.

**FECHA:** 16 de Enero 2024

▪ En la sala de cabildo se realizó el rotulo para el evento de la Primera Sesión Extraordinaria del 2024 del comité de planeación para el desarrollo Municipal (COPLADEMUN), cierre del programa operativo anual ejercicio 2023 y apertura del programa operativo anual ejercicio 2024.

**FECHA:** 18 de Enero 2023

▪ En la sala de cabildo se realizó el rotulo para el evento de la estrategia especial para la construcción de paz en los 50 Municipios prioritarios en la toma de propuesta de respuesta de responsables de colonia.

**FECHA:** 19 de Enero 2023

▪ En la sala de cabildo se realizó el rotulo para el evento de la Quincuagésima Sexta Sesión Ordinaria del Honorable Ayuntamiento del Municipio de Tulum, Quintana Roo.

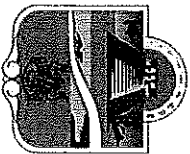

## REPORTE MENSUAL ENERO 2024 Área de Rótulos

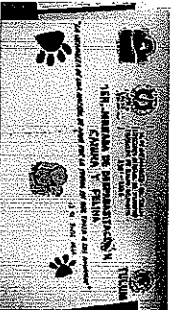

TULUM

<p><b>FECHA:</b> 20 de Enero 2024</p>	<p><b>EVIDENCIA</b></p>
<ul style="list-style-type: none"><li>Se realizó el rotulo de una mampara para el evento de la primera jornada de desparasitación canina y felina "la grandeza de una nación, se mide por la forma en que se trata a sus animales".</li></ul>	

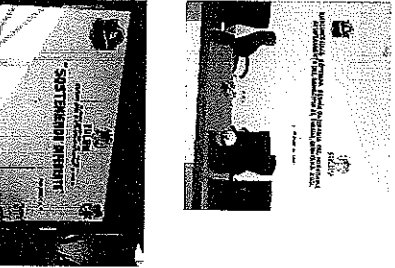
<p><b>FECHA:</b> 23 de Enero 2024</p>	<p><b>EVIDENCIA</b></p>
<ul style="list-style-type: none"><li>En la sala de cabildo e realizo el rotulo para el evento de la Quincuagésima Séptima Sesión Ordinaria del Honorable Ayuntamiento del Municipio de Tulum, Quintana Roo.</li><li>Se realizo el rotulo de una mampara para el evento sosteniendo diferente del Sistema DIF Municipal.</li></ul>	

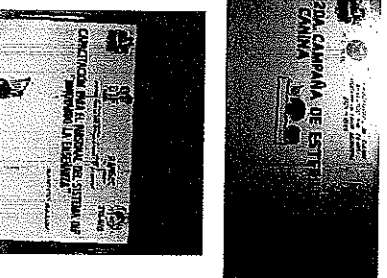
<p><b>FECHA:</b> 26 de Enero 2024</p>	<p><b>EVIDENCIA</b></p>
<ul style="list-style-type: none"><li>Se realizo el rotulo de una mampara para el evento de la 2da. Campaña de esterilización canina.</li><li>Se realizo la rotulación de una mampara para el evento de la capacitación para el personal del sistema DIF denominado innovando la enseñanza.</li></ul>	



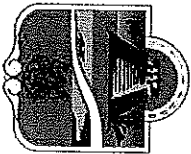

## REPORTE MENSUAL ENERO 2024 Asistencia en eventos



**TULUM**

**FECHA: 02 de Enero 2024**

- En la explanada que se encuentra frente a la entrada de Tesorería Municipal, se instaló 50 sillas y un toldo para ser utilizados por el público para el tramite de pago del predial.

**EVIDENCIA**

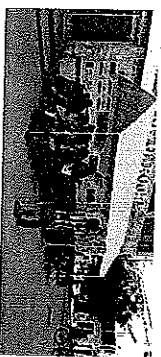

**FECHA: 03 de Enero 2024**

- En las instalaciones de la Dirección de Seguridad Pública, se instalaron una mampara rotulada de 3 piezas, 25 mesas y 250 sillas para el evento de la conmemoración del día del policía.
- En la explanada que se encuentra frente a la entrada de Tesorería Municipal, se instaló una mampara rotulada de 3 piezas para el evento del inicio del pago de predial denominado Tulum se transforma, realizado por la Dirección de la Tesorería Municipal.

**EVIDENCIA**



**FECHA: 05 de Enero 2024**

- Frente a la bodega de la Dirección de Recursos Materiales y Servicios, se instaló una mampara rotulado, 6 sillas, 3 mesas y 1 toldo para el evento de la entrega de rosca de reyes para los servidores públicos del Municipio de Tulum, con motivo de la celebración de reyes magos 2024.

**EVIDENCIA**



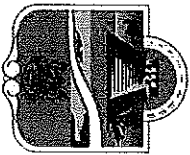

## REPORTE MENSUAL ENERO 2024 Asistencia en eventos



**FECHA: 08 de Enero 2024**

- En las instalaciones del edificio de SEDENA, se instaló una mampara en blanco de 5 piezas y se le colocó una lona impresa, para el evento de la ceremonia de toma de protesta, posesión de cargo y protesta de bandera del comandante de la S.A.A. no. 20 SEDENA.

- En el domo del parque de la Tumben Kaa, se instalaron 80 sillas y 8 mesas, para el evento Presidente cerca de ti para la realización de tramites de las diversas Direcciones que conforman el H. Ayuntamiento.

**EVIDENCIA**

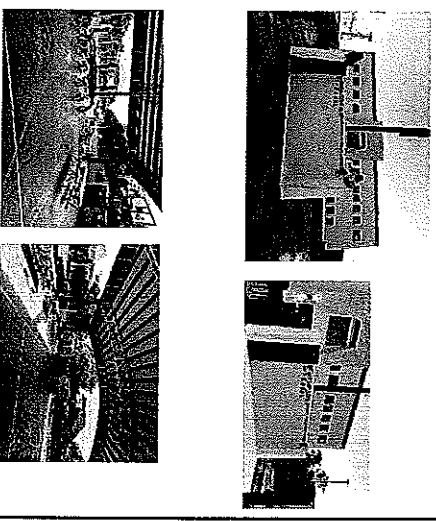

**FECHA: 12 de Enero 2024**

- En el parque de la cultura maya, se instaló una mampara rotulada de 3 piezas para el evento cívico del XLIX (149 aniversario de la promulgación de la Constitución Política del Estado de Quintana Roo., realizado por la Dirección de Gobierno.

- En el fraccionamiento zamam, se instaló 1 toldo, 1 mesa y 3 sillas para el evento del reciclaje, realizado por la Dirección de Sustentabilidad Ambiental.

- En el centro de acopio ubicado en el fraccionamiento Tumben Kaa, se instaló 1 mesa y 7 sillas para el evento del reciclaje, realizado por la Dirección de Sustentabilidad Ambiental.

**EVIDENCIA**

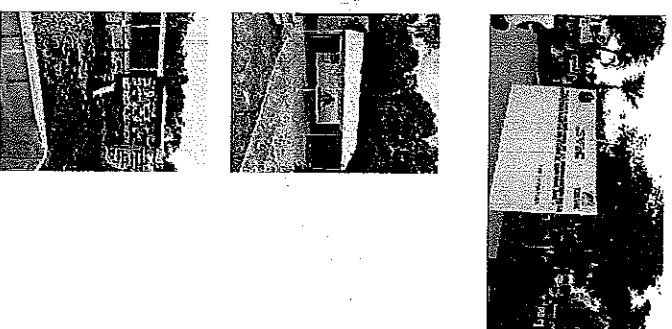

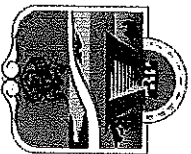

## REPORTE MENSUAL ENERO 2024

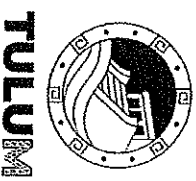

TULUM

### Asistencia en eventos

<b>FECHA: 15 de Enero 2024</b>	<ul style="list-style-type: none"><li>▪ En la cancha maya, se instalaron 4 toldos, 80 sillas y 8 mesas, para el evento Presidente cerca de ti para la realización de tramites de las diversas Direcciones que conforman el H. Ayuntamiento.</li></ul>
--------------------------------	---

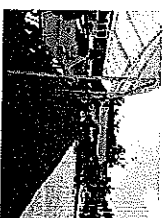

EVIDENCIA

<b>FECHA: 16 de Enero 2024</b>	<ul style="list-style-type: none"><li>▪ En domo de la comunidad de Akumal, se instalaron 77 sillas y 13 mesas, para el evento Presidente cerca de ti para la realización de tramites de las diversas Direcciones que conforman el H. Ayuntamiento.</li></ul>
--------------------------------	--

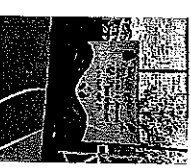
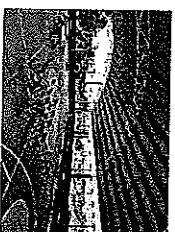

EVIDENCIA

<b>FECHA: 17 de Enero 2024</b>	<ul style="list-style-type: none"><li>▪ En la sala de cabildo se instalaron 15 sillas para ser utilizados en evento a realizarse.</li><li>▪ En el domo doble de la unidad deportiva, se instalaron 48 sillas y 3 mesas, para un evento a realizarse de la Dirección de Bienestar.</li></ul>
--------------------------------	---

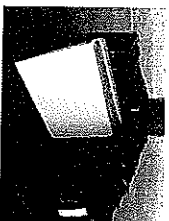

EVIDENCIA

<b>FECHA: 18 de Enero 2024</b>	<ul style="list-style-type: none"><li>▪ En el fraccionamiento las palmas, se instalo 1 mampara en blanco donde se le coloco una lona impreso, 100 silas, 14 mesas y 4 toldos, para el evento Presidente cerca de ti para la realización de tramites de las diversas Direcciones que conforman el H. Ayuntamiento.</li></ul>
--------------------------------	---



EVIDENCIA

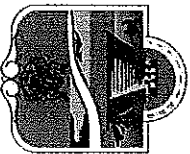

## REPORTE MENSUAL ENERO 2024 Asistencia en eventos



**FECHA:** 19 de Enero 2024

- En el fraccionamiento guerra de casta, se instalo 1 mampara en blanco donde se le coloco una lona impreso, 100 sillas, 14 mesas y 4 toldos, para el evento Presidente cerca de ti para la realizaci3n de tramites de las diversas Direcciones que conforman el H. Ayuntamiento.

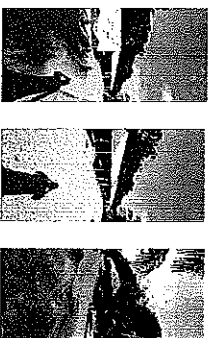

**EVIDENCIA**

**FECHA:** 20 de Enero 2024

- En el domo doble de la unidad deportiva se instaló una mampara en blanco donde se coloco una lona impresa, 100 sillas, 5 mesas y 2 toldos para un evento a realizarse activate.

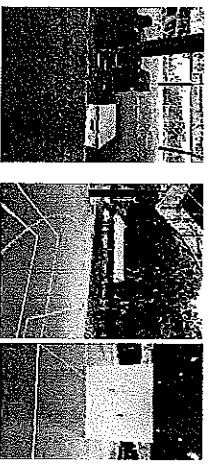

**EVIDENCIA**

**FECHA:** 22 de Enero 2024

- En el kiosko que se encuentra en el parque de la comunidad de Chanchen 1ro. Se instalo una mampara rotulada de 3 piezas, 15 sillas y 3 mesas para el evento de la primera jornada de desparasitaci3n canina y felina, realizado por la Direcci3n de Salud Municipal.
- En la escuela secundaria Zamna, se instalo una mampara rotulada de 3 piezas con templete a ras de piso de 2 piezas, 15 sillas y 3 mesas, para el evento "escuela segura", realizado por la Secretarí de Seguridad Pú blica y Protecci3n Ciudadana.

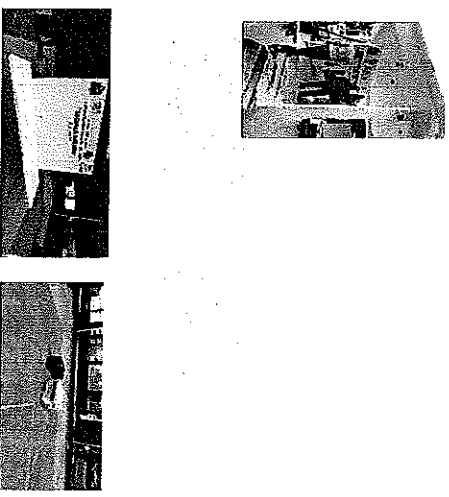

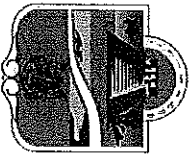

**EVIDENCIA**



## REPORTE MENSUAL ENERO 2024 Asistencia en eventos



<b>FECHA:</b> 23 de Enero 2024	<b>EVIDENCIA</b>
<ul style="list-style-type: none"><li>▪ En el fraccionamiento huracanes, se instalo 1 mampara en blanco donde se le coloco una lona impreso, 100 sillas, 14 mesas y 4 toldos, para el evento Presidente cerca de ti para la realización de tramites de las diversas Direcciones que conforman el H. Ayuntamiento.</li></ul>	

<b>FECHA:</b> 24 de Enero 2024	<b>EVIDENCIA</b>
<ul style="list-style-type: none"><li>▪ En el estacionamiento del CADL, se instalo 1 mampara en blanco donde se le coloco una lona impreso, 100 sillas, 14 mesas y 4 toldos, para el evento Presidente cerca de ti para la realización de tramites de las diversas Direcciones que conforman el H. Ayuntamiento.</li></ul>	

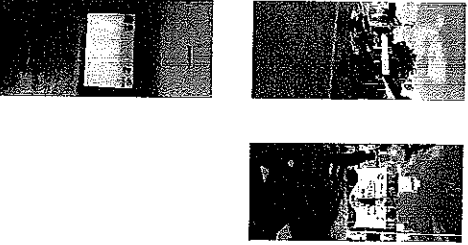
<b>FECHA:</b> 25 de Enero 2024	<b>EVIDENCIA</b>
<ul style="list-style-type: none"><li>▪ En el parque de la colonia la veleta, se instalo una lona impreso, 60 sillas, 6 mesas y 4 toldos, para el evento Presidente cerca de ti para la realización de tramites de las diversas Direcciones que conforman el H. Ayuntamiento.</li><li>▪ En el auditorio de la casa de la cultura se instalo una mampara en blanco de 3 piezas con logotipos del H. Ayuntamiento para un evento de proyección realizado por la primera regiduría.</li></ul>	



## REPORTE MENSUAL ENERO 2024 Asistencia en eventos



**FECHA:** 26 de Enero 2024

- En el estacionamiento del centro comercial chedraui, se instaló 1 toldo, 1 mesa y 3 sillas para el evento del reciclaje, realizado por la Dirección de Sustentabilidad Ambiental.

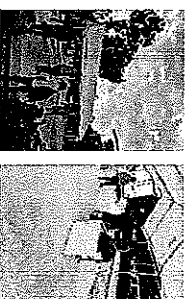

**EVIDENCIA**

- En el fraccionamiento zamas, se instaló 1 toldo para el evento del reciclaje, realizado por la Dirección de Sustentabilidad Ambiental.

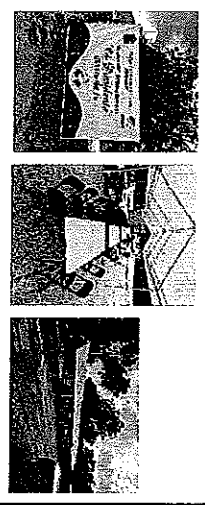

- En la colonia yaax tulum, se instaló 1 mampara en blanco donde se le colocó una lona impreso, 52 sillas, 13 mesas y 4 toldos, para el evento Presidente cerca de ti para la realización de tramites de las diversas Direcciones que conforman el H. Ayuntamiento.

**FECHA:** 27 de Enero 2024

- En el domo del parque del fraccionamiento tumben kaa, se instaló una mampara rotulada de 3 piezas, un cubículo de 4 piezas de mampara, 60 sillas y 13 mesas para el evento de la 2da. Campaña de esterilización canina, realizado por la Dirección de Salud Municipal.

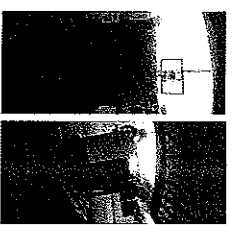

**EVIDENCIA**

**FECHA:** 30 de Enero 2024

- En el domo doble de la unidad deportiva, se instalaron 70 sillas y 11 mesas para el evento del programa de bienestar con los artesanos.

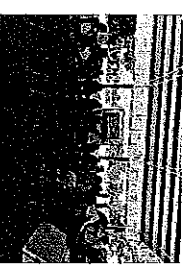
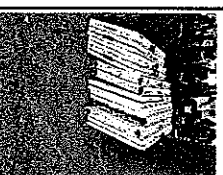

**EVIDENCIA**

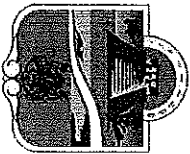

**REPORTE MENSUAL  
ENERO 2024  
Asistencia en eventos**



<b>FECHA: 31 de Enero 2024</b>	<b>EVIDENCIA</b>
<ul style="list-style-type: none"><li>▪ En el domo doble de la unidad deportiva, se instalaron 70 sillas y 11 mesas para el evento del programa de bienestar con los artesanos.</li></ul>	

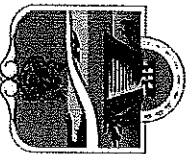





## REPORTE MENSUAL ENERO 2024

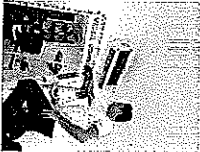

TULUM

### Mantenimiento de Aires Acondicionados

<p><b>FECHA:</b> 10 de Enero 2024</p> <ul style="list-style-type: none"><li>▪ En la oficina de la Dirección de Contabilidad, se realizó el mantenimiento preventivo de un aire acondicionado donde se le realizó el lavado de los filtros, quedando en buen funcionamiento.</li></ul>	<p><b>EVIDENCIA</b></p> 
<p><b>FECHA:</b> 19 de Enero 2024</p> <ul style="list-style-type: none"><li>▪ En las instalaciones de la Dirección de Bomberos, se realizó la revisión de un aire acondicionado donde se solicitó el material para poder realizar el mantenimiento preventivo.</li></ul>	<p><b>EVIDENCIA</b></p> 
<p><b>FECHA:</b> 24 de Enero 2024</p> <ul style="list-style-type: none"><li>▪ En la oficina administrativa de la Dirección de Seguridad Pública, se le dio mantenimiento preventivo a un aire acondicionado que tenía problemas de encendido al verificar se realizó el ajuste del break que se encontraba falseando quedando en buen funcionamiento.</li></ul>	<p><b>EVIDENCIA</b></p> 
<p><b>FECHA:</b> 29 de Enero 2024</p> <ul style="list-style-type: none"><li>▪ En la oficina de la Dirección de relaciones públicas, se le dio mantenimiento preventivo a un aire acondicionado donde se realizó la limpieza y lavado quedando en buen funcionamiento.</li></ul>	<p><b>EVIDENCIA</b></p>  



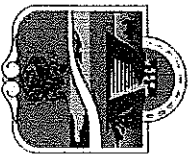

# REPORTE MENSUAL ENERO 2024



## Mantenimiento de Aires Acondicionados

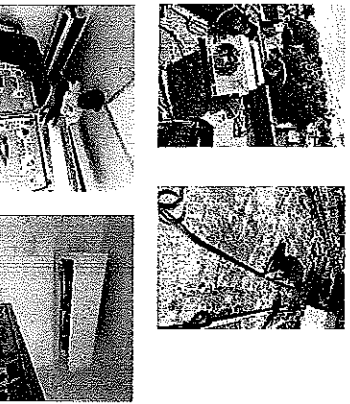
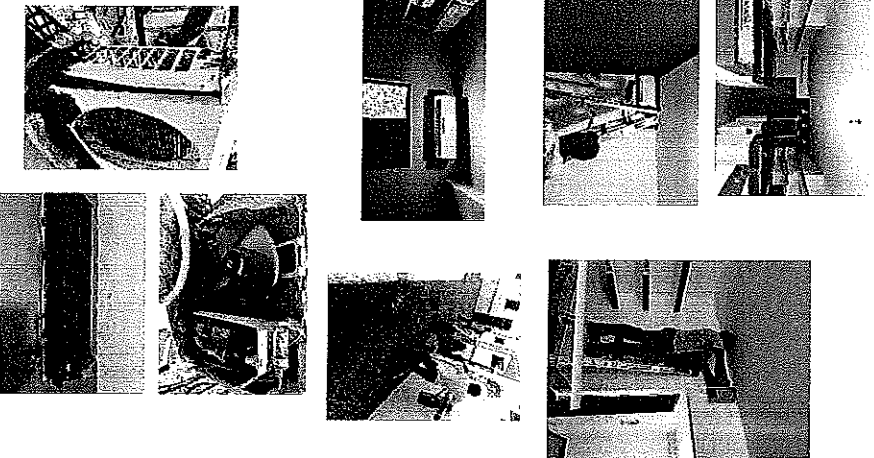

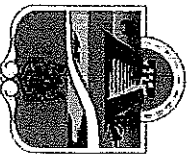

<b>FECHA:</b> 29 de Enero 2024	<b>EVIDENCIA</b>
<ul style="list-style-type: none"><li>En la oficina de licencias de la tesorería Municipal, se instaló un clima nuevo.</li></ul>	
<b>FECHA:</b> 31 de Enero 2024	<b>EVIDENCIA</b>
<ul style="list-style-type: none"><li>En la oficina de la Dirección de Planeación Municipal, se realizo el desmantelamiento de un aire acondicionado.</li><li>En la oficina de la Dirección de Comunicación Social, se le dio mantenimiento preventivo a un aire acondicionado donde se realizo la limpieza y lavado quedando en buen funcionamiento.</li><li>En la oficina de la Dirección de Relaciones Públicas, se realizó el diagnostico de un clima donde se tubo el resultado "Turbina del evaporador roto hace un fuerte ruido adentro y fuga de refrigerante en la condensadora quedando como absoluto.</li></ul>	



# REPORTE MENSUAL ENERO 2024

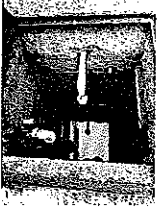
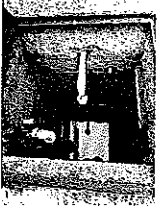

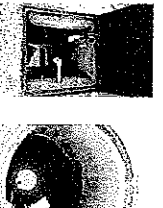
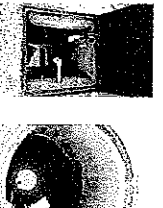
## Mantenimiento en plomería

<b>FECHA:</b> 03 de Enero 2024	<b>EVIDENCIA</b> 
<ul style="list-style-type: none"><li>Se verifico el llenado de la cisterna que se encuentra en el estacionamiento de Oficialía Mayor, que abastece a los Rotoplas de los baños de Presidencia y Oficialía Mayor.</li></ul>	<b>EVIDENCIA</b> 
<b>FECHA:</b> 05 de Enero 2024	<b>EVIDENCIA</b> 
<ul style="list-style-type: none"><li>Se verifico el llenado de la cisterna que se encuentra en el estacionamiento de Oficialía Mayor, que abastece a los Rotoplas de los baños de Presidencia y Oficialía Mayor.</li></ul>	<b>EVIDENCIA</b> 
<b>FECHA:</b> 08 de Enero 2024	<b>EVIDENCIA</b> 
<ul style="list-style-type: none"><li>Se verifico el llenado de la cisterna que se encuentra en el estacionamiento de Oficialía Mayor, que abastece a los Rotoplas de los baños de Presidencia y Oficialía Mayor.</li></ul>	<b>EVIDENCIA</b> 
<b>FECHA:</b> 09 de Enero 2024	<b>EVIDENCIA</b> 
<ul style="list-style-type: none"><li>Se verifico el llenado de la cisterna que se encuentra en el estacionamiento de Oficialía Mayor, que abastece a los Rotoplas de los baños de Presidencia y Oficialía Mayor.</li><li>En el baño de la oficina de presidencia, se le dio mantenimiento preventivo al wc donde se le realizó la limpieza del filtro quedando en buen funcionamiento.</li></ul>	<b>EVIDENCIA</b> 

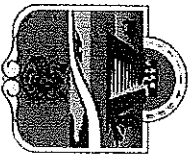

## REPORTE MENSUAL ENERO 2024 Mantenimiento en plomería



TULUMÁ

**FECHA:** 09 de Enero 2024

- En el baño de damas del área de regiduría, se le dio mantenimiento preventivo al lavabo y al wc donde se cambiaron las llaves angulares y mangueras flexibles, quedando en buen funcionamiento.



**EVIDENCIA**

**FECHA:** 10 de Enero 2024

- Se verificó el llenado de la cisterna que se encuentra en el estacionamiento de Oficialía Mayor, que abastece a los Rotoplas de los baños de Presidencia y Oficialía Mayor.



**EVIDENCIA**

**FECHA:** 11 de Enero 2024

- En la cocina de cabildo se realizó el mantenimiento preventivo al lavabo donde se le lavo los vástagos para que la presión del agua sea la adecuada quedando en buen funcionamiento.



**EVIDENCIA**



# REPORTE MENSUAL ENERO 2024

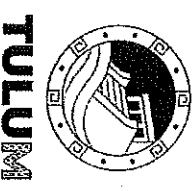

TULUM

## Mantenimiento en plomería

**FECHA:** 12 de Enero 2024

- Se verifico el llenado de la cisterna que se encuentra en el estacionamiento de Oficialía Mayor, que abastece a los Rotoplas de los baños de Presidencia y Oficialía Mayor.



EVIDENCIA

**FECHA:** 15 de Enero 2024

- Se verifico el llenado de la cisterna que se encuentra en el estacionamiento de Oficialía Mayor, que abastece a los Rotoplas de los baños de Presidencia y Oficialía Mayor.



EVIDENCIA

**FECHA:** 16 de Enero 2024

- Se verifico el llenado de la cisterna que se encuentra en el estacionamiento de Oficialía Mayor, que abastece a los Rotoplas de los baños de Presidencia y Oficialía Mayor.

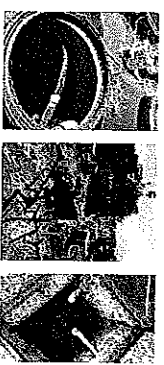

EVIDENCIA

**FECHA:** 17 de Enero 2024

- Se verifico el llenado de la cisterna que se encuentra en el estacionamiento de Oficialía Mayor, que abastece a los Rotoplas de los baños de Presidencia y Oficialía Mayor.



EVIDENCIA

**FECHA:** 18 de Enero 2024

- Se verifico el llenado de la cisterna que se encuentra en el estacionamiento de Oficialía Mayor, que abastece a los Rotoplas de los baños de Presidencia y Oficialía Mayor.









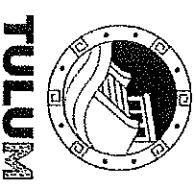

EVIDENCIA



## REPORTE MENSUAL ENERO 2024



### Mantenimiento en plomería



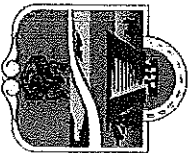

<p><b>FECHA:</b> 19 de Enero 2024</p> <ul style="list-style-type: none"><li>Se verifico el llenado de la cisterna que se encuentra en el estacionamiento de Oficialía Mayor, que abastece a los Rotoplas de los baños de Presidencia y Oficialía Mayor.</li></ul>	<p><b>EVIDENCIA</b></p> 
<p><b>FECHA:</b> 22 de Enero 2024</p> <ul style="list-style-type: none"><li>Se verifico el llenado de la cisterna que se encuentra en el estacionamiento de Oficialía Mayor, que abastece a los Rotoplas de los baños de Presidencia y Oficialía Mayor.</li></ul>	<p><b>EVIDENCIA</b></p>   
<p><b>FECHA:</b> 23 de Enero 2024</p> <ul style="list-style-type: none"><li>Se verifico el llenado de la cisterna que se encuentra en el estacionamiento de Oficialía Mayor, que abastece a los Rotoplas de los baños de Presidencia y Oficialía Mayor.</li></ul>	<p><b>EVIDENCIA</b></p> 
<p><b>FECHA:</b> 24 de Enero 2024</p> <ul style="list-style-type: none"><li>Se verifico el llenado de la cisterna que se encuentra en el estacionamiento de Oficialía Mayor, que abastece a los Rotoplas de los baños de Presidencia y Oficialía Mayor.</li><li>En el baño de las oficinas de Oficialía Mayor, se le dio mantenimiento preventivo al wc que no abastecía de agua el contenedor de almacenamiento por tal se realizo el lavado que contenía sarro acumulado quedando en buen funcionamiento.</li></ul>	<p><b>EVIDENCIA</b></p>   



# REPORTE MENSUAL ENERO 2024

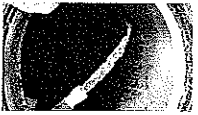

## Mantenimiento en plomería

<b>FECHA:</b> 25 de Enero 2024	<b>EVIDENCIA</b>
<ul style="list-style-type: none"><li>Se verifico el llenado de la cisterna que se encuentra en el estacionamiento de Oficialía Mayor, que abastece a los Rotoplas de los baños de Presidencia y Oficialía Mayor.</li><li>Se abrieron las llaves de paso de las tuberías que alimentan con agua los baños de presidencia.</li></ul>	 
<b>FECHA:</b> 26 de Enero 2024	<b>EVIDENCIA</b>
<ul style="list-style-type: none"><li>Se verifico el llenado de la cisterna que se encuentra en el estacionamiento de Oficialía Mayor, que abastece a los Rotoplas de los baños de Presidencia y Oficialía Mayor.</li><li>Se realizó la reparación de una tubería que realiza el llenado del Rotoplas de los baños de Oficialía Mayor por presentar una fuga de agua.</li></ul>	<b>EVIDENCIA</b>   

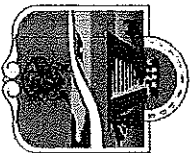

# REPORTE MENSUAL ENERO 2024

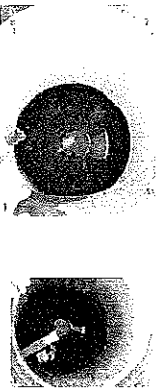

## Mantenimiento en plomería

<b>FECHA:</b> 30 de Enero 2024	<b>EVIDENCIA</b>
<ul style="list-style-type: none"><li>Se verifico el llenado de la cisterna que se encuentra en el estacionamiento de Oficialía Mayor, que abastece a los Rotoplas de los baños de Presidencia y Oficialía Mayor.</li></ul>	

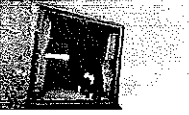
<b>FECHA:</b> 31 de Enero 2024	<b>EVIDENCIA</b>
<ul style="list-style-type: none"><li>Se verifico el llenado de la cisterna que se encuentra en el estacionamiento de Oficialía Mayor, que abastece a los Rotoplas de los baños de Presidencia y Oficialía Mayor.</li></ul>	



# REPORTE MENSUAL ENERO 2024

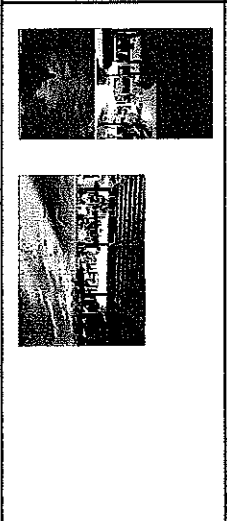
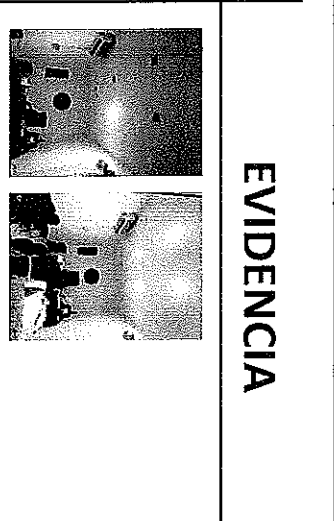
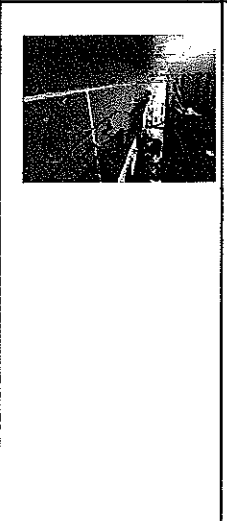
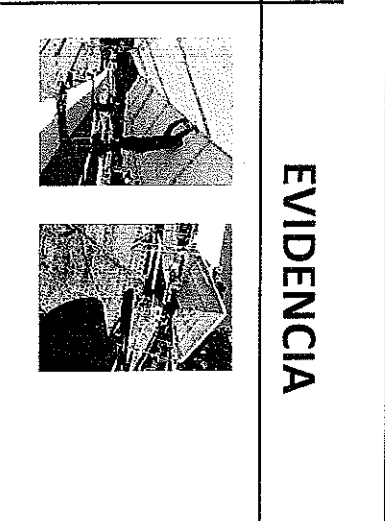

## Mantenimiento de electricidad

<b>FECHA:</b> 08 de Enero 2024	<b>EVIDENCIA</b> 
<ul style="list-style-type: none"><li>▪ En el domo del parque del fraccionamiento de la tumben kaa, se instalaron extensiones y contactos en las mesas de atención de las Direcciones participantes durante el evento presidente cerca de ti.</li></ul>	<b>EVIDENCIA</b> 
<b>FECHA:</b> 11 de Enero 2024	<b>EVIDENCIA</b> 
<ul style="list-style-type: none"><li>▪ En el domo del parque de la crooc, se instalaron extensiones y contactos en las mesas de atención de las Direcciones participantes durante el evento presidente cerca de ti.</li></ul>	<b>EVIDENCIA</b> 



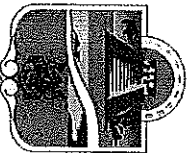

# REPORTE MENSUAL ENERO 2024



TULUM

## Mantenimiento de electricidad

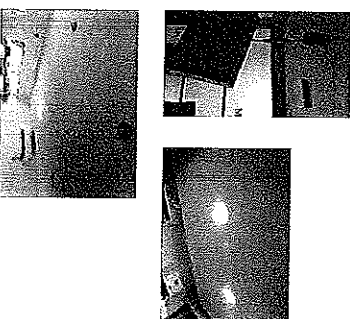
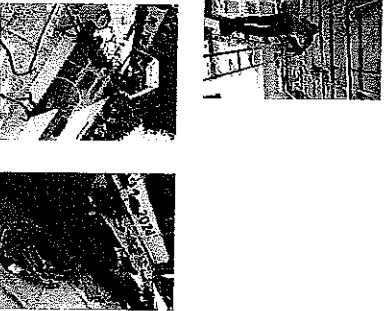
<p><b>FECHA:</b> 18 de Enero 2024</p> <ul style="list-style-type: none"><li>▪ En el fraccionamiento guerra de castas, se instalaron focos en ellos toldos y extensiones y contactos en las mesas de atención de las Direcciones participantes durante el evento presidente cerca de ti.</li></ul>	<p><b>EVIDENCIA</b></p> 
<p><b>FECHA:</b> 19 de Enero 2024</p> <ul style="list-style-type: none"><li>▪ En la estancia de la Tesorería Municipal, se bajó una lampara que se encontraba en malas condiciones reemplazándolas con unas nuevas..</li><li>▪ En la oficina de la Dirección de Recursos Materiales y Servicios, se reemplazaron 5 focos inservibles con unos nuevos para tener mejor iluminación.</li></ul>	<p><b>EVIDENCIA</b></p> 
<p><b>FECHA:</b> 23 de Enero 2024</p> <ul style="list-style-type: none"><li>▪ En la oficina de la novena regiduría, se realizó el mantenimiento del cableado de la energía eléctrica.</li><li>▪ En el fraccionamiento huracanes, se instalaron focos en ellos toldos y extensiones y contactos en las mesas de atención de las Direcciones participantes durante el evento presidente cerca de ti.</li></ul>	<p><b>EVIDENCIA</b></p> 

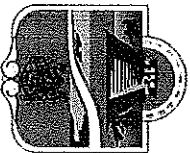

# REPORTE MENSUAL ENERO 2024



TULUM

## Mantenimiento de electricidad

<b>FECHA:</b> 24 de Enero 2024	<b>EVIDENCIA</b>
<ul style="list-style-type: none"><li>▪ En el estacionamiento del CADL, se instalaron focos en ellos toldos y extensiones y contactos en las mesas de atención de las Direcciones participantes durante el evento presidente cerca de ti.</li></ul>	

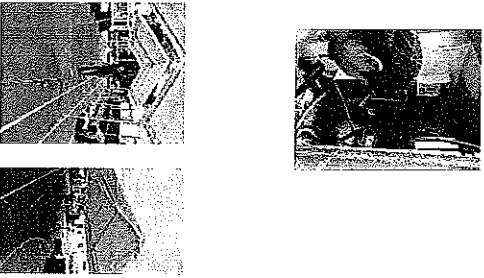
<b>FECHA:</b> 25 de Enero 2024	<b>EVIDENCIA</b>
<ul style="list-style-type: none"><li>▪ Se realizó el apoyo a la Escuela Primaria Julio Ruelas, que no tenían corriente eléctrica al realizar la revisión se detectó que el cable principal que abastece la energía esta sobre recalentado, por medidas de seguridad como se trata de cableado de media tensión el trabajo del cambio del cable lo realizó el departamento de alumbrado público de la Dirección de Servicios Públicos.</li><li>▪ En el parque de la colonia la veleta, se instalaron focos en ellos toldos y extensiones y contactos en las mesas de atención de las Direcciones participantes durante el evento presidente cerca de ti.</li></ul>	

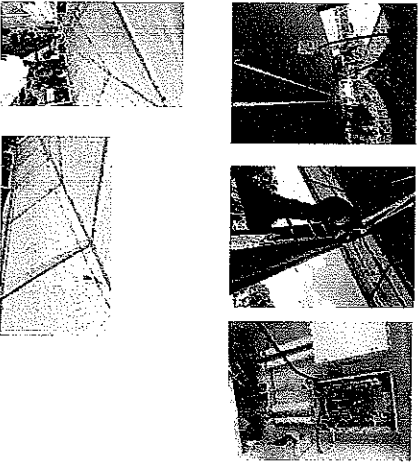
<b>FECHA:</b> 26 de Enero 2024	<b>EVIDENCIA</b>
<ul style="list-style-type: none"><li>▪ En el domo doble de la unidad deportiva, se instalo una extensión con cable de uso duro y se conectaron contactos para ser utilizado en un evento de presidencia.</li><li>▪ En la colonia yax che, se instalaron focos en ellos toldos y extensiones y contactos en las mesas de atención de las Direcciones participantes durante el evento presidente cerca de ti.</li></ul>	

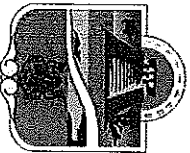





## REPORTE MENSUAL ENERO 2024

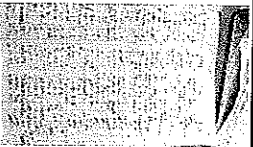

TULUM

### Actividades administrativas

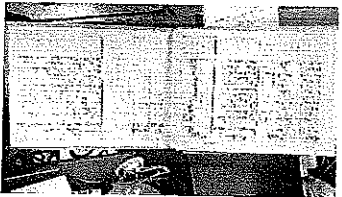

<b>FECHA:</b> 02 al 31 de Enero 2024	<b>EVIDENCIA</b>
<ul style="list-style-type: none"><li>Se recibieron 12 oficios de diversas Direcciones pertenecientes al H. Ayuntamiento para diversas actividades a realizar por esta Dirección de Servicios Generales.</li></ul>	  

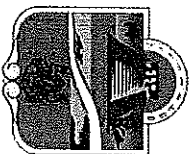



<b>FECHA:</b> 02 al 31 de Enero 2024	<b>EVIDENCIA</b>
<ul style="list-style-type: none"><li>Se realizaron 51 oficios en respuestas a oficios recibidos y para tramites propias de esta Dirección de Servicios Generales.</li></ul>	 







## REPORTE MENSUAL ENERO 2024 Actividades generales



<b>FECHA:</b> 02 de Enero 2024	<b>EVIDENCIA</b>
<ul style="list-style-type: none"><li>Se realizo el traslado de rosca de reyes durante la caravana de entrega de roscas en las comunidades de la zona maya, transición y Riviera maya, evento realizado por presidencia.</li></ul>	 

<b>FECHA:</b> 07 de Enero 2024	<b>EVIDENCIA</b>
<ul style="list-style-type: none"><li>En las instalaciones de la Dirección de Servicios Generales, se realizo el lavado del vehiculo de traslado de las actividades operativas.</li><li>En las instalaciones de la Dirección de Servicios Generales, se realizo el blanqueado de piezas de mamparas para que posteriormente sean rotulados en eventos solicitados.</li></ul>	   

<b>FECHA:</b> 09 de Enero 2024	<b>EVIDENCIA</b>
<ul style="list-style-type: none"><li>En las inmediaciones del edificio de la Dirección de Servicios Generales, se realizo el acomodo de toldos, lavado y reparación de mesas, mobiliario pertenecientes a esta Dirección para eventos solicitados.</li></ul>	   







## REPORTE MENSUAL ENERO 2024







TULUM

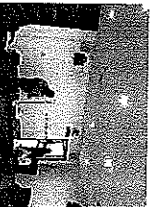

### Actividades generales

<b>FECHA:</b> 10 de Enero 2024	<b>EVIDENCIA</b>
<ul style="list-style-type: none"><li>Se realizo trabajos de remodelación de la oficina de la novena regiduría.</li></ul>	  

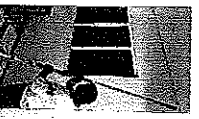
<b>FECHA:</b> 16 de Enero 2024	<b>EVIDENCIA</b>
<ul style="list-style-type: none"><li>Se realizo el blanqueado de la pared de cabildo para que posteriormente sea rotulado.</li></ul>	 

<b>FECHA:</b> 18 de Enero 2024	<b>EVIDENCIA</b>
<ul style="list-style-type: none"><li>Se realizo el blanqueado de la pared de cabildo para que posteriormente sea rotulado.</li></ul>	

<b>FECHA:</b> 19 de Enero 2024	<b>EVIDENCIA</b>
<ul style="list-style-type: none"><li>Se realizo el pintado de las paredes interiores de las oficinas y recepción de la Dirección de Jueces Civicos.</li></ul>	  

<b>FECHA:</b> 24 de Enero 2024	<b>EVIDENCIA</b>
<ul style="list-style-type: none"><li>En el pasillo exterior de presidencia, se realizo el desmantelamiento dela bóveda del cajero automático que se retiro del banco Bancomer.</li></ul>	  

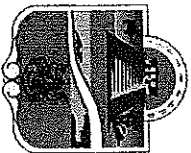



# REPORTE MENSUAL ENERO 2024 Actividades generales

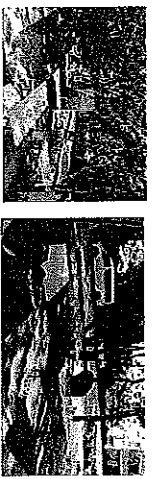

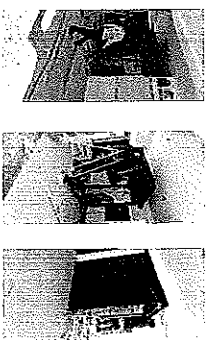
<b>FECHA:</b> 26 de Enero 2024	<b>EVIDENCIA</b>
<ul style="list-style-type: none"><li>En las inmediaciones de las oficina de la Dirección de Servicios Generales, se realizo el lavado de mesas que se utilizan para eventos que se solicitan.</li></ul>	

<b>FECHA:</b> 27 de Enero 2024	<b>EVIDENCIA</b>
<ul style="list-style-type: none"><li>En el pasillo exterior de presidencia, se continuo con el desmantelamiento dela bóveda del cajero automático que se retiro del banco Bancomer.</li></ul>	

<b>FECHA:</b> 29 de Enero 2024	<b>EVIDENCIA</b>
<ul style="list-style-type: none"><li>Se trasladaron paquetes al domo doble de la unidad deportiva para ser entregados a los artesanos en el programa de Bienestar.</li></ul>	

<b>FECHA:</b> 30 de Enero 2024	<b>EVIDENCIA</b>
<ul style="list-style-type: none"><li>Se trasladaron paquetes al domo doble de la unidad deportiva para ser entregados a los artesanos en el programa de Bienestar.</li></ul>	



# ESTADISTICA POR ACTIVIDAD ENERO 2024



TULUM

## ROTULOS

14  
12  
10  
8  
6  
4  
2  
0

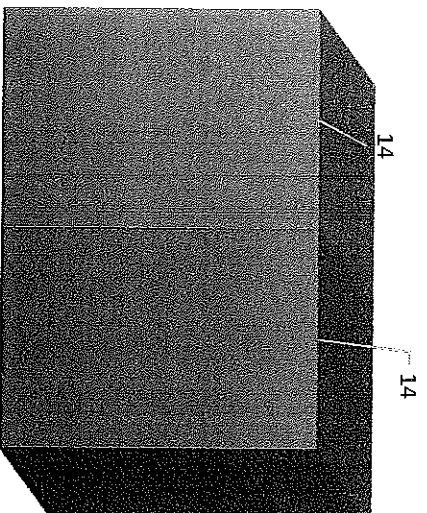

enero  
■ propuesto ■ realizado

## EVENTOS ASISTIDOS

30  
25  
20  
15  
10  
5  
0

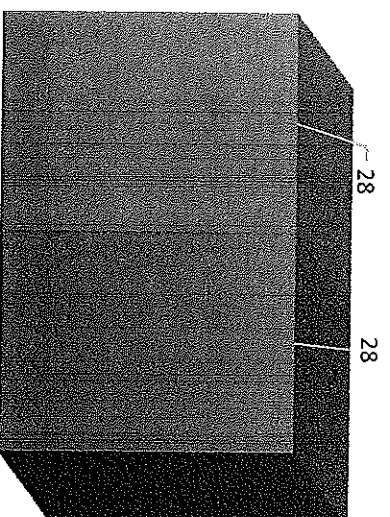

enero  
■ propuesto ■ realizado

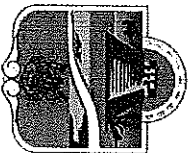

# ESTADISTICA POR ACTIVIDAD ENERO 2024



TULUM

## MANTENIMIENTO DE AIRES

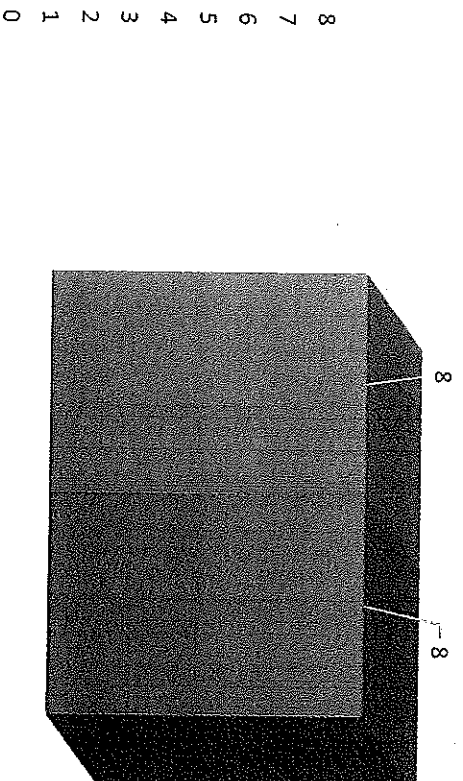

## MANTENIMIENTO DE ELECTRICIDAD

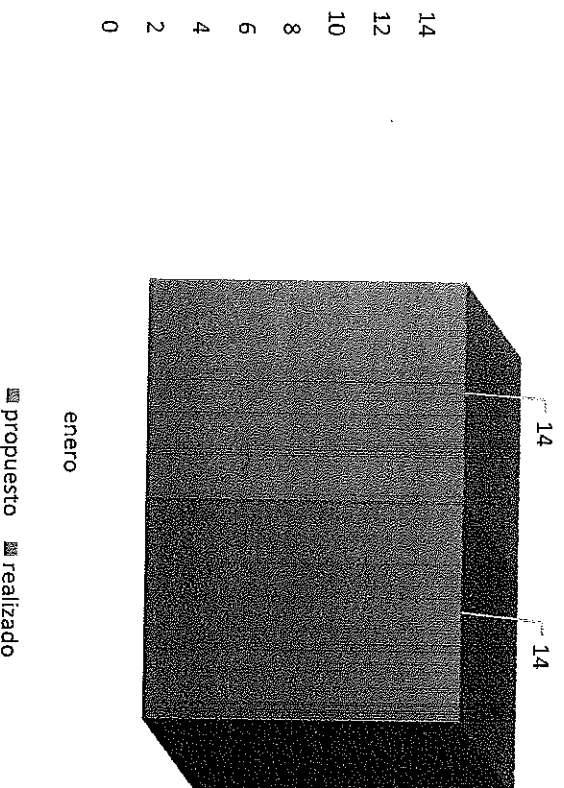





# ESTADISTICA POR ACTIVIDAD ENERO 2024



**TULUM**

## MANTENIMIENTO DE PLOMERIA

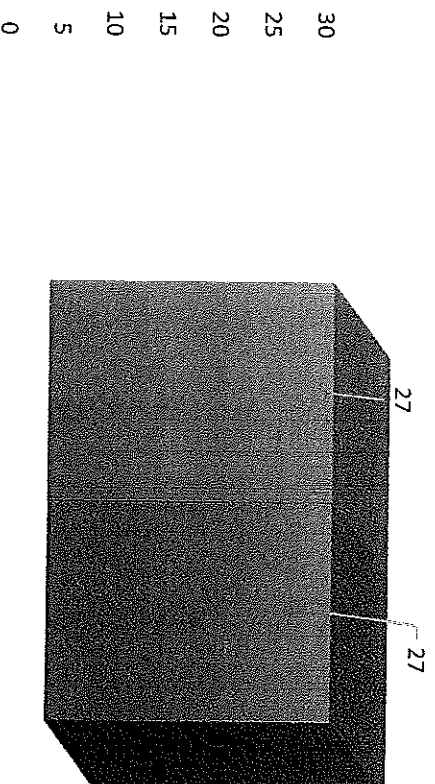

## ACTIVIDADES GENERALES

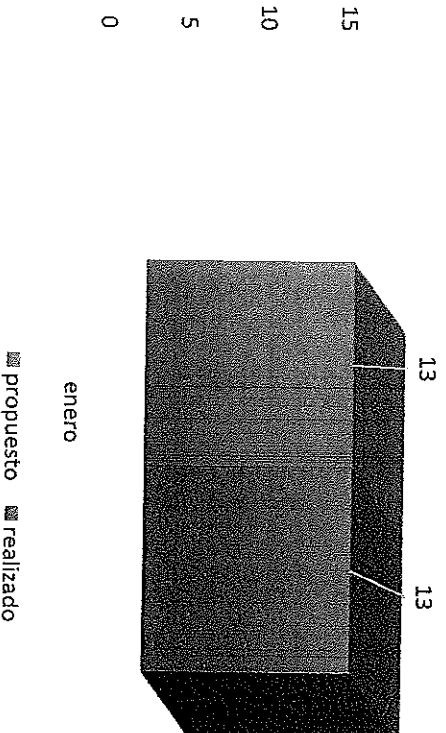

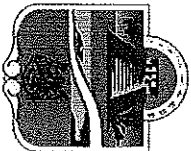

# ESTADISTICA POR ACTIVIDAD ENERO 2024



TULUM

## ACTIVIDADES ADMINISTRATIVAS

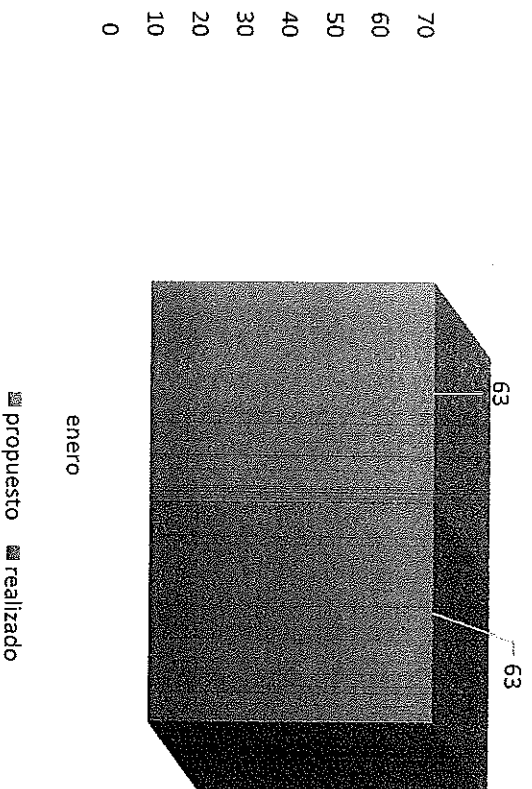

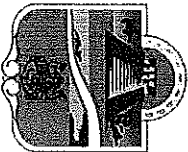

# ESTADISTICA TOTAL DE LAS ACTIVIDADES EN ENERO 2024



TULUM

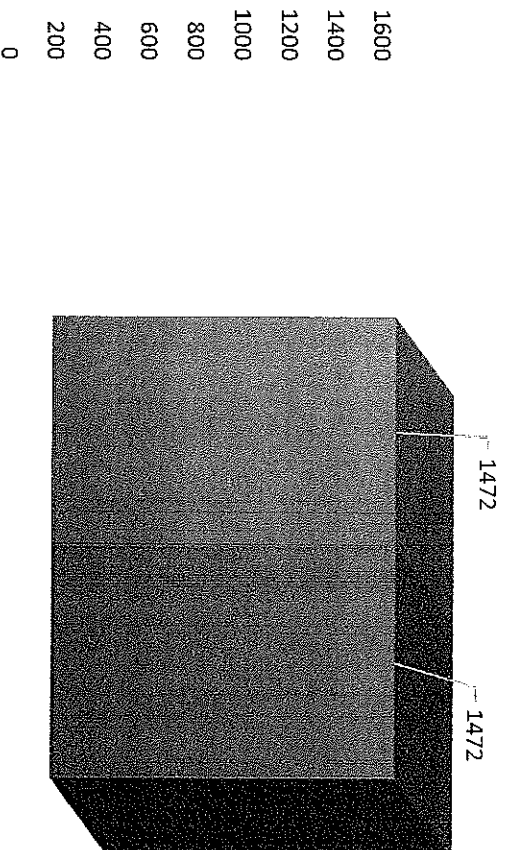

■ propuesto ■ realizado



DIRECCION DE SERVICIOS  
GENERALES

~~DR. EDWIN ARMANDO CAMPA RALUM~~  
DIRECTOR DE SERVICIOS GENERALES

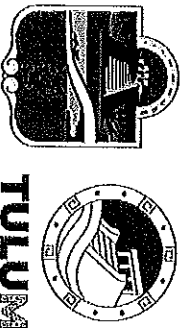

Dependencia: Oficialía Mayor  
Dirección: Servicios Generales  
Oficio: OM/SG/112/2024

**ASUNTO:** se envía informe de actividades.

Tulum, Quintana Roo., a 01 de Marzo del 2024.

**LIC. BERNABE ANTONIO MIRANDA MIRANDA  
OFICIAL MAYOR DEL H. AYUNTAMIENTO  
DE TULUM, QUINTANA ROO.  
P R E S E N T E:**

Por medio de la presente y con el respeto que se merece, me dirijo a Usted, para enviarle el reporte con 1,338 actividades realizadas en los departamentos de limpieza de oficinas, rótulos, eventos asistidos, mantenimiento de aires acondicionados, electricidad, plomería, trabajos generales y del área administrativa de esta Dirección de Servicios Generales del mes de Febrero del 2024.

Anexo: reporte de actividades con evidencias.

Sin más por el momento me despido de Usted, enviándole un cordial y afectuoso saludo.

**A T E N T A M E N T E**

DIRECCION DE SERVICIOS  
GENERALES  
MUNICIPIO DE TULUM



~~ABO. EDWIN ARMANDO CAAMAL CAMARA~~  
**DIRECTOR DE SERVICIOS GENERALES**

MUNICIPIO DE TULUM

RECIBIDO  
05 MAR. 2024  
OFICIALÍA MAYOR  
TULUM, QUINTANA ROO

C.c.p. archivo  
Realizó: \_ DEMC  
Autorizó: \_ EAACC

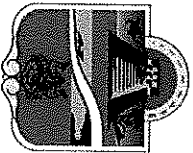

**REPORTE MENSUAL  
FEBRERO 2024  
ÁREA DE LIMPIEZA DE OFICINAS**



**FECHA: 01 de Febrero 2024**

**EVIDENCIA**

Limpieza de 61 Oficinas de las diferentes Direcciones pertenecientes al H. Ayuntamiento:

Presidencia (oficina privada de Presidencia, oficina de la Dirección General de Presidencia, oficina de la Coordinación de Agenda, oficina de la secretaría privada, recepción, sala de cabildo y pasillos), Sindicatura, Secretaría General (pasillos), Contabilidad, Dirección de Asuntos Religiosos, Departamento de Gestión de Control Administrativo de la Dirección General de la oficina de Presidencia, Dirección de Eventos, Dirección de Comunicación Social, Dirección de Relaciones Públicas, Dirección de Gobierno, área de regidores, oficinas de la regiduría 1,2,3,4,5,6,7,8,9, (modulo de Oficialía de partes, unidad de Transparencia), Acceso a la Información Pública y Protección de Datos Personales, sala de juntas de la Dirección de Recursos Materiales y Servicios, Contraloría Municipal, Dirección de Salud Municipal (estacionamiento vehicular), Consejería Jurídica de la Dirección General de la Oficina de Presidencia, Oficialía Mayor (estacionamiento vehicular), Recursos Humanos, Dirección de Recursos Materiales y Servicios, sala de juntas de la consejería de la Dirección General de la oficina de Presidencia, Tesorería Municipal (oficina del Tesorero), Dirección de Ingresos, Dirección de Egresos, módulos de atención (cajas), sala de espera), Dirección de Catastro, Dirección General de Turismo y Economía (oficina del Director General, Dirección de Economía, Dirección de Comercio, Dirección de Mejora Regulatoria, Coordinación de Promoción y Transversalización de la Perspectiva de Género, Dirección de Turismo), Dirección de Registro Civil, Junta Municipal de Recaudamiento, Coordinación de Igualdad de Género, Dirección de Patrimonio, Dirección General de Planeación Municipal, Área Administrativa de la Dirección de Turismo, Fomento Agropecuario, Dirección de Tecnologías de la Información, Derecho del Trabajo, Oficina Administrativa de Comercio, Oficina Administrativa de Mejora Regulatoria, Bodega de la Dirección de Recursos materiales y Servicios, Dirección General de Bienestar (Dirección de Participación Ciudadana), Dirección de Servicios Generales (estacionamiento), Coordinación de Archivo Municipal, Dirección de Jueces Cívicos, oficinas administrativas de la Secretaría de Seguridad Pública y Protección Ciudadana de Tulum, Dirección de Parque Vehicular, Dirección de Transporte y Vialidad, Dirección de la Juventud y el Deporte, Gimnasio de la Dirección de la Juventud y el Deporte, Dirección de Educación y Biblioteca (Dirección de Cultura, sala de informática, sala de atención de consulta en turnos matutino y vespertino), Dirección General de Infraestructura Pública ( oficina de la Dirección General, Dirección de concursos y Contrataciones, de Elaboración de Proyectos de Infraestructura Pública, Seguimiento de Obra Pública, Control de Calidad de Obra Pública y sala de juntas), ZOFEMAT, Dirección General de Desarrollo Territorial (Dirección de Desarrollo Urbano, Sustentabilidad Ambiental, Imagen Urbana, Acciones Urbanísticas, sala de espera, cajas de cobro), Protección Civil, Bomberos (oficina del Director, Sala de Juntas, Dormitorios, área administrativa y comunicación).





**REPORTE MENSUAL  
FEBRERO 2024  
ÁREA DE LIMPIEZA DE OFICINAS**



**TULUM**

**FECHA: 02 de Febrero 2024**

**EVIDENCIA**

Limpieza de 61 Oficinas de las diferentes Direcciones pertenecientes al H. Ayuntamiento:

Presidencia (oficina privada de Presidencia, oficina de la Dirección General de Presidencia, oficina de la Coordinación de Agenda, oficina de la secretaría privada, recepción, sala de cabildo y pasillos), Sindicatura, Secretaría General (pasillos), Contabilidad, Dirección de Asuntos Religiosos, Departamento de Gestión de Control Administrativo de la Dirección General de la oficina de Presidencia, Dirección de Eventos, Dirección de Comunicación Social, Dirección de Relaciones Públicas, Dirección de Gobierno, área de regidores, oficinas de la regiduría 1,2,3,4,5,6,7,8,9, (modulo de Oficialía de partes, unidad de Transparencia), Acceso a la Información Pública y Protección de Datos Personales, sala de juntas de la Dirección de Recursos Materiales y Servicios, Contraloría Municipal, Dirección de Salud Municipal (estacionamiento vehicular), Consejería Jurídica de la Dirección General de la Oficina de Presidencia, Oficialía Mayor (estacionamiento vehicular), Recursos Humanos, Dirección de Recursos Materiales y Servicios, sala de juntas de la consejería de la Dirección General de la oficina de Presidencia, Tesorería Municipal (oficina del Tesorero), Dirección de Ingresos, Dirección de Egresos, módulos de atención (cajas), sala de espera), Dirección de Catastro, Dirección General de Turismo y Economía (oficina del Director General, Dirección de Economía, Dirección de Comercio, Dirección de Mejora Regulatoria, Coordinación de Promoción y Transversalización de la Perspectiva de Género, Dirección de Turismo), Dirección de Registro Civil, Junta Municipal de Reclutamiento, Coordinación de Igualdad de Género, Dirección de Patrimonio, Dirección General de Planeación Municipal, Área Administrativa de la Dirección de Turismo, Fomento Agropecuario, Dirección de Tecnologías de la Información, Derecho del Trabajo, Oficina Administrativa de Comercio, Oficina Administrativa de Mejora Regulatoria, Bodega de la Dirección de Recursos Materiales y Servicios, Dirección General de Bienestar (Dirección de Participación Ciudadana), Dirección de Servicios Generales (estacionamiento), Coordinación de Archivo Municipal, Dirección de Jueces C/ivos, oficinas administrativas de la Secretaría de Seguridad Pública y Protección Ciudadana de Tulum, Dirección de Parque Vehicular, Dirección de Transporte y Vialidad, Dirección de la Juventud y el Deporte, Gimnasio de la Dirección de la Juventud y el Deporte, Dirección de Educación y Biblioteca (Dirección de Cultura, sala de informática, sala de atención de consulta en turnos matutino y vespertino), Dirección General de Infraestructura Pública ( oficina de la Dirección General, Dirección de concursos y Contrataciones, de Elaboración de Proyectos de Infraestructura Pública, Seguimiento de Obra Pública, Control de Calidad de Obra Pública y sala de juntas), ZOFEMAT, Dirección General de Desarrollo Territorial (Dirección de Desarrollo Urbano, Sustentabilidad Ambiental, Imagen Urbana, Acciones Urbanísticas, sala de espera, cajas de cobro), Protección Civil, Bomberos (oficina del Director, Sala de Juntas, Dormitorios, área administrativa y comunicación).

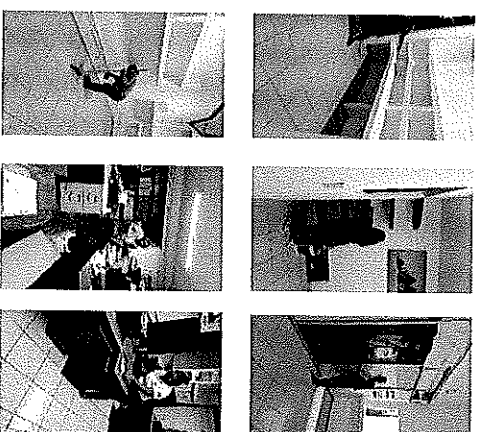

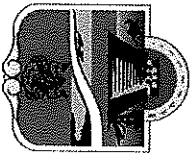

**REPORTE MENSUAL  
FEBRERO 2024  
ÁREA DE LIMPIEZA DE OFICINAS**



**FECHA: 06 de Febrero 2024**

**EVIDENCIA**

Limpieza de 61 Oficinas de las diferentes Direcciones pertenecientes al H. Ayuntamiento :

Presidencia (oficina privada de Presidencia, oficina de la Dirección General de Presidencia, oficina de la Coordinación de Agenda, oficina de la secretaría privada, recepción, sala de cabildo y pasillos), Sindicatura, Secretaría General (pasillos), Contabilidad, Dirección de Asuntos Religiosos, Departamento de Gestión de Control Administrativo de la Dirección General de la oficina de Presidencia, Dirección de Eventos, Dirección de Comunicación Social, Dirección de Relaciones Públicas, Dirección de Gobierno, área de regidores, oficinas de la regiduría 1,2,3,4,5,6,7,8,9, (modulo de Oficialia de partes, unidad de Transparencia), Acceso a la Información Pública y Protección de Datos Personales, sala de juntas de la Dirección de Recursos Materiales y Servicios, Contraloría Municipal, Dirección de Salud Municipal (estacionamiento vehicular), Consejería Jurídica de la Dirección General de la Oficina de Presidencia, Oficialía Mayor (estacionamiento vehicular), Recursos Humanos, Dirección de Recursos Materiales y Servicios, sala de juntas de la consejería de la Dirección General de la oficina de Presidencia, Tesorería Municipal (oficina del Tesorero), Dirección de Ingresos, Dirección de Egresos, módulos de atención (cajas), sala de espera), Dirección de Catastro, Dirección General de Turismo y Economía (oficina del Director General, Dirección de Economía, Dirección de Comercio, Dirección de Mejora Regulatoria, Coordinación de Promoción y Transversalización de la Perspectiva de Género, Dirección de Turismo), Dirección de Registro Civil, Junta Municipal de Recrutamiento, Coordinación de Igualdad de Género, Dirección de Patrimonio, Dirección General de Planeación Municipal Área Administrativa de la Dirección de Turismo, Fomento Agropecuario, Dirección de Tecnologías de la Información, Derecho del Trabajo, Oficina Administrativa de Comercio, Oficina Administrativa de Mejora Regulatoria, Bodega de la Dirección de Recursos materiales y Servicios, Dirección General de Bienestar (Dirección de Participación Ciudadana), Dirección de Servicios Generales (estacionamiento), Coordinación de Archivo Municipal, Dirección de Jueces Cívicos, oficinas administrativas de la Secretaría de Seguridad Pública y Protección Ciudadana de Tulum, Dirección de Parque Vehicular, Dirección de Transporte y Vialidad, Dirección de la Juventud y el Deporte, Gimnasio de la Dirección de la Juventud y el Deporte, Dirección de Educación y Biblioteca (Dirección de Cultura, sala de informática, sala de atención de consulta en turnos matutino y vespertino), Dirección General de Infraestructura Pública ( oficina de la Dirección General, Dirección de concursos y Contrataciones, de Elaboración de Proyectos de Infraestructura Pública, Seguimiento de Obra Pública, Control de Calidad de Obra Pública y sala de juntas), ZOFEMAT, Dirección General de Desarrollo Territorial (Dirección de Desarrollo Urbano, Sustentabilidad Ambiental, Imagen Urbana, Acciones Urbanísticas, sala de espera, cajas de cobro), Protección Civil, Bomberos (oficina del Director, Sala de Juntas, Dormitorios, área administrativa y comunicación).



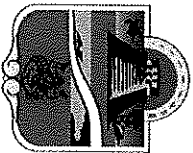

**REPORTE MENSUAL  
FEBRERO 2024  
ÁREA DE LIMPIEZA DE OFICINAS**



**FECHA: 07 de Febrero 2024**

**EVIDENCIA**

Limpieza de 61 Oficinas de las diferentes Direcciones pertenecientes al H. Ayuntamiento :

Presidencia (oficina privada de Presidencia, oficina de la Dirección General de Presidencia, oficina de la Coordinación de Agenda, oficina de la secretaría privada, recepción, sala de cableo y pasillos), Sindicatura, Secretaría General (pasillos), Contabilidad, Dirección de Asuntos Religiosos, Departamento de Gestión de Control Administrativo de la Dirección General de la oficina de Presidencia, Dirección de Eventos, Dirección de Comunicación Social, Dirección de Relaciones Públicas, Dirección de Gobierno, área de regidores, oficinas de la regiduría 1,2,3,4,5,6,7,8,9, (modulo de Oficialia de partes, unidad de Transparencia), Acceso a la Información Pública y Protección de Datos Personales, sala de juntas de la Dirección de Recursos Materiales y Servicios, Contraloría Municipal, Dirección de Salud Municipal (estacionamiento vehicular), Consejería Jurídica de la Dirección General de la Oficina de Presidencia, Oficialia Mayor (estacionamiento vehicular), Recursos Humanos, Dirección de Recursos Materiales y Servicios, sala de juntas de la consejería de la Dirección General de la oficina de Presidencia, Tesorería Municipal (oficina del Tesorero), Dirección de Ingresos, Dirección de Egresos, módulos de atención (cajas), sala de espera), Dirección de Catastro, Dirección General de Turismo y Economía (oficina del Director General, Dirección de Economía, Dirección de Comercio, Dirección de Mejora Regulatoria, Coordinación de Promoción y Transversalización de la Perspectiva de Género, Dirección de Turismo), Dirección de Registro Civil, Junta Municipal de Recrutamiento, Coordinación de Igualdad de Género, Dirección de Patrimonio, Dirección General de Planeación Municipal, Área Administrativa de la Dirección de Turismo, Fomento Agropecuario, Dirección de Tecnologías de la Información, Derecho del Trabajo, Oficina Administrativa de Comercio, Oficina Administrativa de Mejora Regulatoria, Bodega de la Dirección de Recursos materiales y Servicios, Dirección General de Bienestar (Dirección de Participación Ciudadana), Dirección de Servicios Generales (estacionamiento), Coordinación de Archivo Municipal, Dirección de Jueces Cívicos, oficinas administrativas de la Secretaría de Seguridad Pública y Protección Ciudadana de Tulum, Dirección de Parque Vehicular, Dirección de Transporte y Validad, Dirección de la Juventud y el Deporte, Gimnasio de la Dirección de la Juventud y el Deporte, Dirección de Educación y Biblioteca (Dirección de Cultura, sala de informática, sala de atención de consulta en turnos matutino y vespertino), Dirección General de Infraestructura Pública ( oficina de la Dirección General, Dirección de concursos y Contrataciones, de Elaboración de Proyectos de Infraestructura Pública, Seguimiento de Obra Pública, Control de Calidad de Obra Pública y sala de juntas), ZOFEMAT, Dirección General de Desarrollo Territorial (Dirección de Desarrollo Urbano, Sustentabilidad Ambiental, Imagen Urbana, Acciones Urbanísticas, sala de espera, cajas de cobro), Protección Civil, Bomberos (oficina del Director, Sala de Juntas, Dormitorios, área administrativa y comunicación),



Se elaboraron 32 kits de material de limpieza para ser entregados en diversas áreas





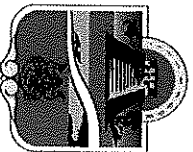

**REPORTE MENSUAL  
FEBRERO 2024  
ÁREA DE LIMPIEZA DE OFICINAS**



**FECHA: 08 de Febrero 2024**

**EVIDENCIA**

Limpieza de 61 Oficinas de las diferentes Direcciones pertenecientes al H. Ayuntamiento:

Presidencia (oficina privada de Presidencia, oficina de la Dirección General de Presidencia, oficina de la Coordinación de Agenda, oficina de la secretaría privada, recepción, sala de cabildo y pasillos), Sindicatura, Secretaría General (pasillos), Contabilidad, Dirección de Asuntos Religiosos, Departamento de Gestión de Control Administrativo de la Dirección General de la oficina de Presidencia, Dirección de Eventos, Dirección de Comunicación Social, Dirección de Relaciones Públicas, Dirección de Gobierno, área de regidores, oficinas de la regiduría 1,2,3,4,5,6,7,8,9, (modulo de Oficialía de partes, unidad de Transparencia), Acceso a la Información Pública y Protección de Datos Personales, sala de juntas de la Dirección de Recursos Materiales y Servicios, Contraloría Municipal, Dirección de Salud Municipal (estacionamiento vehicular), Consejería Jurídica de la Dirección General de la Oficina de Presidencia, Oficialía Mayor (estacionamiento vehicular), Recursos Humanos, Dirección de Recursos Materiales y Servicios, sala de juntas de la consejería de la Dirección General de la oficina de Presidencia, Tesorería Municipal (oficina del Tesorero), Dirección de Ingresos, Dirección de Egresos, módulos de atención (cajas), sala de espera), Dirección de Catastro, Dirección General de Turismo y Economía (oficina del Director General, Dirección de Economía, Dirección de Comercio, Dirección de Mejora Regulatoria, Coordinación de Promoción y Transversalización de la Mejora Regulatoria, Dirección de Turismo), Dirección de Registro Civil, Junta Municipal de Reclutamiento, Coordinación de Igualdad de Género, Dirección de Patrimonio, Dirección General de Planeación Municipal, Área Administrativa de la Dirección de Turismo, Fomento Agropecuario, Dirección de Tecnologías de la Información, Derecho del Trabajo, Oficina Administrativa de Comercio, Oficina Administrativa de Mejora Regulatoria, Bodega de la Dirección de Recursos Materiales y Servicios, Dirección General de Bienestar (Dirección de Participación Ciudadana), Dirección de Servicios Generales (estacionamiento), Coordinación de Archivo Municipal, Dirección de Jueces Civiles, oficinas administrativas de la Secretaría de Seguridad Pública y Protección Ciudadana de Tulum, Dirección de Parque Vehicular, Dirección de Transporte y Vialidad, Dirección de la Juventud y el Deporte, Gimnasio de la Dirección de la Juventud y el Deporte, Dirección de Educación y Biblioteca (Dirección de Cultura, sala de Informática, sala de atención de consulta en turnos matutino y vespertino), Dirección General de Infraestructura Pública ( oficina de la Dirección General, Dirección de concursos y Contrataciones, de Elaboración de Proyectos de Infraestructura Pública, Seguimiento de Obra Pública, Control de Calidad de Obra Pública y sala de juntas), ZOFEMAT, Dirección General de Desarrollo Territorial (Dirección de Desarrollo Urbano, Sustentabilidad Ambiental, Imagen Urbana, Acciones Urbanísticas, sala de espera, cajas de cobro), Protección Civil, Bomberos (oficina del Director, Sala de Juntas, Dormitorios, área administrativa y comunicación).



Se entregaron 32 kits de material de limpieza para diversas oficinas del H. Ayuntamiento

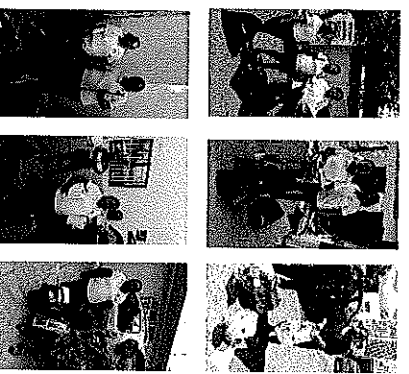

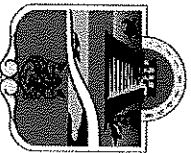

**REPORTE MENSUAL  
FEBRERO 2024  
ÁREA DE LIMPIEZA DE OFICINAS**



**TULUM**

**FECHA: 09 de Febrero 2024**

**EVIDENCIA**

Limpieza de 61 Oficinas de las diferentes Direcciones pertenecientes al H. Ayuntamiento :

Presidencia (oficina privada de Presidencia, oficina de la Dirección General de Presidencia, oficina de la Coordinación de Agenda, oficina de la secretaría privada, recepción, sala de cabildo y pasillos), Sindicatura, Secretaría General (pasillos), Contabilidad, Dirección de Asuntos Religiosos, Departamento de Gestión de Control Administrativo de la Dirección General de la oficina de Presidencia, Dirección de Eventos, Dirección de Comunicación Social, Dirección de Relaciones Públicas, Dirección de Gobierno, área de regidores, oficinas de la regiduría 1,2,3,4,5,6,7,8,9, (modulo de Oficialía de partes, unidad de Transparencia), Acceso a la Información Pública y Protección de Datos Personales, sala de juntas de la Dirección de Recursos Materiales y Servicios, Contraloría Municipal, Dirección de Salud Municipal (estacionamiento vehicular), Consejería Jurídica de la Dirección General de la Oficina de Presidencia, Oficialía Mayor (estacionamiento vehicular), Recursos Humanos, Dirección de Recursos Materiales y Servicios, sala de juntas de la consejería de la Dirección General de la oficina de Presidencia, Tesorería Municipal (oficina del Tesorero), Dirección de Ingresos, Dirección de Egresos, módulos de atención (cajas), sala de espera), Dirección de Catastro, Dirección General de Turismo y Economía (oficina del Director General, Dirección de Economía, Dirección de Comercio, Dirección de Mejora Regulatoria, Coordinación de Promoción y Transversalización de la Perspectiva de Género, Dirección de Turismo), Dirección de Registro Civil, Junta Municipal de Recrutamiento, Coordinación de Igualdad de Género, Dirección de Patrimonio, Dirección General de Planeación Municipal, Área Administrativa de la Dirección de Turismo, Fomento Agropecuario, Dirección de Tecnologías de la Información, Derecho del Trabajo, Oficina Administrativa de Comercio, Oficina Administrativa de Mejora Regulatoria, Bodega de la Dirección de Recursos materiales y Servicios, Dirección General de Bienestar (Dirección de Participación Ciudadana), Dirección de Servicios Generales (estacionamiento), Coordinación de Archivo Municipal, Dirección de Jueces Cívicos, oficinas administrativas de la Secretaría de Seguridad Pública y Protección Ciudadana de Tulum, Dirección de Parque Vehicular, Dirección de Transporte y Vialidad, Dirección de la Juventud y el Deporte, Gimnasio de la Dirección de la Juventud y el Deporte, Dirección de Educación y Biblioteca (Dirección de Cultura, sala de informática, sala de atención de consulta en turnos matutino y vespertino), Dirección General de Infraestructura Pública ( oficina de la Dirección General, Dirección de concursos y Contrataciones, de Elaboración de Proyectos de Infraestructura Pública, Seguimiento de Obra Pública, Control de Calidad de Obra Pública y sala de juntas), ZOFEMAT, Dirección General de Desarrollo Territorial (Dirección de Desarrollo Urbano, Sustentabilidad Ambiental, Imagen Urbana, Acciones Urbanísticas, sala de espera, cajas de cobro), Protección Civil, Bomberos (oficina del Director, Sala de Juntas, Dormitorios, área administrativa y comunicación).



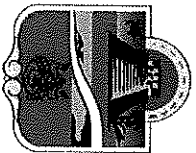

**REPORTE MENSUAL  
FEBRERO 2024  
ÁREA DE LIMPIEZA DE OFICINAS**



**FECHA: 12 de Febrero 2024**

**EVIDENCIA**

Limpieza de 61 Oficinas de las diferentes Direcciones pertenecientes al H. Ayuntamiento :

Presidencia (oficina privada de Presidencia, oficina de la Dirección General de Presidencia, oficina de la Coordinación de Agenda, oficina de la secretaría privada, recepción, sala de cabildo y pasillos), Sindicatura, Secretaría General (pasillos), Contabilidad, Dirección de Asuntos Religiosos, Departamento de Gestión de Control Administrativo de la Dirección General de la oficina de Presidencia, Dirección de Eventos, Dirección de Comunicación Social, Dirección de Relaciones Públicas, Dirección de Gobierno, área de regidores, oficinas de la regiduría 1,2,3,4,5,6,7,8,9, (modulo de Oficialía de partes, unidad de Transparencia), Acceso a la Información Pública y Protección de Datos Personales, sala de juntas de la Dirección de Recursos Materiales y Servicios, Contraloría Municipal, Dirección de Salud Municipal (estacionamiento vehicular), Consejería Jurídica de la Dirección General de la Oficina de Presidencia, Oficialía Mayor (estacionamiento vehicular), Recursos Humanos, Dirección de Recursos Materiales y Servicios, sala de juntas de la consejería de la Dirección General de la oficina de Presidencia, Tesorería Municipal (oficina del Tesorero), Dirección de Ingresos, Dirección de Egresos, módulos de atención (cajas), sala de espera), Dirección de Catastro, Dirección General de Turismo y Economía (oficina del Director General, Dirección de Economía, Dirección de Comercio, Dirección de Mejora Regulatoria, Coordinación de Promoción y Transversalización de la Perspectiva de Género, Dirección de Turismo), Dirección de Registro Civil, Junta Municipal de Recrutamiento, Coordinación de Igualdad de Género, Dirección de Patrimonio, Dirección General de Planeación Municipal, Área Administrativa de la Dirección de Turismo, Fomento Agropecuario, Dirección de Tecnologías de la Información, Derecho del Trabajo, Oficina Administrativa de Comercio, Oficina Administrativa de Mejora Regulatoria, Bodega de la Dirección de Recursos materiales y Servicios, Dirección General de Bienestar (Dirección de Participación Ciudadana), Dirección de Servicios Generales (estacionamiento), Coordinación de Archivo Municipal, Dirección de Jueces Cívicos, oficinas administrativas de la Secretaría de Seguridad Pública y Protección Ciudadana de Tulum, Dirección de Parque Vehicular, Dirección de Transporte y Vialidad, Dirección de la Juventud y el Deporte, Gimnasio de la Dirección de la Juventud y el Deporte, Dirección de Educación y Biblioteca (Dirección de Cultura, sala de informática, sala de atención de consulta en turnos matutino y vespertino), Dirección General de Infraestructura Pública ( oficina de la Dirección General, Dirección de concursos y Contrataciones, de Elaboración de Proyectos de Infraestructura Pública, Seguimiento de Obra Pública, Control de Calidad de Obra Pública y sala de juntas), ZOFEMAT, Dirección General de Desarrollo Territorial (Dirección de Desarrollo Urbano, Sustentabilidad Ambiental, Imagen Urbana, Acciones Urbanísticas, sala de espera, cajas de cobro), Protección Civil, Bomberos (oficina del Director, Sala de Juntas, Dormitorios, área administrativa y comunicación).

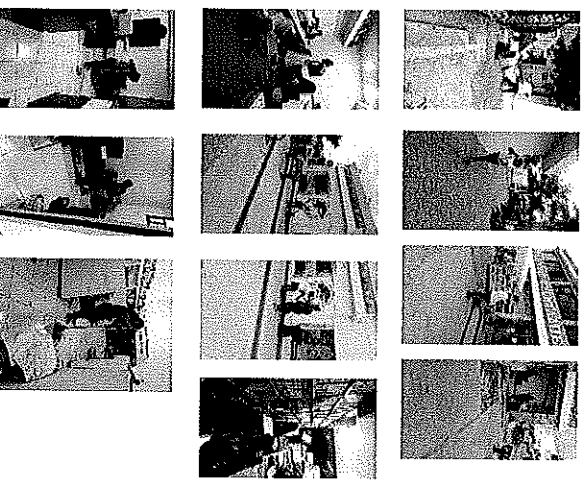



**REPORTE MENSUAL  
FEBRERO 2024  
ÁREA DE LIMPIEZA DE OFICINAS**



**FECHA: 13 de Febrero 2024**

**EVIDENCIA**

Limpieza de 61 Oficinas de las diferentes Direcciones pertenecientes al H. Ayuntamiento :

Presidencia (oficina privada de Presidencia, oficina de la Dirección General de Presidencia, oficina de la Coordinación de Agenda, oficina de la secretaría privada, recepción, sala de cabildo y pasillos), Sindicatura, Secretaría General (pasillos), Contabilidad, Dirección de Asuntos Religiosos, Departamento de Gestión de Control Administrativo de la Dirección General de la oficina de Presidencia, Dirección de Eventos, Dirección de Comunicación Social, Dirección de Relaciones Públicas, Dirección de Gobierno, área de regidores, oficinas de la regiduría 1,2,3,4,5,6,7,8,9, (modulo de Oficialía de partes, unidad de Transparencia), Acceso a la Información Pública y Protección de Datos Personales, sala de juntas de la Dirección de Recursos Materiales y Servicios, Contraloría Municipal, Dirección de Salud Municipal (estacionamiento vehicular), Consejería Jurídica de la Dirección General de la Oficina de Presidencia, Oficialía Mayor (estacionamiento vehicular), Recursos Humanos, Dirección de Recursos Materiales y Servicios, sala de juntas de la consejería de la Dirección General de la oficina de Presidencia, Tesorería Municipal (oficina del Tesorero), Dirección de Ingresos, Dirección de Egresos, módulos de atención (cajas), sala de espera), Dirección de Catastro, Dirección General de Turismo y Economía (oficina del Director General, Dirección de Economía, Dirección de Comercio, Dirección de Mejora Regulatoria, Coordinación de Promoción y Transversalización de la Perspectiva de Género, Dirección de Turismo), Dirección de Registro Civil, Junta Municipal de Reclutamiento, Coordinación de Igualdad de Género, Dirección de Patrimonio, Dirección General de Planeación Municipal, Área Administrativa de la Dirección de Turismo, Fomento Agropecuario, Dirección de Tecnologías de la Información, Derecho del Trabajo, Oficina Administrativa de Comercio, Oficina Administrativa de Mejora Regulatoria, Bodega de la Dirección de Recursos materiales y Servicios, Dirección General de Bienestar (Dirección de Participación Ciudadana), Dirección de Servicios Generales (estacionamiento), Coordinación de Archivo Municipal, Dirección de Jueces Cívicos, oficinas administrativas de la Secretaría de Seguridad Pública y Protección Ciudadana de Tulum, Dirección de Parque Vehicular, Dirección de Transporte y Vialidad, Dirección de la Juventud y el Deporte, Gimnasio de la Dirección de la Juventud y el Deporte, Dirección de Educación y Biblioteca (Dirección de Cultura, sala de informática, sala de atención de consulta en turnos matutino y vespertino), Dirección General de Infraestructura Pública ( oficina de la Dirección General, Dirección de concursos y Contrataciones, de Elaboración de Proyectos de Infraestructura Pública, Seguimiento de Obra Pública, Control de Calidad de Obra Pública y sala de juntas), ZOFEMAT, Dirección General de Desarrollo Territorial (Dirección de Desarrollo Urbano, Sustentabilidad Ambiental, Imagen Urbana, Acciones Urbanísticas, sala de espera, cajas de cobro), Protección Civil, Bomberos (oficina del Director, Sala de Juntas, Dormitorios, área administrativa y comunicación),

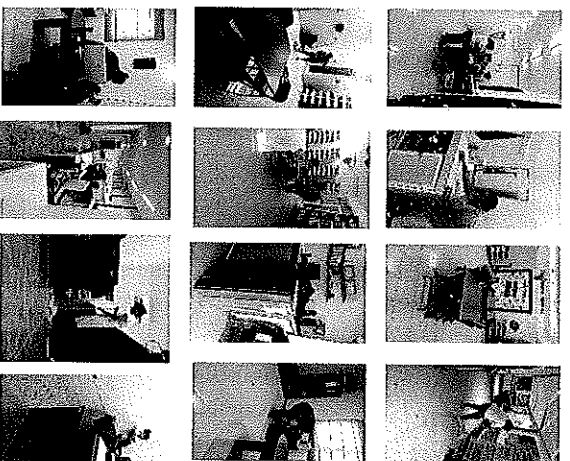
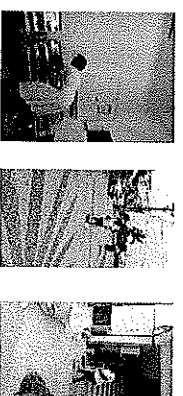

Se realizo el apoyo a la limpieza de las celdas de jueces cívicos

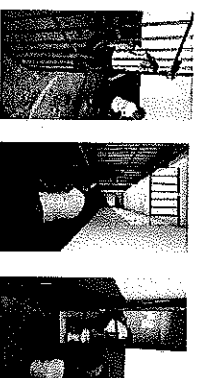

Se elaboraron 33 kits de material de limpieza para ser entregas en diversas áreas



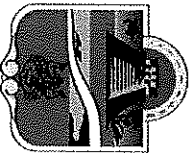

**REPORTE MENSUAL  
FEBRERO 2024  
ÁREA DE LIMPIEZA DE OFICINAS**



**FECHA: 14 de Febrero 2024**

**EVIDENCIA**

Limpieza de 61 Oficinas de las diferentes Direcciones pertenecientes al H. Ayuntamiento:

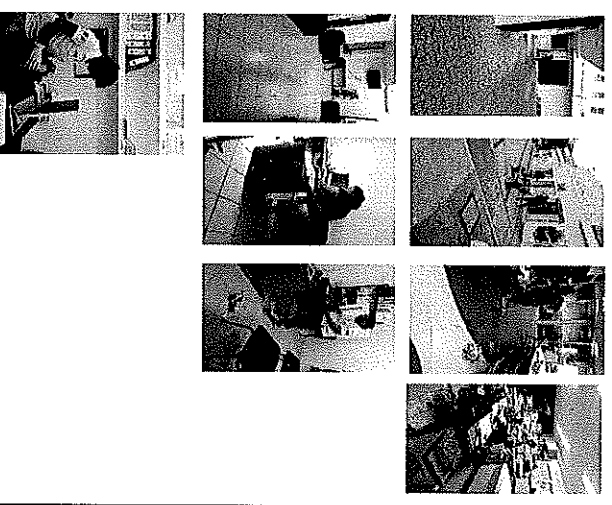

Presidencia (oficina privada de Presidencia, oficina de la Dirección General de Presidencia, oficina de la Coordinación de Agenda, oficina de la secretaría privada, recepción, sala de cabildo y pasillos), Sindicatura, Secretaría General (pasillos), Contabilidad, Dirección de Asuntos Religiosos, Departamento de Gestión de Control Administrativo de la Dirección General de la oficina de Presidencia, Dirección de Eventos, Dirección de Comunicación Social, Dirección de Relaciones Públicas, Dirección de Gobierno, área de regidores, oficinas de la regiduría 1,2,3,4,5,6,7,8,9, (modulo de Oficialia de partes, unidad de Transparencia), Acceso a la Información Pública y Protección de Datos Personales, sala de juntas de la Dirección de Recursos Materiales y Servicios, Contraloría Municipal, Dirección de Salud Municipal (estacionamiento vehicular), Consejería Jurídica de la Dirección General de la Oficina de Presidencia, Oficialia Mayor (estacionamiento vehicular), Recursos Humanos, Dirección de Recursos Materiales y Servicios, sala de juntas de la consejería de la Dirección General de la oficina de Presidencia, Tesorería Municipal (oficina del Tesorero), Dirección de Ingresos, Dirección de Egresos, módulos de atención (cajas), sala de espera), Dirección de Catastro, Dirección General de Turismo y Economía (oficina del Director General, Dirección de Economía, Dirección de Comercio, Dirección de Mejora Regulatoria, Coordinación de Promoción y Transversalización de la Perspectiva de Género, Dirección de Turismo), Dirección de Registro Civil, Junta Municipal de Reclutamiento, Coordinación de Igualdad de Género, Dirección de Patrimonio, Dirección General de Planeación Municipal, Área Administrativa de la Dirección de Turismo, Fomento Agropecuario, Dirección de Tecnologías de la Información, Derecho del Trabajo, Oficina Administrativa de Comercio, Oficina Administrativa de Mejora Regulatoria, Bodega de la Dirección de Recursos materiales y Servicios, Dirección General de Bienestar (Dirección de Participación Ciudadana), Dirección de Servicios Generales (estacionamiento), Coordinación de Archivo Municipal, Dirección de Jueces Cívicos, oficinas administrativas de la Secretaría de Seguridad Pública y Protección Ciudadana de Tulum, Dirección de Parque Vehicular, Dirección de Transporte y Vialidad, Dirección de la Juventud y el Deporte, Gimnasio de la Dirección de la Juventud y el Deporte, Dirección de Educación y Biblioteca (Dirección de Cultura, sala de informática, sala de atención de consulta en turnos matutino y vespertino), Dirección General de Infraestructura Pública ( oficina de la Dirección General, Dirección de concursos y Contrataciones, de Elaboración de Proyectos de Infraestructura Pública, Seguimiento de Obra Pública, Control de Calidad de Obra Pública y sala de juntas), ZOFEMAT, Dirección General de Desarrollo Territorial (Dirección de Desarrollo Urbano, Sustentabilidad Ambiental, Imagen Urbana, Acciones Urbanísticas, sala de espera, cajas de cobro), Protección Civil, Bomberos (oficina del Director, Sala de Juntas, Dormitorios, área administrativa y comunicación).

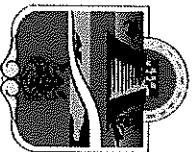

**REPORTE MENSUAL  
FEBRERO 2024  
ÁREA DE LIMPIEZA DE OFICINAS**



**FECHA: 15 de Febrero 2024**

Limpieza de 61 Oficinas de las diferentes Direcciones pertenecientes al H. Ayuntamiento:

Presidencia (oficina privada de Presidencia, oficina de la Dirección General de Presidencia, oficina de la Coordinación de Agenda, oficina de la secretaría privada, recepción, sala de cabildo y pasillos), Sindicatura, Secretaría General (pasillos), Contabilidad, Dirección de Asuntos Religiosos, Departamento de Gestión de Control Administrativo de la Dirección General de la oficina de Presidencia, Dirección de Eventos, Dirección de Comunicación Social, Dirección de Relaciones Públicas, Dirección de Gobierno, área de regidores, oficinas de la regiduría 1,2,3,4,5,6,7,8,9, (modulo de Oficialía de partes, unidad de Transparencia), Acceso a la Información Pública y Protección de Datos Personales, sala de juntas de la Dirección de Recursos Materiales y Servicios, Contraloría Municipal, Dirección de Salud Municipal (estacionamiento vehicular), Consejería Jurídica de la Dirección General de la Oficina de Presidencia, Oficialía Mayor (estacionamiento vehicular), Recursos Humanos, Dirección de Recursos Materiales y Servicios, sala de juntas de la consejería de la Dirección General de la oficina de Presidencia, Tesorería Municipal (oficina del Tesorero), Dirección de Ingresos, Dirección de Egresos, módulos de atención (cajas), sala de espera), Dirección de Catastro, Dirección General de Turismo y Economía (oficina del Director General, Dirección de Economía, Dirección de Comercio, Dirección de Mejora Regulatoria, Coordinación de Promoción y Transversalización de la Perspectiva de Género, Dirección de Turismo), Dirección de Registro Civil, Junta Municipal de Recrutamiento, Coordinación de Igualdad de Género, Dirección de Patrimonio, Dirección General de Planeación Municipal, Área Administrativa de la Dirección de Turismo, Fomento Agropecuario, Dirección de Tecnologías de la Información, Derecho del Trabajo, Oficina Administrativa de Comercio, Oficina Administrativa de Mejora Regulatoria, Bodega de la Dirección de Recursos materiales y Servicios, Dirección General de Bienestar (Dirección de Participación Ciudadana), Dirección de Servicios Generales (estacionamiento), Coordinación de Archivo Municipal, Dirección de Jueces Cívicos, oficinas administrativas de la Secretaría de Seguridad Pública y Protección Ciudadana de Tulum, Dirección de Parque Vehicular, Dirección de Transporte y Vialidad, Dirección de la Juventud y el Deporte, Gimnasio de la Dirección de la Juventud y el Deporte, Dirección de Educación y Biblioteca (Dirección de Cultura, sala de informática, sala de atención de consulta en turnos matutino y vespertino), Dirección General de Infraestructura Pública ( oficina de la Dirección General, Dirección de concursos y Contrataciones, de Elaboración de Proyectos de Infraestructura Pública, Seguimiento de Obra Pública, Control de Calidad de Obra Pública y sala de juntas), ZOFEMAT, Dirección General de Desarrollo Territorial (Dirección de Desarrollo Urbano, Sustentabilidad Ambiental, Imagen Urbana, Acciones Urbanísticas, sala de espera, cajas de cobro), Protección Civil, Bomberos (oficina del Director, Sala de Juntas, Dormitorios, área administrativa y comunicación).

**EVIDENCIA**

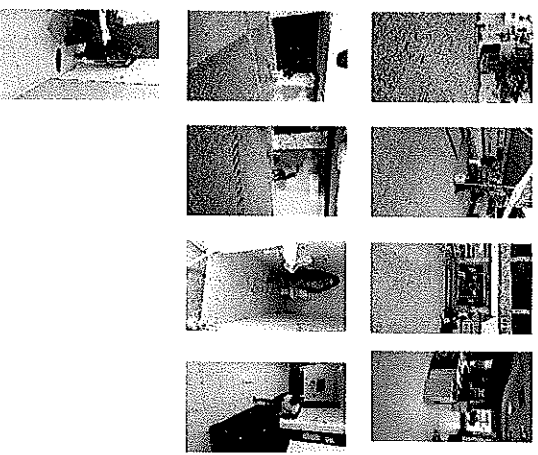

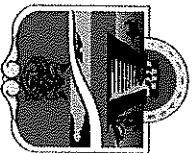

**REPORTE MENSUAL  
FEBRERO 2024  
ÁREA DE LIMPIEZA DE OFICINAS**



**FECHA: 16 de Febrero 2024**

**EVIDENCIA**

Limpieza de 61 Oficinas de las diferentes Direcciones pertenecientes al H. Ayuntamiento:

Presidencia (oficina privada de Presidencia, oficina de la Dirección General de Presidencia, oficina de la Coordinación de Agenda, oficina de la secretaría privada, recepción, sala de cabildo y pasillos), Sindicatura, Secretaría General (pasillos), Contabilidad, Dirección de Asuntos Religiosos, Departamento de Gestión de Control Administrativo de la Dirección General de la oficina de Presidencia, Dirección de Eventos, Dirección de Comunicación Social, Dirección de Relaciones Públicas, Dirección de Gobierno, área de regidores, oficinas de la regiduría 1,2,3,4,5,6,7,8,9, (modulo de Oficialía de partes, unidad de Transparencia), Acceso a la Información Pública y Protección de Datos Personales, sala de juntas de la Dirección de Recursos Materiales y Servicios, Contraloría Municipal, Dirección de Salud Municipal (estacionamiento vehicular), Consejería Jurídica de la Dirección General de la Oficina de Presidencia, Oficialía Mayor (estacionamiento vehicular), Recursos Humanos, Dirección de Recursos Materiales y Servicios, sala de juntas de la consejería de la Dirección General de la oficina de Presidencia, Tesorería Municipal (oficina del Tesorero), Dirección de Ingresos, Dirección de Egresos, módulos de atención (cajas), sala de espera), Dirección de Catastro, Dirección General de Turismo y Economía (oficina del Director General, Dirección de Economía, Dirección de Comercio, Dirección de Mejora Regulatoria, Coordinación de Promoción y Transversalización de la Perspectiva de Género, Dirección de Turismo), Dirección de Registro Civil, Junta Municipal de Reduamieto, Coordinación de Igualdad de Género, Dirección de Patrimonio, Dirección General de Planeación Municipal, Área Administrativa de la Dirección de Turismo, Fomento Agropecuario, Dirección de Tecnologías de la Información, Derecho del Trabajo, Oficina Administrativa de Comercio, Oficina Administrativa de Mejora Regulatoria, Bodega de la Dirección de Recursos materiales y Servicios, Dirección General de Bienestar (Dirección de Participación Ciudadana), Dirección de Servicios Generales (estacionamiento), Coordinación de Archivo Municipal, Dirección de Jueces Cívicos, oficinas administrativas de la Secretaría de Seguridad Pública y Protección Ciudadana de Tulum, Dirección de Parque Vehicular, Dirección de Transporte y Vialidad, Dirección de la Juventud y el Deporte, Gimnasio de la Dirección de la Juventud y el Deporte, Dirección de Educación y Biblioteca (Dirección de Cultura, sala de informática, sala de atención de consulta en turnos matutino y vespertino), Dirección General de Infraestructura Pública ( oficina de la Dirección General, Dirección de concursos y Contrataciones, de Elaboración de Proyectos de Infraestructura Pública, Seguimiento de Obra Pública, Control de Calidad de Obra Pública y sala de juntas), ZOFEMAT, Dirección General de Desarrollo Territorial (Dirección de Desarrollo Urbano, Sustentabilidad Ambiental, Imagen Urbana, Acciones Urbanísticas, sala de espera, cajas de cobro), Protección Civil, Bomberos (oficina del Director, Sala de Juntas, Dormitorios, área administrativa y comunicación).



Se entregaron 33 kits de material de limpieza para diversas oficinas del H. Ayuntamiento





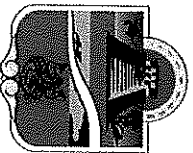

**REPORTE MENSUAL  
FEBRERO 2024  
ÁREA DE LIMPIEZA DE OFICINAS**



**FECHA: 19 de Febrero 2024**

**EVIDENCIA**

Limpieza de 61 Oficinas de las diferentes Direcciones pertenecientes al H. Ayuntamiento :



Presidencia (oficina privada de Presidencia, oficina de la Dirección General de Presidencia, oficina de la Coordinación de Agenda, oficina de la secretaría privada, recepción, sala de cabildo y pasillos), Sindicatura, Secretaría General (pasillos), Contabilidad, Dirección de Asuntos Religiosos, Departamento de Gestión de Control Administrativo de la Dirección General de la oficina de Presidencia, Dirección de Eventos, Dirección de Comunicación Social, Dirección de Relaciones Públicas, Dirección de Gobierno, área de regidores, oficinas de la regiduría 1,2,3,4,5,6,7,8,9, (modulo de Oficialia de partes, unidad de Transparencia), Acceso a la Información Pública y Protección de Datos Personales, sala de juntas de la Dirección de Recursos Materiales y Servicios, Contraloría Municipal, Dirección de Salud Municipal (estacionamiento vehicular), Consejería Jurídica de la Dirección General de la Oficina de Presidencia, Oficialia Mayor (estacionamiento vehicular), Recursos Humanos, Dirección de Recursos Materiales y Servicios, sala de juntas de la consejería de la Dirección General de la oficina de Presidencia, Tesorería Municipal (oficina del Tesorero), Dirección de Ingresos, Dirección de Egresos, módulos de atención (cajas), sala de espera), Dirección de Catastro, Dirección General de Turismo y Economía (oficina del Director General, Dirección de Economía, Dirección de Comercio, Dirección de Mejora Regulatoria, Coordinación de Promoción y Transversalización de la Perspectiva de Género, Dirección de Turismo), Dirección de Registro Civil, Junta Municipal de Recrutamiento, Coordinación de Igualdad de Género, Dirección de Patrimonio, Dirección General de Planeación Municipal, Área Administrativa de la Dirección de Turismo, Fomento Agropecuario, Dirección de Tecnologías de la Información, Derecho del Trabajo, Oficina Administrativa de Comercio, Oficina Administrativa de Mejora Regulatoria, Bodega de la Dirección de Recursos Materiales y Servicios, Dirección General de Bienestar (Dirección de Participación Ciudadana), Dirección de Servicios Generales (estacionamiento), Coordinación de Archivo Municipal, Dirección de Jueces Cívicos, oficinas administrativas de la Secretaría de Seguridad Pública y Protección Ciudadana de Tulum, Dirección de Parque Vehicular, Dirección de Transporte y Vialidad, Dirección de la Juventud y el Deporte, Gimnasio de la Dirección de la Juventud y el Deporte, Dirección de Educación y Biblioteca (Dirección de Cultura, sala de informática, sala de atención de consulta en turnos matutino y vespertino), Dirección General de Infraestructura Pública ( oficina de la Dirección General, Dirección General de concursos y Contrataciones, de Elaboración de Proyectos de Infraestructura Pública, Seguimiento de Obra Pública, Control de Calidad de Obra Pública y sala de juntas), ZOFEMAT, Dirección General de Desarrollo Territorial (Dirección de Desarrollo Urbano, Sustentabilidad Ambiental, Imagen Urbana, Acciones Urbanísticas, sala de espera, cajas de cobro), Protección Civil, Bomberos (oficina del Director, Sala de Juntas, Dormitorios, área administrativa y comunicación).



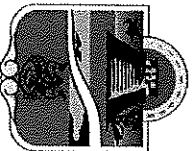

**REPORTE MENSUAL  
FEBRERO 2024  
ÁREA DE LIMPIEZA DE OFICINAS**



**FECHA: 20 de Febrero 2024**

**EVIDENCIA**

Limpieza de 61 Oficinas de las diferentes Direcciones pertenecientes al H. Ayuntamiento :

Presidencia (oficina privada de Presidencia, oficina de la Dirección General de Presidencia, oficina de la Coordinación de Agenda, oficina de la secretaría privada, recepción, sala de cabildo y pasillos), Sindicatura, Secretaría General (pasillos), Contabilidad, Dirección de Asuntos Religiosos, Departamento de Gestión de Control Administrativo de la Dirección General de la oficina de Presidencia, Dirección de Eventos, Dirección de Comunicación Social, Dirección de Relaciones Públicas, Dirección de Gobierno, área de regidores, oficinas de la regiduría 1,2,3,4,5,6,7,8,9, (modulo de Oficialia de partes, unidad de Transparencia), Acceso a la Información Pública y Protección de Datos Personales, sala de juntas de la Dirección de Recursos Materiales y Servicios, Contraloría Municipal, Dirección de Salud Municipal (estacionamiento vehicular), Consejería Jurídica de la Dirección General de la Oficina de Presidencia, Oficialía Mayor (estacionamiento vehicular), Recursos Humanos, Dirección de Recursos Materiales y Servicios, sala de juntas de la consejería de la Dirección General de la oficina de Presidencia, Tesorería Municipal (oficina del Tesorero), Dirección de Ingresos, Dirección de Egresos, módulos de atención (cajas), sala de espera), Dirección de Catastro, Dirección General de Turismo y Economía (oficina del Director General, Dirección de Economía, Dirección de Comercio, Dirección de Mejora Regulatoria, Coordinación de Promoción y Transversalización de la Perspectiva de Género, Dirección de Turismo), Dirección de Registro Civil, Junta Municipal de Recrutamiento, Coordinación de Igualdad de Género, Dirección de Patrimonio, Dirección General de Planeación Municipal, Área Administrativa de la Dirección de Turismo, Fomento Agropecuario, Dirección de Tecnologías de la Información, Derecho del Trabajo, Oficina Administrativa de Comercio, Oficina Administrativa de Mejora Regulatoria, Bodega de la Dirección de Recursos materiales y Servicios, Dirección General de Bienestar (Dirección de Participación Ciudadana), Dirección de Servicios Generales (estacionamiento), Coordinación de Archivo Municipal, Dirección de Jueces Civicos, oficinas administrativas de la Secretaría de Seguridad Pública y Protección Ciudadana de Tulum, Dirección de Parque Vehicular, Dirección de Transporte y Vialidad, Dirección de la Juventud y el Deporte, Gimnasio de la Dirección de la Juventud y el Deporte, Dirección de Educación y Biblioteca (Dirección de Cultura, sala de informática, sala de atención de consulta en turnos matutino y vespertino), Dirección General de Infraestructura Pública ( oficina de la Dirección General, Dirección de concursos y Contrataciones, de Elaboración de Proyectos de Infraestructura Pública, Seguimiento de Obra Pública, Control de Calidad de Obra Pública y sala de juntas), ZOFEMAT, Dirección General de Desarrollo Territorial (Dirección de Desarrollo Urbano, Sustentabilidad Ambiental, Imagen Urbana, Acciones Urbanísticas, sala de espera, cajas de cobro), Protección Civil, Bomberos (oficina del Director, Sala de Juntas, Dormitorios, área administrativa y comunicación).



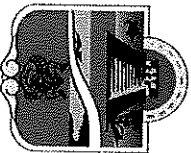

**REPORTE MENSUAL  
FEBRERO 2024  
ÁREA DE LIMPIEZA DE OFICINAS**



**FECHA: 21 de Febrero 2024**

**EVIDENCIA**

Limpieza de 61 Oficinas de las diferentes Direcciones pertenecientes al H. Ayuntamiento:

Presidencia (oficina privada de Presidencia, oficina de la Dirección General de Presidencia, oficina de la Coordinación de Agenda, oficina de la secretaría privada, recepción, sala de cabildo y pasillos), Sindicatura, Secretaría General (pasillos), Contabilidad, Dirección de Asuntos Religiosos, Departamento de Gestión de Control Administrativo de la Dirección General de la oficina de Presidencia, Dirección de Eventos, Dirección de Comunicación Social, Dirección de Relaciones Públicas, Dirección de Gobierno, área de regidores, oficinas de la regiduría 1,2,3,4,5,6,7,8,9, (modulo de Oficialía de partes, unidad de Transparencia), Acceso a la Información Pública y Protección de Datos Personales, sala de juntas de la Dirección de Recursos Materiales y Servicios, Contraloría Municipal, Dirección de Salud Municipal (estacionamiento vehicular), Consejería Jurídica de la Dirección General de la Oficina de Presidencia, Oficialía Mayor (estacionamiento vehicular), Recursos Humanos, Dirección de Recursos Materiales y Servicios, sala de juntas de la consejería de la Dirección General de la oficina de Presidencia, Tesorería Municipal (oficina del Tesorero), Dirección de Ingresos, Dirección de Egresos, módulos de atención (cajas), sala de espera), Dirección de Catastro, Dirección General de Turismo y Economía (oficina del Director General, Dirección de Economía, Dirección de Comercio, Dirección de Mejora Regulatoria, Coordinación de Promoción y Transversalización de la Perspectiva de Género, Dirección de Turismo), Dirección de Registro Civil, Junta Municipal de Reclutamiento, Coordinación de Igualdad de Género, Dirección de Patrimonio, Dirección General de Planeación Municipal, Área Administrativa de la Dirección de Turismo, Fomento Agropecuario, Dirección de Tecnologías de la Información, Derecho del Trabajo, Oficina Administrativa de Comercio, Oficina Administrativa de Mejora Regulatoria, Bodega de la Dirección de Recursos Materiales y Servicios, Dirección General de Bienestar (Dirección de Participación Ciudadana), Dirección de Servicios Generales (estacionamiento), Coordinación de Archivo Municipal, Dirección de Jueces Cívicos, oficinas administrativas de la Secretaría de Seguridad Pública y Protección Ciudadana de Tulum, Dirección de Parque Vehicular, Dirección de Transporte y Validad, Dirección de la Juventud y el Deporte, Gimnasio de la Dirección de la Juventud y el Deporte, Dirección de Educación y Biblioteca (Dirección de Cultura, sala de informática, sala de atención de consulta en turnos matutino y vespertino), Dirección General de Infraestructura Pública (oficina de la Dirección General, Dirección General de concursos y Contrataciones, de Elaboración de Proyectos de Infraestructura Pública, Seguimiento de Obra Pública, Control de Calidad de Obra Pública y sala de juntas), ZOFEMAT, Dirección General de Desarrollo Territorial (Dirección de Desarrollo Urbano, Sustentabilidad Ambiental, Imagen Urbana, Acciones Urbanísticas, sala de espera, cajas de cobro), Protección Civil, Bomberos (oficina del Director, Sala de Juntas, Dormitorios, área administrativa y comunicación).

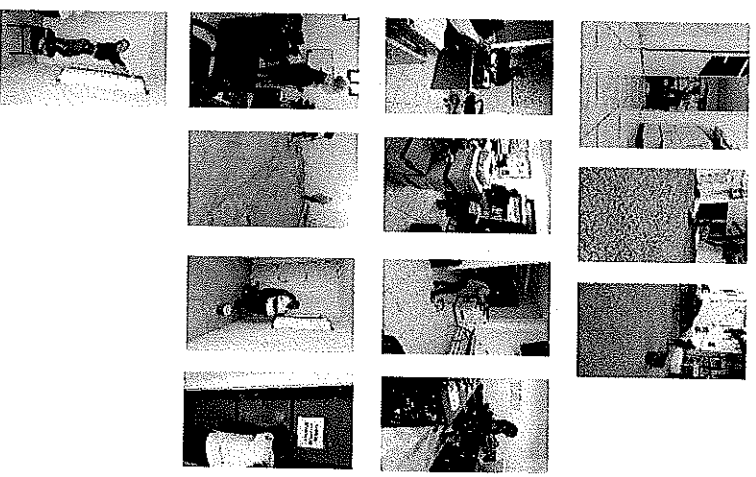

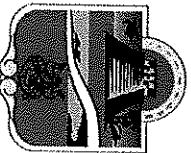

**REPORTE MENSUAL  
FEBRERO 2024  
ÁREA DE LIMPIEZA DE OFICINAS**



**FECHA: 22 de Febrero 2024**

**EVIDENCIA**

Limpeza de 61 Oficinas de las diferentes Direcciones pertenecientes al H. Ayuntamiento :

Presidencia (oficina privada de Presidencia, oficina de la Dirección General de Presidencia, oficina de la Coordinación de Agenda, oficina de la secretaría privada, recepción, sala de cabildo y pasillos), Sindicatura, Secretaría General (pasillos), Contabilidad, Dirección de Asuntos Religiosos, Departamento de Gestión de Control Administrativo de la Dirección General de la oficina de Presidencia, Dirección de Eventos, Dirección de Comunicación Social, Dirección de Relaciones Públicas, Dirección de Gobierno, área de regidores, oficinas de la regiduría 1,2,3,4,5,6,7,8,9, (modulo de Oficialía de partes, unidad de Transparencia), Acceso a la Información Pública y Protección de Datos Personales, sala de juntas de la Dirección de Recursos Materiales y Servicios, Contraloría Municipal, Dirección de Salud Municipal (estacionamiento vehicular), Consejería Jurídica de la Dirección General de la Oficina de Presidencia, Oficialía Mayor (estacionamiento vehicular), Recursos Humanos, Dirección de Recursos Materiales y Servicios, sala de juntas de la consejería de la Dirección General de la oficina de Presidencia, Tesorería Municipal (oficina del Tesorero), Dirección de Ingresos, Dirección de Egresos, módulos de atención (cajas), sala de espera), Dirección de Catastro, Dirección General de Turismo y Economía (oficina del Director General, Dirección de Economía, Dirección de Comercio, Dirección de Mejora Regulatoria, Coordinación de Promoción y Transversalización de la Perspectiva de Género, Dirección de Turismo), Dirección de Registro Civil, Junta Municipal de Recrutamiento, Coordinación de Igualdad de Género, Dirección de Patrimonio, Dirección General de Planeación Municipal Área Administrativa de la Dirección de Turismo, Fomento Agropecuario, Dirección de Tecnologías de la Información, Derecho del Trabajo, Oficina Administrativa de Comercio, Oficina Administrativa de Mejora Regulatoria, Bodega de la Dirección de Recursos Materiales y Servicios, Dirección General de Bienestar (Dirección de Participación Ciudadana), Dirección de Servicios Generales (estacionamiento), Coordinación de Archivo Municipal, Dirección de Jueces Cívicos, oficinas administrativas de la Secretaría de Seguridad Pública y Protección Ciudadana de Tulum, Dirección de Parque Vehicular, Dirección de Transporte y Validad, Dirección de la Juventud y el Deporte, Gimnasio de la Dirección de la Juventud y el Deporte, Dirección de Educación y Biblioteca (Dirección de Cultura, sala de informática, sala de atención de consulta en turnos matutino y vespertino), Dirección General de Infraestructura Pública ( oficina de la Dirección General, Dirección de concursos y Contrataciones, de Elaboración de Proyectos de Infraestructura Pública, Seguimiento de Obra Pública, Control de Calidad de Obra Pública y sala de juntas), ZOFEMAT, Dirección General de Desarrollo Territorial (Dirección de Desarrollo Urbano, Sustentabilidad Ambiental, Imagen Urbana, Acciones Urbanísticas, sala de espera, cajas de cobro), Protección Civil, Bomberos (oficina del Director, Sala de Juntas, Dormitorios, área administrativa y comunicación).

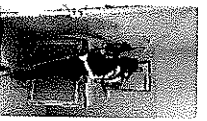

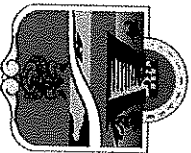

**REPORTE MENSUAL  
FEBRERO 2024  
ÁREA DE LIMPIEZA DE OFICINAS**



**FECHA: 23 de Febrero 2024**

**EVIDENCIA**

Limpieza de 61 Oficinas de las diferentes Direcciones pertenecientes al H. Ayuntamiento:

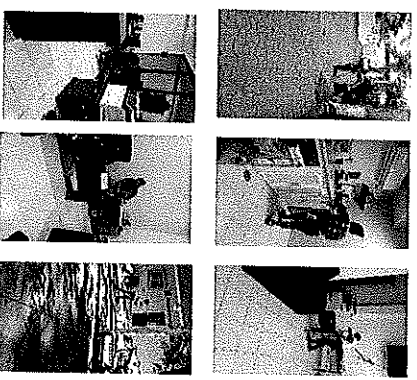



Presidencia (oficina privada de Presidencia, oficina de la Dirección General de Presidencia, oficina de la Coordinación de Agenda, oficina de la secretaría privada, recepción, sala de cabildo y pasillos), Sindicatura, Secretaría General (pasillos), Contabilidad, Dirección de Asuntos Religiosos, Departamento de Gestión de Control Administrativo de la Dirección General de la oficina de Presidencia, Dirección de Eventos, Dirección de Comunicación Social, Dirección de Relaciones Públicas, Dirección de Gobierno, área de regidores, oficinas de la regiduría 1,2,3,4,5,6,7,8,9, (modulo de Oficialía de partes, unidad de Transparencia), Acceso a la Información Pública y Protección de Datos Personales, sala de juntas de la Dirección de Recursos Materiales y Servicios, Contraloría Municipal, Dirección de Salud Municipal (estacionamiento vehicular), Consejería Jurídica de la Dirección General de la Oficina de Presidencia, Oficialía Mayor (estacionamiento vehicular), Recursos Humanos, Dirección de Recursos Materiales y Servicios, sala de juntas de la consejería de la Dirección General de la oficina de Presidencia, Tesorería Municipal (oficina del Tesorero), Dirección de Ingresos, Dirección de Egresos, módulos de atención (cajas), sala de espera), Dirección de Catastro, Dirección General de Turismo y Economía (oficina del Director General, Dirección de Economía, Dirección de Comercio, Dirección de Mejora Regulatoria, Coordinación de Promoción y Transversalización de la Perspectiva de Género, Dirección de Turismo), Dirección de Registro Civil, Junta Municipal de Reclutamiento, Coordinación de Igualdad de Género, Dirección de Patrimonio, Dirección General de Planeación Municipal, Área Administrativa de la Dirección de Turismo, Fomento Agropecuario, Dirección de Tecnologías de la Información, Derecho del Trabajo, Oficina Administrativa de Comercio, Oficina Administrativa de Mejora Regulatoria, Bodega de la Dirección de Recursos materiales y Servicios, Dirección General de Bienestar (Dirección de Participación Ciudadana), Dirección de Servicios Generales (estacionamiento), Coordinación de Archivo Municipal, Dirección de Jueces Cívicos, oficinas administrativas de la Secretaría de Seguridad Pública y Protección Ciudadana de Tulum, Dirección de Parque Vehicular, Dirección de Transporte y Vialidad, Dirección de la Juventud y el Deporte, Gimnasio de la Dirección de la Juventud y el Deporte, Dirección de Educación y Biblioteca (Dirección de Cultura, sala de informática, sala de atención de consulta en turnos matutino y vespertino), Dirección General de Infraestructura Pública ( oficina de la Dirección General, Dirección de concursos y Contrataciones, de Elaboración de Proyectos de Infraestructura Pública, Seguimiento de Obra Pública, Control de Calidad de Obra Pública y sala de juntas), ZOFEMAT, Dirección General de Desarrollo Territorial (Dirección de Desarrollo Urbano, Sustentabilidad Ambiental, Imagen Urbana, Acciones Urbanísticas, sala de espera, cajas de cobro), Protección Civil, Bomberos (oficina del Director, Sala de Juntas, Dormitorios, área administrativa y comunicación).

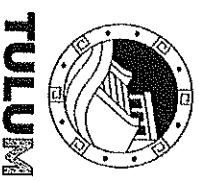

**REPORTE MENSUAL  
FEBRERO 2024  
ÁREA DE LIMPIEZA DE OFICINAS**

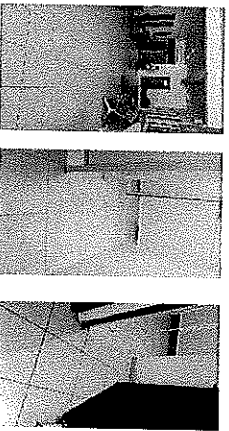

<p><b>FECHA:</b> 24 de Febrero 2024</p>	<p><b>EVIDENCIA</b></p>
<p>Se realizo la limpieza del área de regidores (pasillos y baños), con motivo de las festividades del carnaval realizado en el parque de la cultura maya.</p>	

<p><b>FECHA:</b> 25 de Febrero 2024</p>	<p><b>EVIDENCIA</b></p>
<p>Se realizo la limpieza del área de regidores (pasillos y baños), con motivo de las festividades del carnaval realizado en el parque de la cultura maya.</p>	

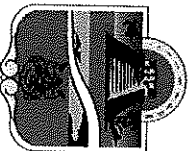

**REPORTE MENSUAL  
FEBRERO 2024  
ÁREA DE LIMPIEZA DE OFICINAS**

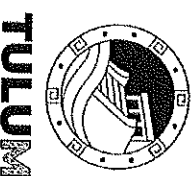

**FECHA: 27 de Febrero 2024**

**EVIDENCIA**

Limpeza de 61 Oficinas de las diferentes Direcciones pertenecientes al H. Ayuntamiento:

Presidencia (oficina privada de Presidencia, oficina de la Dirección General de Presidencia, oficina de la Coordinación de Agenda, oficina de la secretaría privada, recepción, sala de cabildo y pasillos), Sindicatura, Secretaría General (pasillos), Contabilidad, Dirección de Asuntos Religiosos, Departamento de Gestión de Control Administrativo de la Dirección General de la oficina de Presidencia, Dirección de Eventos, Dirección de Comunicación Social, Dirección de Relaciones Públicas, Dirección de Gobierno, área de regidores, oficinas de la regiduría 1,2,3,4,5,6,7,8,9, (modulo de Oficialía de partes, unidad de Transparencia), Acceso a la Información Pública y Protección de Datos Personales, sala de juntas de la Dirección de Recursos Materiales y Servicios, Contraloría Municipal, Dirección de Salud Municipal (estacionamiento vehicular), Consejería Jurídica de la Dirección General de la Oficina de Presidencia, Oficialía Mayor (estacionamiento vehicular), Recursos Humanos, Dirección de Recursos Materiales y Servicios, sala de juntas de la consejería de la Dirección General de la oficina de Presidencia, Tesorería Municipal (oficina del Tesorero), Dirección de Ingresos, Dirección de Egresos, módulos de atención (cajas), sala de espera), Dirección de Catastro, Dirección General de Turismo y Economía (oficina del Director General, Dirección de Economía, Dirección de Comercio, Dirección de Mejora Regulatoria, Coordinación de Promoción y Transversalización de la Perspectiva de Género, Dirección de Turismo), Dirección de Registro Civil, Junta Municipal de Recrutamiento, Coordinación de Igualdad de Género, Dirección de Patrimonio, Dirección General de Planeación Municipal, Área Administrativa de la Dirección de Turismo, Fomento Agropecuario, Dirección de Tecnologías de la Información, Derecho del Trabajo, Oficina Administrativa de Comercio, Oficina Administrativa de Mejora Regulatoria, Bodega de la Dirección de Recursos Materiales y Servicios, Dirección General de Bienestar (Dirección de Participación Ciudadana), Dirección de Servicios Generales (estacionamiento), Coordinación de Archivo Municipal, Dirección de Jueces Cívicos, oficinas administrativas de la Secretaría de Seguridad Pública y Protección Ciudadana de Tulum, Dirección de Parque Vehicular, Dirección de Transporte y Vialidad, Dirección de la Juventud y el Deporte, Gimnasio de la Dirección de la Juventud y el Deporte, Dirección de Educación y Biblioteca (Dirección de Cultura, sala de informática, sala de atención de consulta en turnos matutino y vespertino), Dirección General de Infraestructura Pública ( oficina de la Dirección General, Dirección de concursos y Contrataciones, de Elaboración de Proyectos de Infraestructura Pública, Seguimiento de Obra Pública, Control de Calidad de Obra Pública y sala de juntas), ZOFEMAT, Dirección General de Desarrollo Territorial (Dirección de Desarrollo Urbano, Sustentabilidad Ambiental, Imagen Urbana, Acciones Urbanísticas, sala de espera, cajas de cobro), Protección Civil, Bomberos (oficina del Director, Sala de Juntas, Dormitorios, área administrativa y comunicación).

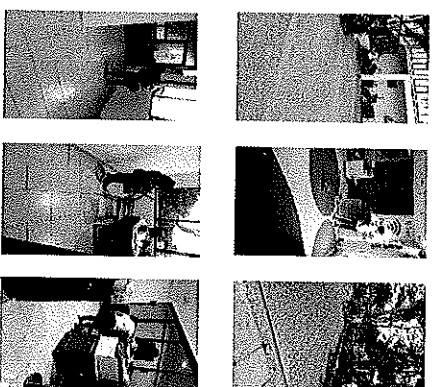

Se elaboraron 2 kits de material de limpieza para ser entregados en el área de apoyo durante el evento Mujer es Poder



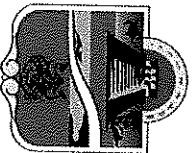

**REPORTE MENSUAL  
FEBRERO 2024  
ÁREA DE LIMPIEZA DE OFICINAS**



**FECHA: 28 de Febrero 2024**

**EVIDENCIA**

Limpieza de 61 Oficinas de las diferentes Direcciones pertenecientes al H. Ayuntamiento:

Presidencia (oficina privada de Presidencia, oficina de la Dirección General de Presidencia, oficina de la Coordinación de Agenda, oficina de la secretaría privada, recepción, sala de cabildo y pasillos), Sindicatura, Secretaría General (pasillos), Contabilidad, Dirección de Asuntos Religiosos, Departamento de Gestión de Control Administrativo de la Dirección General de la oficina de Presidencia, Dirección de Eventos, Dirección de Comunicación Social, Dirección de Relaciones Públicas, Dirección de Gobierno, área de regidores, oficinas de la regiduría 1,2,3,4,5,6,7,8,9, (módulo de Oficialía de partes, unidad de Transparencia), Acceso a la Información Pública y Protección de Datos Personales, sala de juntas de la Dirección de Recursos Materiales y Servicios, Contraloría Municipal, Dirección de Salud Municipal (estacionamiento vehicular), Consejería Jurídica de la Dirección General de la Oficina de Presidencia, Oficialía Mayor (estacionamiento vehicular), Recursos Humanos, Dirección de Recursos Materiales y Servicios, sala de juntas de la consejería de la Dirección General de la oficina de Presidencia, Tesorería Municipal (oficina del Tesorero), Dirección de Ingresos, Dirección de Egresos, módulos de atención (cajas), sala de espera), Dirección de Catastro, Dirección General de Turismo y Economía (oficina del Director General, Dirección de Economía, Dirección de Comercio, Dirección de Mejora Regulatoria, Coordinación de Promoción y Transversalización de la Perspectiva de Género, Dirección de Turismo), Dirección de Registro Civil, Junta Municipal de Reclutamiento, Coordinación de Igualdad de Género, Dirección de Patrimonio, Dirección General de Planeación Municipal, Área Administrativa de la Dirección de Turismo, Fomento Agropecuario, Dirección de Tecnologías de la Información, Derecho del Trabajo, Oficina Administrativa de Comercio, Oficina Administrativa de Mejora Regulatoria, Bodega de la Dirección de Recursos Materiales y Servicios, Dirección General de Bienestar (Dirección de Participación Ciudadana), Dirección de Servicios Generales (estacionamiento), Coordinación de Archivo Municipal, Dirección de Jueces Cívicos, oficinas administrativas de la Secretaría de Seguridad Pública y Protección Ciudadana de Tulum, Dirección de Parque Vehicular, Dirección de Transporte y Validad, Dirección de la Juventud y el Deporte, Gimnasio de la Dirección de la Juventud y el Deporte, Dirección de Educación y Biblioteca (Dirección de Cultura, sala de informática, sala de atención de consulta en turnos matutino y vespertino), Dirección General de Infraestructura Pública ( oficina de la Dirección General, Dirección de concursos y Contrataciones, de Elaboración de Proyectos de Infraestructura Pública, Seguimiento de Obra Pública, Control de Calidad de Obra Pública y sala de juntas), ZOFEMAT, Dirección General de Desarrollo Territorial (Dirección de Desarrollo Urbano, Sustentabilidad Ambiental, Imagen Urbana, Acciones Urbanísticas, sala de espera, cajas de cobro), Protección Civil, Bomberos (oficina del Director, Sala de Juntas, Dormitorios, área administrativa y comunicación).

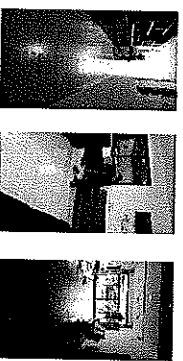
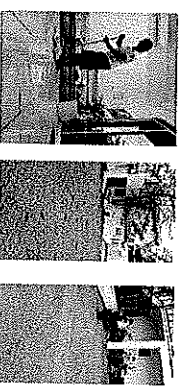

Se realizó el apoyo a la limpieza de los baños de la unidad deportiva durante el evento Mujer es Poder.



Se realizó el apoyo a la limpieza de los baños del domo del parque 2 aguas durante el evento Comemos Todos.





**REPORTE MENSUAL  
FEBRERO 2024  
ÁREA DE LIMPIEZA DE OFICINAS**



**FECHA: 29 de Febrero 2024**

Limpeza de 61 Oficinas de las diferentes Direcciones pertenecientes al H. Ayuntamiento:

Presidencia (oficina privada de Presidencia, oficina de la Dirección General de Presidencia, oficina de la Coordinación de Agenda, oficina de la secretaría privada, recepción, sala de cabildo y pasillos), Sindicatura, Secretaría General (pasillos), Contabilidad, Dirección de Asuntos Religiosos, Departamento de Gestión de Control Administrativo de la Dirección General de la oficina de Presidencia, Dirección de Eventos, Dirección de Comunicación Social, Dirección de Relaciones Públicas, Dirección de Gobierno, área de regidores, oficinas de la regiduría 1,2,3,4,5,6,7,8,9, (módulo de Oficialía de partes, unidad de Transparencia), Acceso a la Información Pública y Protección de Datos Personales, sala de juntas de la Dirección de Recursos Materiales y Servicios, Contraloría Municipal, Dirección de Salud Municipal (estacionamiento vehicular), Consejería Jurídica de la Dirección General de la Oficina de Presidencia, Oficialía Mayor (estacionamiento vehicular), Recursos Humanos, Dirección de Recursos Materiales y Servicios, sala de juntas de la consejería de la Dirección General de la oficina de Presidencia, Tesorería Municipal (oficina del Tesorero), Dirección de Ingresos, Dirección de Egresos, módulos de atención (cajas), sala de espera), Dirección de Catastro, Dirección General de Turismo y Economía (oficina del Director General, Dirección de Economía, Dirección de Comercio, Dirección de Mejora Regulatoria, Coordinación de Promoción y Transversalización de la Perspectiva de Género, Dirección de Turismo), Dirección de Registro Civil, Junta Municipal de Redutamiento, Coordinación de Igualdad de Género, Dirección de Patrimonio, Dirección General de Planeación Municipal, Área Administrativa de la Dirección de Turismo, Fomento Agropecuario, Dirección de Tecnologías de la Información, Derecho del Trabajo, Oficina Administrativa de Comercio, Oficina Administrativa de Mejora Regulatoria, Bodega de la Dirección de Recursos Materiales y Servicios, Dirección General de Bienestar (Dirección de Participación Ciudadana), Dirección de Servicios Generales (estacionamiento), Coordinación de Archivo Municipal, Dirección de Jueces Cívicos, oficinas administrativas de la Secretaría de Seguridad Pública y Protección Ciudadana de Tulum, Dirección de Parque Vehicular, Dirección de Transporte y Vialidad, Dirección de la Juventud y el Deporte, Gimnasio de la Dirección de la Juventud y el Deporte, Dirección de Educación y Biblioteca (Dirección de Cultura, sala de informática, sala de atención de consulta en turnos matutino y vespertino), Dirección General de Infraestructura Pública ( oficina de la Dirección General, Dirección de concursos y Contrataciones, de Elaboración de Proyectos de Infraestructura Pública, Seguimiento de Obra Pública, Control de Calidad de Obra Pública y sala de juntas), ZOFEMAT, Dirección General de Desarrollo Territorial (Dirección de Desarrollo Urbano, Sustentabilidad Ambiental, Imagen Urbana, Acciones Urbanísticas, sala de espera, cajas de cobro), Protección Civil, Bomberos (oficina del Director, Sala de Juntas, Dormitorios, área administrativa y comunicación),

**EVIDENCIA**



Se elaboraron 34 kits de material de limpieza para ser entregados en diversas áreas





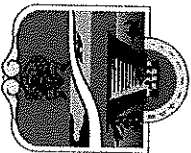

# REPORTE DE TRABAJO



TULUM

MES:

FEBRERO 2024

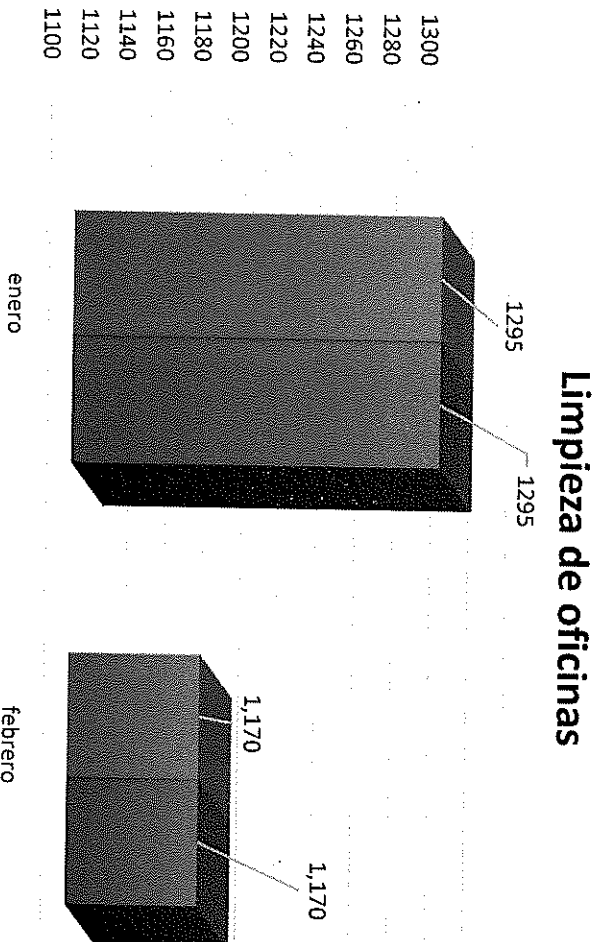



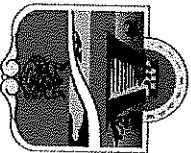

Actividad en Febrero 2024	Cantidad
Limpieza de oficinas	1,159
limpieza en otras áreas	5
Elaboración de kids de limpieza	4
Reparto de kid de limpiezas a diversas áreas	2
<b>Total</b>	<b>1,170</b>

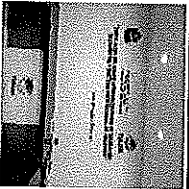

# REPORTE MENSUAL FEBRERO 2024 Área de Rótulos



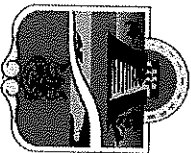

<b>FECHA:</b> 01 de Febrero 2024	<b>EVIDENCIA</b>
<ul style="list-style-type: none"><li>En la sala de cabildo se realizo el rotulo para el evento de la Instalación del grupo Interdisciplinario de Valoración Documental y Sistema Institucional de Archivos.</li></ul>	
<b>FECHA:</b> 02 de Febrero 2024	<b>EVIDENCIA</b>
<ul style="list-style-type: none"><li>En la sala de cabildo se realizo el rotulo para el evento de la Quincuagésima Octava Sesión Ordinaria del Honorable Ayuntamiento del Municipio de Tulum, Quintana Roo.</li></ul>	
<b>FECHA:</b> 13 de Febrero 2024	<b>EVIDENCIA</b>
<ul style="list-style-type: none"><li>Se realizo el rotulo de una mampara para el eventos de las bodas colectivas.</li></ul>	
<b>FECHA:</b> 14 de Febrero 2024	<b>EVIDENCIA</b>
<ul style="list-style-type: none"><li>Se realizo el rotulo de una mampara para el evento del encendido de luces en conmemoración del día internacional del cáncer infantil.</li></ul>	



## REPORTE MENSUAL FEBRERO 2024 Área de Rótulos

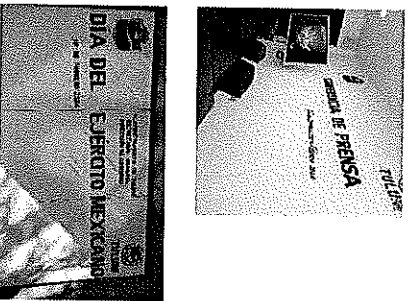
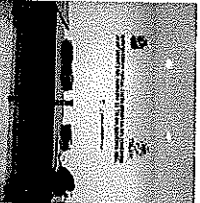
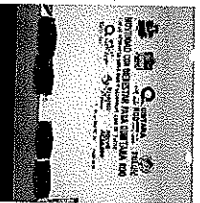

**TULUM**

<p><b>FECHA:</b> 16 de Febrero 2024</p>	<p><b>EVIDENCIA</b></p>
<ul style="list-style-type: none"><li>▪ En la sala de cabildo se realizo el rotulo para el evento de la conferencia de prensa del carnaval 2024.</li><li>▪ Se realizo el rotulo de una mampara para el evento del día del ejercito mexicano.</li><li>▪ En la sala de cabildo se realizo el rutulo para el evento de la Quincuagésima Novena Sesión Ordinaria del Honorable Ayuntamiento del Municipio de Tulum, Quintana roo.</li></ul>	 
<p><b>FECHA:</b> 19 de Febrero 2024</p>	<p><b>EVIDENCIA</b></p> 
<p><b>FECHA:</b> 21 de Febrero 2024</p>	<p><b>EVIDENCIA</b></p> 

- Se realizo el rotulo de una mampara para el evento de la demostración de Himnos de la zona escolar 044 de Educación, primaria.



## REPORTE MENSUAL FEBRERO 2024 Área de Rótulos



**FECHA:** 21 de Febrero 2024

- Se realizó el rotulo de una mampara para el evento del aniversario del día de la Bandera Nacional.



**EVIDENCIA**

**FECHA:** 24 de Febrero 2024

- Se realizo el rotulo de una mampara para el evento de la coronación de reina de la feria tradicional de la comunidad de Chanchen I.



**EVIDENCIA**

**FECHA:** 28 de Febrero 2024

- Se realizo el rotulo de una mampara para el evento de la campaña de esterilización Municipal canina y felina en la comunidad de Coba.
- Se realizo el rotulo de una mampara para el evento de la feria del empleo 2024.





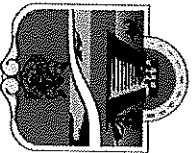

**EVIDENCIA**



## REPORTE MENSUAL FEBRERO 2024 Asistencia en eventos



TULUM

<b>FECHA:</b> 02 de Febrero 2024	<b>EVIDENCIA</b>
<ul style="list-style-type: none"><li>En el domo del parque de la tumben ka, se instalaron 1 mesa y 15 sillas para el evento de la entrega de cartillas militares, evento realizado por la Dirección de Reclutamiento en coordinación con la zona militar del Ejército Mexicano.</li><li>Se instalaron 20 sillas en la sala de cabildo para ser utilizados en una reunión de presidencia.</li></ul>	 
<b>FECHA:</b> 03 de Febrero 2024	<b>EVIDENCIA</b>
<ul style="list-style-type: none"><li>En el domo del parque de la comunidad de coba sur se instalaron 5 mesas y 50 sillas, para ser utilizados en el refrigerio después del evento de la caminata de visita domiciliario del Presidente Municipal.</li></ul>	
<b>FECHA:</b> 05 de Enero 2024	<b>EVIDENCIA</b>
<ul style="list-style-type: none"><li>En el domo del plantel Cecyfe, se instalaron 100 sillas para un evento de la escuela.</li></ul>	 

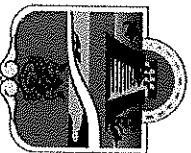

## REPORTE MENSUAL FEBRERO 2024 Asistencia en eventos



TULUM

**FECHA:** 10 de Febrero 2024

- En el domo del parque 2 aguas se instalaron 81 sillas y 7 mesas para el evento de Bienestar en la entrega de tarjetas bancarias del programa Benito Juárez.



**EVIDENCIA**

**FECHA:** 14 de Febrero 2024

- En el parque de la cultura maya, se instalaron 6 mamparas en blanco de 2 piezas en diferentes puntos para ser decoradas para el evento del día de la amistad, realizado por presidencia.

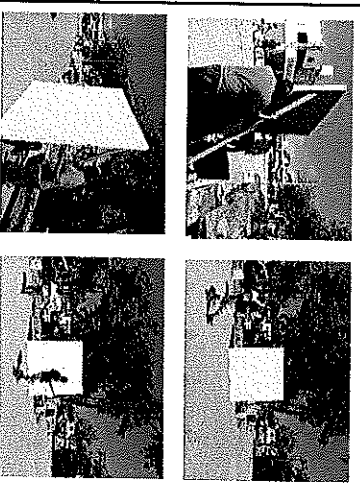

**EVIDENCIA**

**FECHA:** 15 de Febrero 2024

- Bajo del balcón de Presidencia que da al parque de la cultura maya, se instaló una mampara rotulada de 3 piezas para el evento del encendido de luces en conmemoración del día internacional del cáncer infantil, realizado por la Dirección de Salud Municipal.

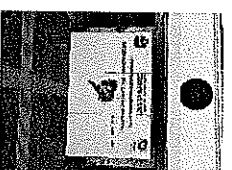

**EVIDENCIA**

**FECHA:** 20 de Febrero 2024

- En la comunidad de Hondzonot, se instalaron 20 sillas, 1 mesa y 1 toldo, para el evento de entrega de insumos agrícolas, realizado por la Dirección de Fomento Agropecuario.

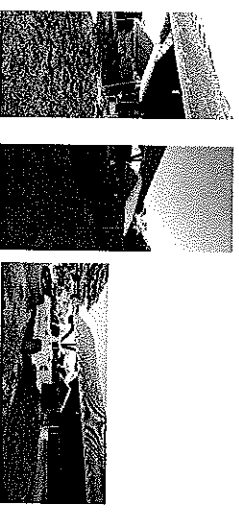

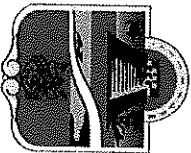

**EVIDENCIA**







## REPORTE MENSUAL FEBRERO 2024 Asistencia en eventos

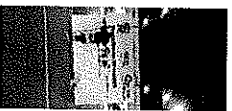

TULUM

<b>FECHA:</b> 20 de Febrero 2024	<b>EVIDENCIA</b>
<ul style="list-style-type: none"><li>En la sala de cabildo, se instalaron 30 sillas para ser utilizados en un evento a realizarse.</li></ul>	 

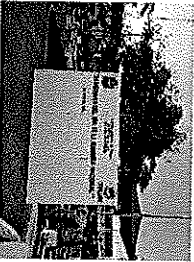
<b>FECHA:</b> 22 de Febrero 2024	<b>EVIDENCIA</b>
<ul style="list-style-type: none"><li>En el domo doble de la unidad deportiva, se instaló una mampara rotulada de 3 piezas para el evento de la demostración de Himnos de la zona escolar 044 de Educación Primaria, realizado por la Dirección de Educación.</li></ul>	 

<b>FECHA:</b> 23 de Febrero 2024	<b>EVIDENCIA</b>
<ul style="list-style-type: none"><li>En el arque de la cultura maya, se instaló una mampara rotulada de 3 piezas para el evento Cívico del Aniversario del Día de la Bandera Nacional, realizado por la Dirección de Gobierno.</li><li>En el estacionamiento del centro comercial Chedraui, se instaló 1 toldo, 1 mesa y 3 sillas, para el evento de reciclación realizado por la Dirección Sustentabilidad Ambiental.</li><li>En el fraccionamiento de Aldea zama, se instaló 1 toldo, 1 mesa y 3 sillas, para el evento de reciclación realizado por la Dirección Sustentabilidad Ambiental.</li></ul>	  

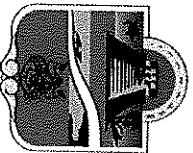

## REPORTE MENSUAL FEBRERO 2024 Asistencia en eventos



TULUM

**FECHA:** 23 de Febrero 2024

- En el parque de la cultura maya, se instaló 1 toldo, 2 mesas y en el escenario 100 sillas y 10 mesas para ser utilizados en el evento del carnaval.

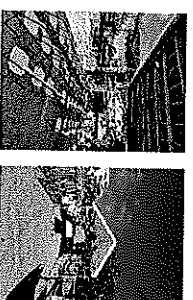

**EVIDENCIA**

**FECHA:** 24 de Febrero 2024

- En el domo doble de la Unidad Deportiva, se instalaron 88 sillas y 7 mesas para el evento de Mujeres Poder.
- en el parque 2 aguas se instalo 1 toldo para ser utilizado en el evento del carnaval.

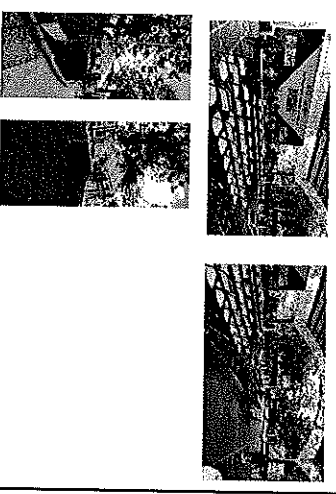

**EVIDENCIA**

**FECHA:** 25 de Febrero 2024

- En el domo del parque de la comunidad de Chanchen 1, se instalaron 1 mampara rotulada de 3 piezas, 80 sillas y 2 mesas para el evento de la coronación de la reina de la feria tradicional.

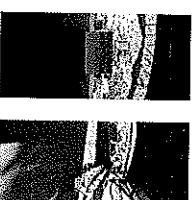

**EVIDENCIA**

**FECHA:** 26 de Febrero 2024

- En el domo del parque 2 aguas, se instaló una mampara de 15 piezas en blanco para colocarse una lona impresa, 500 sillas y 8 mesas para el evento de la asistencia de la Gobernadora del Estado en el programa "comemos todos"

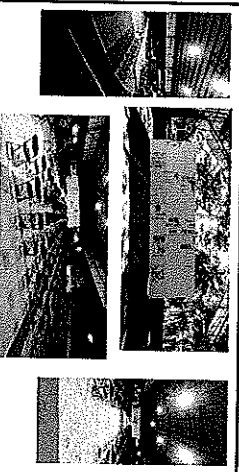

**EVIDENCIA**



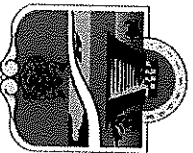

## REPORTE MENSUAL FEBRERO 2024 Asistencia en eventos



### FECHA: 27 de Febrero 2024

- En la escuela primaria Sor Juana Inés de la Cruz, que se encuentra en el fraccionamiento Aldea Tulum, se instaló una mampara en blanco de 9 piezas y se le colocó lona impresa y 89 sillas, para el evento de la inauguración por el fortalecimiento de la infraestructura educativa del Municipio de Tulum, con la construcción del preescolar "aldea Tulum" y de la primaria "Sor Juana Inés de la Cruz", en el fraccionamiento aldea Tulum.

### EVIDENCIA

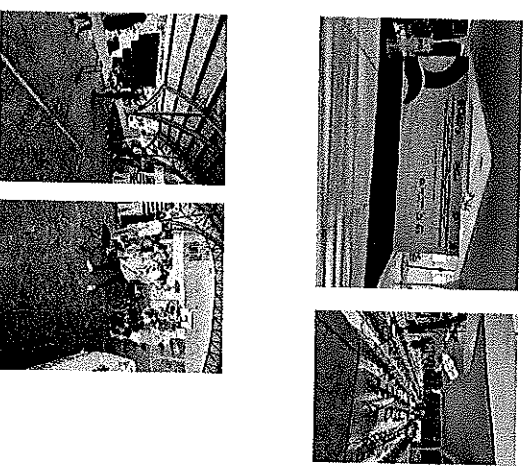

- En el domo del parque de la croc, se instaló 50 sillas y 4 mesas para el evento de la entrega de tarjetas de becas Benito Juárez del programa de Bienestar.

### FECHA: 28 de Febrero 2024

- En domo del parque de la comunidad de coba lado sur se instaló 50 sillas, 10 mesas, una mampara rotulada y un cubículo de 9 piezas de mampara para el vento de la campaña Municipal de esterilización canina y felina, realizado por la Dirección de Salud Municipal.

### EVIDENCIA

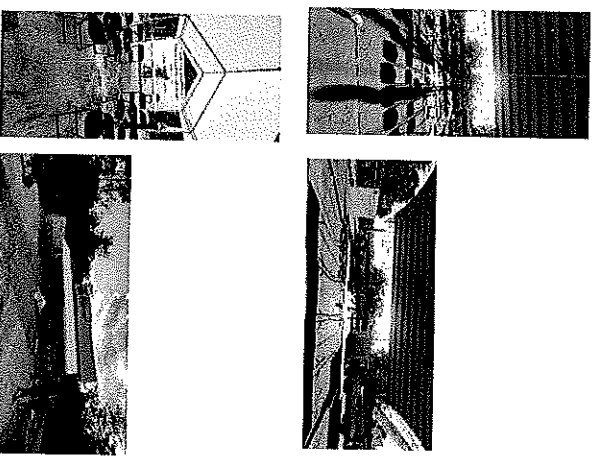

- En las instalaciones del banco de bienestar de la comunidad de coba lado norte, se instaló 100 sillas, 2 mesas, 2 toldos 2 piezas de mampara a ras de piso y se colocó una lona impreso para el evento de la inauguración del banco bienestar

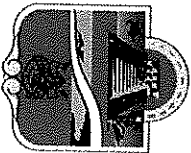

## **REPORTE MENSUAL FEBRERO 2024 Asistencia en eventos**

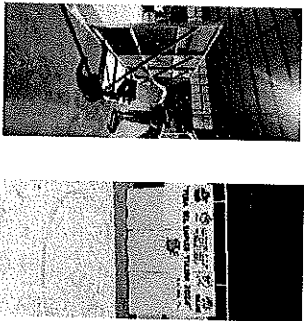

<b>FECHA:</b> 28 de Febrero 2024	<b>EVIDENCIA</b>
<ul style="list-style-type: none"><li>▪ En el domo del parque 2 aguas se instaló una mampara rotulada de 3 piezas, 80 sillas y 20 20 mesas, para el evento de la feria del empleo Tulum, 2024, realizado por la Dirección de Economía.</li></ul>	

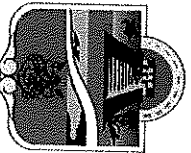

**REPORTE MENSUAL**  
**FEBRERO 2024**  
**Mantenimiento de Aires Acondicionados**

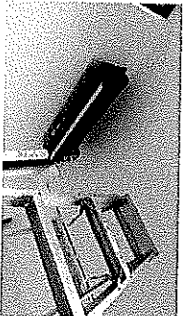

**TULUM**

<p><b>FECHA: 10 de Enero 2024</b></p>	<p><b>EVIDENCIA</b></p>
<ul style="list-style-type: none"><li>▪ En la oficina de la Dirección de Servicios Generales, se realizo el mantenimiento preventivo a un aire acondicionado donde se le destupió el drenaje de la bandeja de almacenamiento que estaba obstruido quedando en buen funcionamiento.</li></ul>	

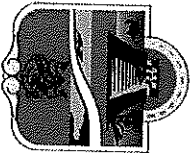

<p><b>FECHA: 27 de Febrero 2024</b></p>	<p><b>EVIDENCIA</b></p>
<ul style="list-style-type: none"><li>▪ En la oficina de la Dirección de Contabilidad, se realizo el mantenimiento preventivo de un aire acondicionado donde se le realizo la limpieza y el lavado quedando en buen funcionamiento.</li></ul>	





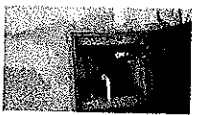
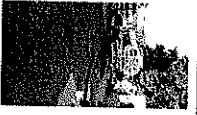

## REPORTE MENSUAL FEBRERO 2024 Mantenimiento en plomería



<b>FECHA: 01 de Febrero 2024</b>	<b>EVIDENCIA</b>
<ul style="list-style-type: none"><li>Se verifico el llenado de la cisterna que se encuentra en el estacionamiento de Oficialía Mayor, que abastece a los Rotoplas de los baños de Presidencia y Oficialía Mayor.</li></ul>	 

<b>FECHA: 02 de Febrero 2024</b>	<b>EVIDENCIA</b>
<ul style="list-style-type: none"><li>Se verifico el llenado de la cisterna que se encuentra en el estacionamiento de Oficialía Mayor, que abastece a los Rotoplas de los baños de Presidencia y Oficialía Mayor.</li></ul>	 

<b>FECHA: 06 de Febrero 2024</b>	<b>EVIDENCIA</b>
<ul style="list-style-type: none"><li>Se verifico el llenado de la cisterna que se encuentra en el estacionamiento de Oficialía Mayor, que abastece a los Rotoplas de los baños de Presidencia y Oficialía Mayor.</li></ul>	  

<b>FECHA: 07 de Febrero 2024</b>	<b>EVIDENCIA</b>
<ul style="list-style-type: none"><li>Se verifico el llenado de la cisterna que se encuentra en el estacionamiento de Oficialía Mayor, que abastece a los Rotoplas de los baños de Presidencia y Oficialía Mayor.</li></ul>	



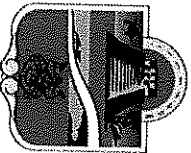





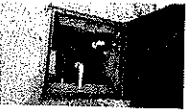

<b>FECHA: 08 de Febrero 2024</b>	<b>EVIDENCIA</b>
<ul style="list-style-type: none"><li>Se verifico el llenado de la cisterna que se encuentra en el estacionamiento de Oficialía Mayor, que abastece a los Rotoplas de los baños de Presidencia y Oficialía Mayor.</li></ul>	



# REPORTE MENSUAL FEBRERO 2024











## Mantenimiento en plomería

<b>FECHA:</b> 12 de Febrero 2024	<b>EVIDENCIA</b>
<ul style="list-style-type: none"><li>Se verifico el llenado de la cisterna que se encuentra en el estacionamiento de Oficialía Mayor, que abastece a los Rotoplas de los baños de Presidencia y Oficialía Mayor.</li><li>Se realizó el llenado del Rotoplas que alimenta el agua a los baños de las oficinas de la Dirección de Servicios Generales, Bienestar y Archivo.</li></ul>	    
<b>FECHA:</b> 13 de Febrero 2024	<b>EVIDENCIA</b>
<ul style="list-style-type: none"><li>Se verifico el llenado de la cisterna que se encuentra en el estacionamiento de Oficialía Mayor, que abastece a los Rotoplas de los baños de Presidencia y Oficialía Mayor.</li><li>En el baño de hombres de la oficina de la Tesorería Municipal, se averió la tubería de alimentación de agua, se realizó la revisión y se entregó la lista de material para su reparación.</li></ul>	   
<b>FECHA:</b> 14 de Febrero 2024	<b>EVIDENCIA</b>
<ul style="list-style-type: none"><li>Se verifico el llenado de la cisterna que se encuentra en el estacionamiento de Oficialía Mayor, que abastece a los Rotoplas de los baños de Presidencia y Oficialía Mayor.</li></ul>	



## REPORTE MENSUAL FEBRERO 2024 Mantenimiento en plomería

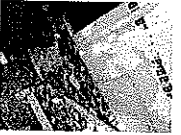



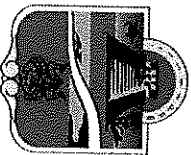

<p><b>FECHA:</b> 15 de Febrero 2024</p> <ul style="list-style-type: none"><li>Se verifico el llenado de la cisterna que se encuentra en el estacionamiento de Oficialía Mayor, que abastece a los Rotoplas de los baños de Presidencia y Oficialía Mayor.</li></ul>	<p><b>EVIDENCIA</b></p> 
<p><b>FECHA:</b> 16 de Febrero 2024</p> <ul style="list-style-type: none"><li>Se verifico el llenado de la cisterna que se encuentra en el estacionamiento de Oficialía Mayor, que abastece a los Rotoplas de los baños de Presidencia y Oficialía Mayor.</li></ul>	<p><b>EVIDENCIA</b></p> 
<p><b>FECHA:</b> 19 de Febrero 2024</p> <ul style="list-style-type: none"><li>Se verifico el llenado de la cisterna que se encuentra en el estacionamiento de Oficialía Mayor, que abastece a los Rotoplas de los baños de Presidencia y Oficialía Mayor.</li><li>Se realizo la reconexión del servicio de agua al baño de hombres de la tesorería.</li></ul>	<p><b>EVIDENCIA</b></p>      
<p><b>FECHA:</b> 20 de Febrero 2024</p> <ul style="list-style-type: none"><li>Se verifico el llenado de la cisterna que se encuentra en el estacionamiento de Oficialía Mayor, que abastece a los Rotoplas de los baños de Presidencia y Oficialía Mayor.</li></ul>	<p><b>EVIDENCIA</b></p> 



## REPORTE MENSUAL FEBRERO 2024 Mantenimiento en plomería



TULUM

<b>FECHA: 21 de Febrero 2024</b>	<b>EVIDENCIA</b>
<ul style="list-style-type: none"><li>Se verifico el llenado de la cisterna que se encuentra en el estacionamiento de Oficialía Mayor, que abastece a los Rotoplas de los baños de Presidencia y Oficialía Mayor.</li><li>En el baño de caballeros de la oficina de la Dirección de Contraloría, se atendió el reporte de que el wc no se llenaba el tanque de almacenamiento de agua, del cual se ajusto el herraje quedando en buen funcionamiento.</li></ul>	 
<b>FECHA: 22 de Febrero 2024</b>	<b>EVIDENCIA</b>
<ul style="list-style-type: none"><li>Se verifico el llenado de la cisterna que se encuentra en el estacionamiento de Oficialía Mayor, que abastece a los Rotoplas de los baños de Presidencia y Oficialía Mayor.</li></ul>	
<b>FECHA: 27 de Febrero 2024</b>	<b>EVIDENCIA</b>
<ul style="list-style-type: none"><li>Se verifico el llenado de la cisterna que se encuentra en el estacionamiento de Oficialía Mayor, que abastece a los Rotoplas de los baños de Presidencia y Oficialía Mayor.</li></ul>	 





## REPORTE MENSUAL FEBRERO 2024 Mantenimiento en plomería

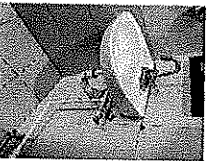

TULUM

<p><b>FECHA:</b> 28 de Febrero 2024</p> <ul style="list-style-type: none"><li>▪ En el baño de la oficina de Secretaría General, se atendió el reporte de que el lavabo se encontraba desajustado por lo que se pidió el material para resolver el problema quedando pendiente en realizar el trabajo.</li></ul>	<p><b>EVIDENCIA</b></p> 
---	---

<p><b>FECHA:</b> 29 de Febrero 2024</p> <ul style="list-style-type: none"><li>▪ Se verifico el llenado de la cisterna que se encuentra en el estacionamiento de Oficialía Mayor, que abastece a los Rotoplas de los baños de Presidencia y Oficialía Mayor.</li><li>▪ En el baño de la oficina de Secretaría General, se ajusto el lavabo aplicando silicón.</li></ul>	<p><b>EVIDENCIA</b></p>  
--	---



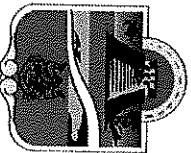

## REPORTE MENSUAL FEBRERO 2024 Mantenimiento de electricidad



TULUM

**FECHA: 06 de Febrero 2024**

- En la pared de la planta baja de presidencia donde se ubicaba el cajero automático de Bancomer se realizó la alimentación de energía eléctrica colocando contactos y cableado.



**EVIDENCIA**

**FECHA: 07 de Febrero 2024**

- En la pared de la planta baja de presidencia donde se ubicaba el cajero automático de Bancomer se continuo con los trabajos de alimentación de energía eléctrica colocando contactos y cableado.

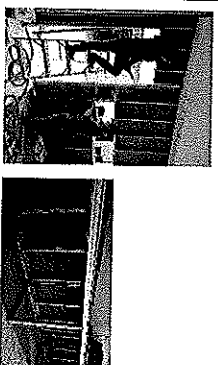

**EVIDENCIA**

**FECHA: 15 de Febrero 2024**

- En el balcón y paredes de bajo del balcón de presidencia se instalaron luces para el evento del encendido de luces del día del cáncer infantil.

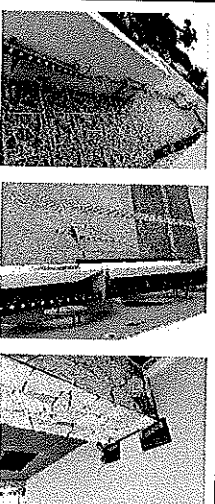

**EVIDENCIA**

**FECHA: 21 de Febrero 2024**

- En la oficina de la Dirección de Parque Vehicular, se colocó una extensión con contacto para habilitar con energía a la fotocopiadora.

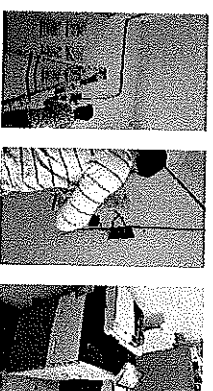

**EVIDENCIA**

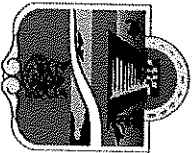

## REPORTE MENSUAL FEBRERO 2024 Mantenimiento de electricidad



TULUM

<b>FECHA:</b> 22 de Febrero 2024	<b>EVIDENCIA</b>
<ul style="list-style-type: none"><li>▪ En el área de Secretaría General la energía eléctrica se encontraba suspendida, se realizó la revisión de toda la cablería quedando resuelta el problema.</li></ul>	

<b>FECHA:</b> 23 de Febrero 2024	<b>EVIDENCIA</b>
<ul style="list-style-type: none"><li>▪ En la oficina de la Dirección de Contraloría y de Salud Municipal no se tenía energía eléctrica. Al revisar se encontró que un cable de la pastilla de break sufrió un recalentamiento, se corrigió el problema quedando con energía eléctrica las oficinas.</li><li>▪ Se colocaron extensiones con focos a 2 toldos que se armaron en el parque de la cultura maya para ser utilizados durante el carnaval.</li></ul>	

<b>FECHA:</b> 27 de Febrero 2024	<b>EVIDENCIA</b>
<ul style="list-style-type: none"><li>▪ En el domo del parque 2 aguas, se instalaron extensiones con contactos en las mesas de tramites en el evento de comemos tod@s.</li></ul>	

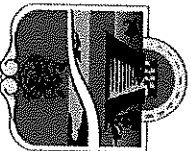

## REPORTE MENSUAL FEBRERO 2024 Mantenimiento de electricidad

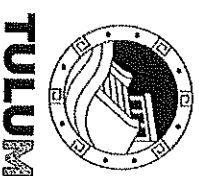

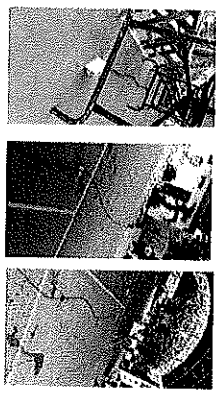

<p><b>FECHA:</b> 27 de Febrero 2024</p>	<p><b>EVIDENCIA</b></p>
<ul style="list-style-type: none"><li>▪ Se realizo 2 extensiones con contratos para ser utilizados en el evento mujer es poder.</li></ul>	
<p><b>FECHA:</b> 28 de Febrero 2024</p>	<p><b>EVIDENCIA</b></p>
<ul style="list-style-type: none"><li>▪ En el domo doble de la unidad deportiva, se colocaron extensiones en las mesas de tramite del programa mujer es poder.</li></ul>	



## REPORTE MENSUAL FEBRERO 2024 Actividades administrativas



TULUM

<p><b>FECHA:</b> 01 al 29 de Febrero 2024</p>	<p><b>EVIDENCIA</b></p>
<ul style="list-style-type: none"><li>Se recibieron 16 oficios de diversas Direcciones pertenecientes al H. Ayuntamiento para diversas actividades a realizar por esta Dirección de Servicios Generales.</li></ul>	  

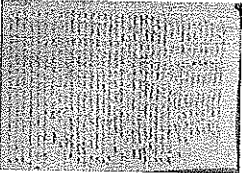
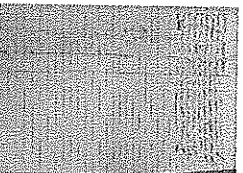
<p><b>FECHA:</b> 01 al 29 de Febrero 2024</p>	<p><b>EVIDENCIA</b></p>
<ul style="list-style-type: none"><li>Se realizaron 59 oficios en respuestas a oficios recibidos y para tramites propias de esta Dirección de Servicios Generales.</li></ul>	  

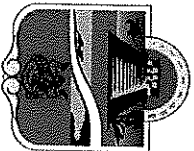

## REPORTE MENSUAL FEBRERO 2024 Actividades generales



**TULUM**

**FECHA: 06 de Febrero 2024**

- Se continuo con los trabajos de pulir las piedras de la fachada de presidencia.

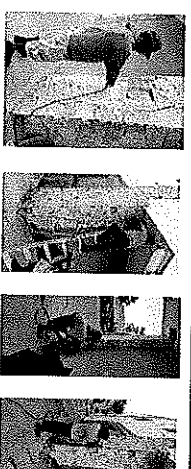

**EVIDENCIA**

**FECHA: 07 de Febrero 2024**

- Se continuo con los trabajos de pulir las piedras de la fachada de presidencia.

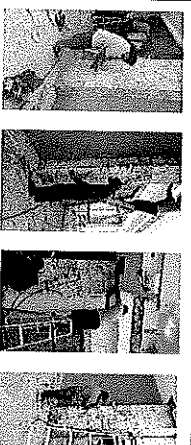

**EVIDENCIA**

**FECHA: 09 de Febrero 2024**

- Se realizo el raspado de las paredes exteriores de presidencia del lado del estacionamiento de Oficialía Mayor, para que posteriormente sea pintado.

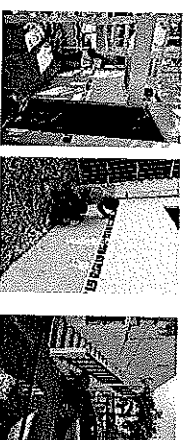

**EVIDENCIA**

**FECHA: 12 de Febrero 2024**

- Se continuo con el raspado de las paredes exteriores de presidencia del lado del estacionamiento de Salud Municipal, para que posteriormente sea pintado.

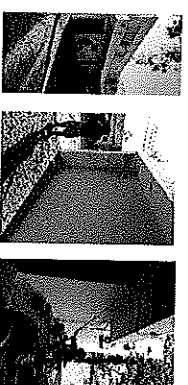

**EVIDENCIA**

- En la oficina de la Dirección de CITASEM, se realizo el ajuste de la manija de la puerta principal de acceso.



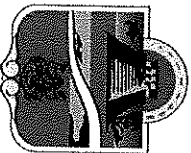

## REPORTE MENSUAL FEBRERO 2024 Actividades generales



TULUM

### FECHA: 13 de Febrero 2024

- En las inmediaciones del edificio de las oficinas de la Dirección de Servicios Generales, se realizó el lavado de las mesas que se utilizan en los eventos solicitados.

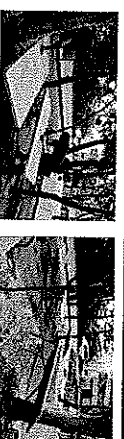

EVIDENCIA

### FECHA: 14 de Febrero 2024

- En la oficina de Oficialía Mayor, se ajustó la manija de la puerta principal que ya no cerraba adecuadamente.
- En la oficina de la Dirección de Registro Civil, se realizó el mantenimiento de la puerta principal de acceso donde se le quitó la chapa y se le colocó una nueva ya la que tenía se encontraba defectuosa.

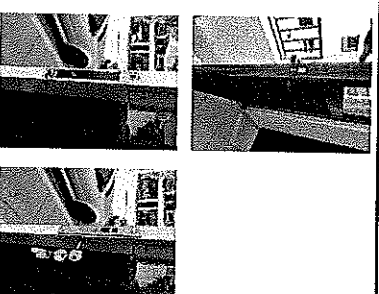

EVIDENCIA

### FECHA: 15 de Febrero 2024

- Se realizó el pintado de las paredes exteriores de presidencia del lado del estacionamiento de Salud Municipal, para que posteriormente sea pintado.
- Se continuo con el raspado de las paredes exteriores de presidencia a un costado del escenario del parque de la cultura maya, para que posteriormente sea pintado.
- En la sala de cabildo se realizo el pintado de la pared para que posteriormente sea rotulado en eventos solicitados.

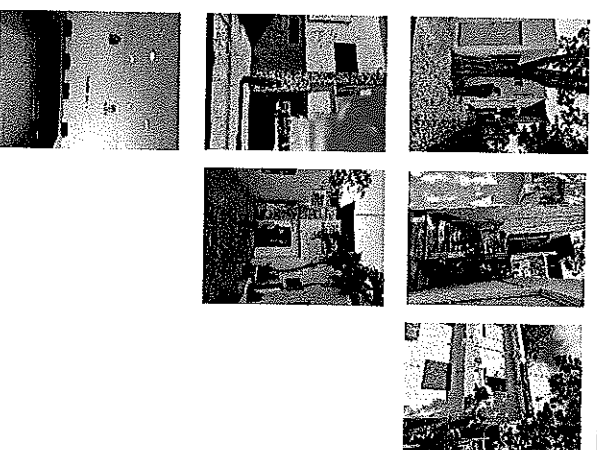

EVIDENCIA



## REPORTE MENSUAL FEBRERO 2024 Actividades generales



**TULUM**

**FECHA: 19 de Febrero 2024**

- Se recogieron escombros producidos en la remodelación del edificio del Palacio Municipal, a un costado del escenario del parque 2 aguas y del estacionamiento de Oficialía Mayor.



**EVIDENCIA**

**FECHA: 20 de Febrero 2024**

- Se realizó la limpieza de los decorativos que se encuentran en el andador de la calle Osiris.

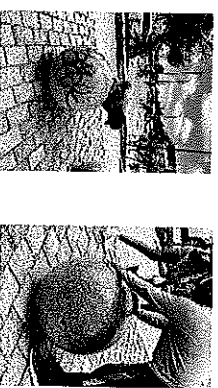

**EVIDENCIA**

- Se realizó el raspado y pintado de la pared exterior del Palacio Municipal, que se encuentra frente al parque de la cultura maya.

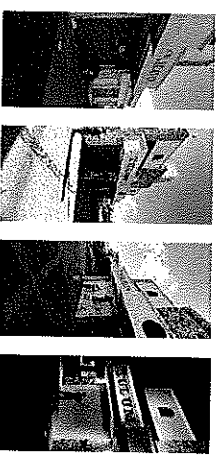

**FECHA: 21 de Febrero 2024**

- Se realizó el raspado y pintado de las paredes exteriores de la nueva oficina del área de regidores.

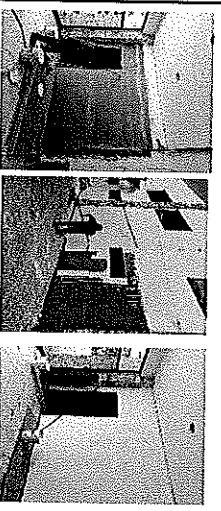

**EVIDENCIA**

- Se realizó el ajuste de la chapa de la puerta de acceso de la oficina que se encontraba desajustada y se tenía problemas al abrir de la Dirección de SIPINA quedando en buen funcionamiento.

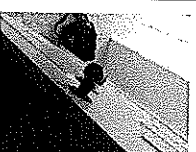

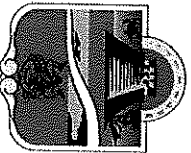

## REPORTE MENSUAL FEBRERO 2024 Actividades generales

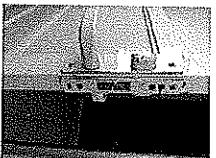

TULUM

<b>FECHA:</b> 21 de Febrero 2024	<b>EVIDENCIA</b>
<ul style="list-style-type: none"><li>Se realizo el cambio de la cerradura de la puerta de acceso de la oficina de la Dirección de Recursos Materiales y Servicios.</li></ul>	

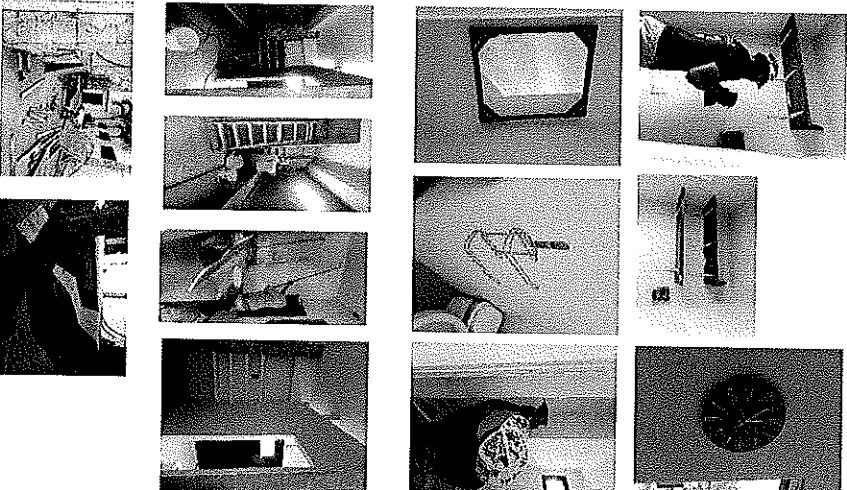
<b>FECHA:</b> 22 de Febrero 2024	<b>EVIDENCIA</b>
<ul style="list-style-type: none"><li>En la nueva oficina de la Tesorería Municipal, se instaló 2 repisas, se colocó en la pared un reloj y en el baño un espejo y un porta papel.</li><li>Se realizo el pintado de las nuevas oficinas que se encuentran en el área de regidores.</li><li>En el escenario del parque de la cultura maya, se realizo una rampa para ser utilizado como acceso a personas con discapacidad.</li></ul>	





## REPORTE MENSUAL FEBRERO 2024 Actividades generales

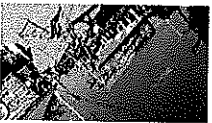
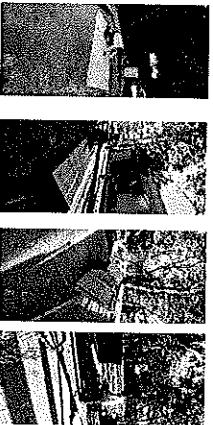

**TULUM**

<p><b>FECHA:</b> 23 de Febrero 2024</p>	<p><b>EVIDENCIA</b></p>
<ul style="list-style-type: none"><li>▪ En el parque de la cultura maya, se instaló una lona como pase calle para el pabellón gastronómico y artesanal durante el carnaval 2024.</li></ul>	
<p><b>FECHA:</b> 26 de Febrero 2024</p>	<p><b>EVIDENCIA</b></p>
<ul style="list-style-type: none"><li>▪ En las inmediaciones del edificio de la oficina de la Dirección de Servicios Generales, se armaron mamparas para ser utilizados en los eventos de mujer es poder.</li></ul>	

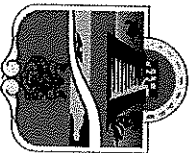

# ESTADISTICA POR ACTIVIDAD FEBRERO 2024



TULUM

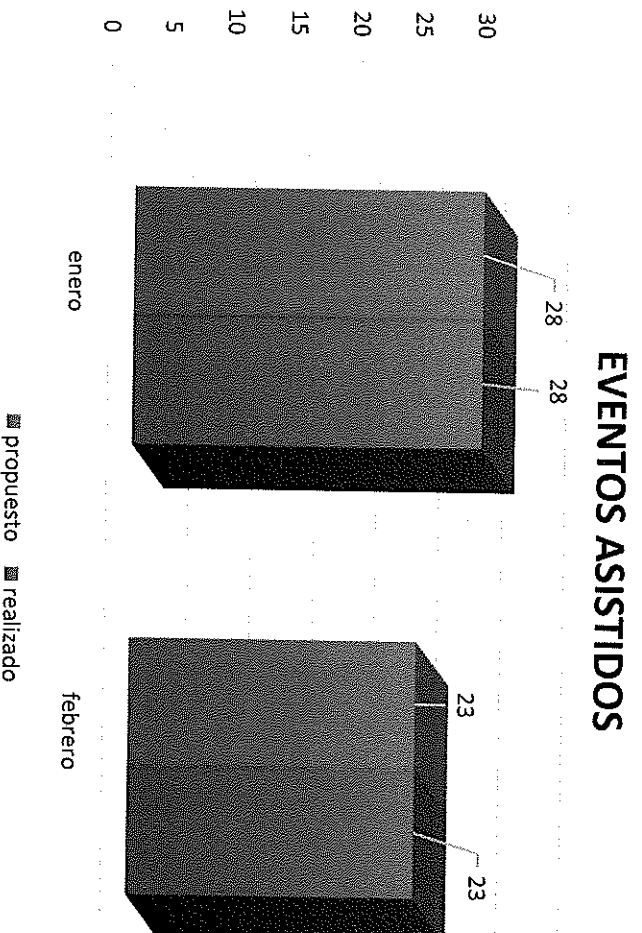
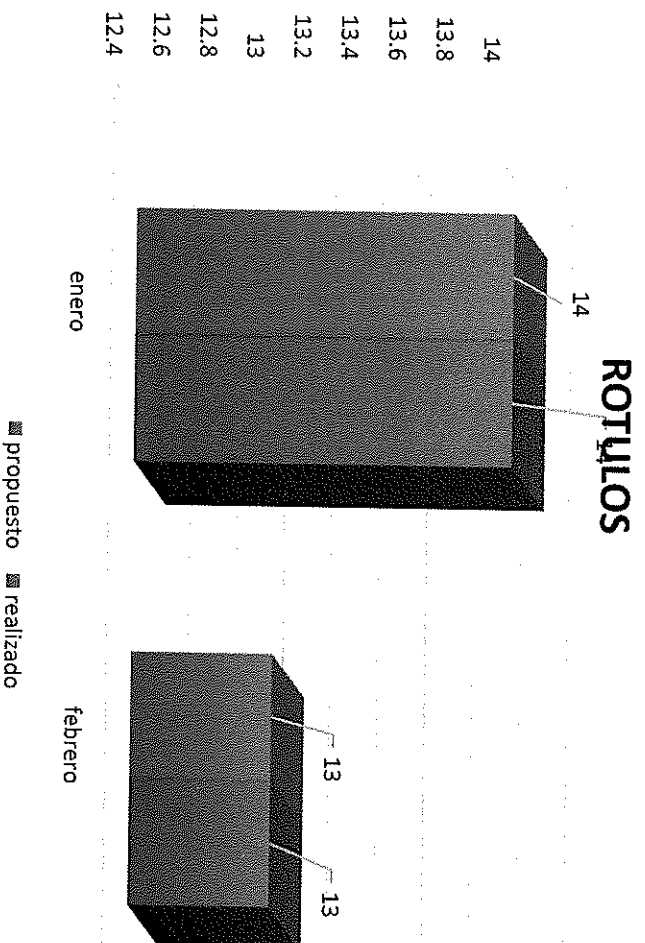

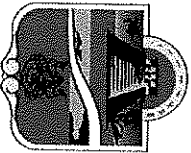

# ESTADISTICA POR ACTIVIDAD FEBRERO 2024



TULUM

## MANTENIMIENTO DE AIRES

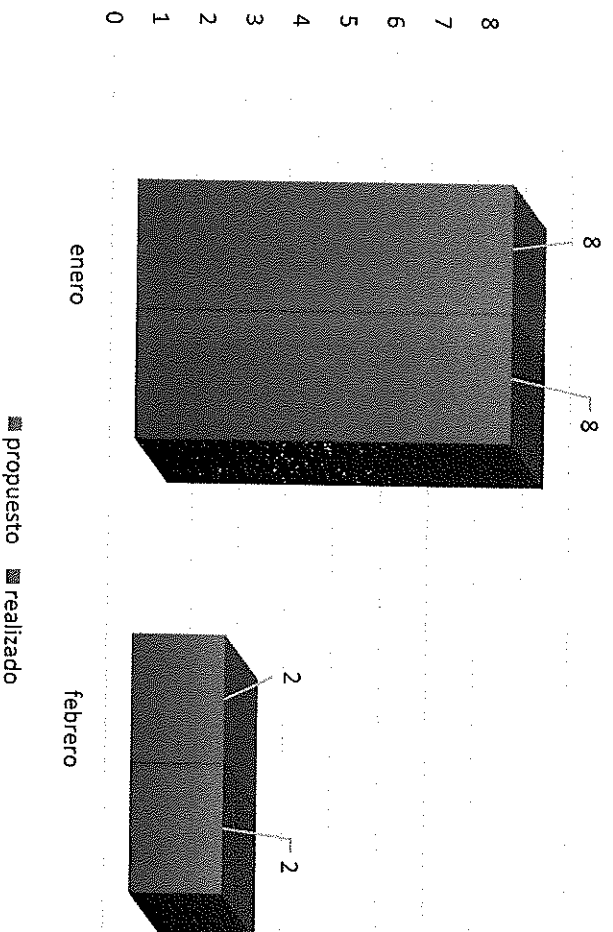

## MANTENIMIENTO DE ELECTRICIDAD

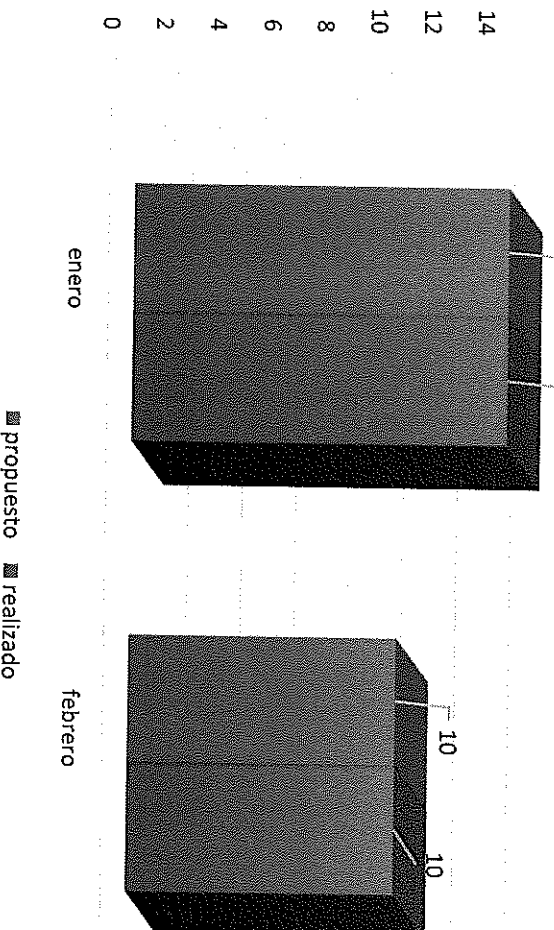

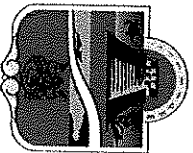

# ESTADISTICA POR ACTIVIDAD FEBRERO 2024



**TULUM**

## MANTENIMIENTO DE PLOMERIA

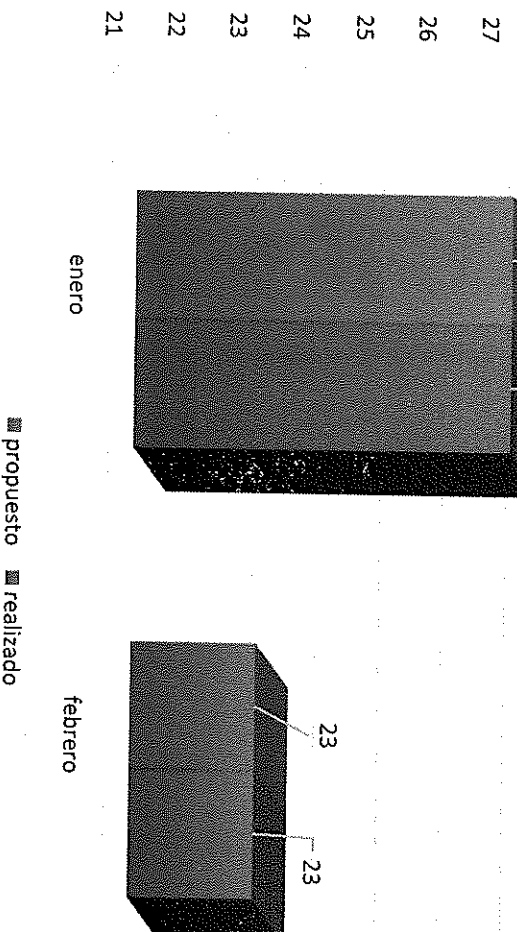

## ACTIVIDADES GENERALES

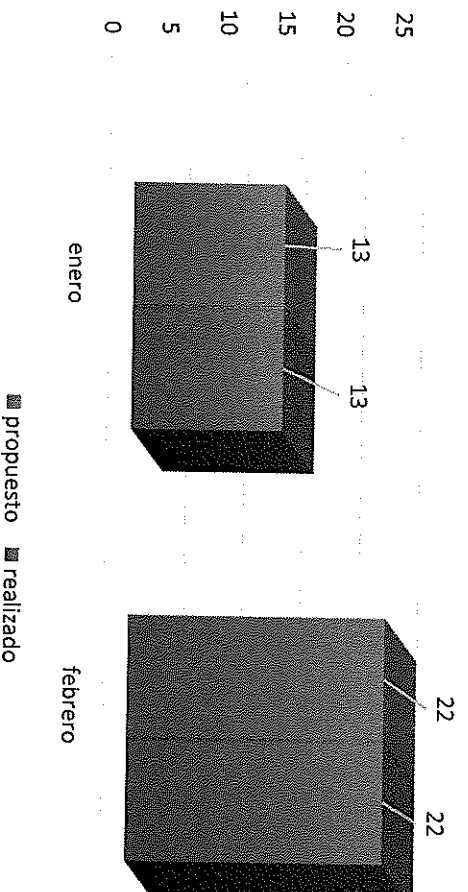

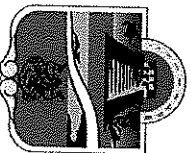

# ESTADISTICA POR ACTIVIDAD FEBRERO 2024



TULUM

## ACTIVIDADES ADMINISTRATIVAS

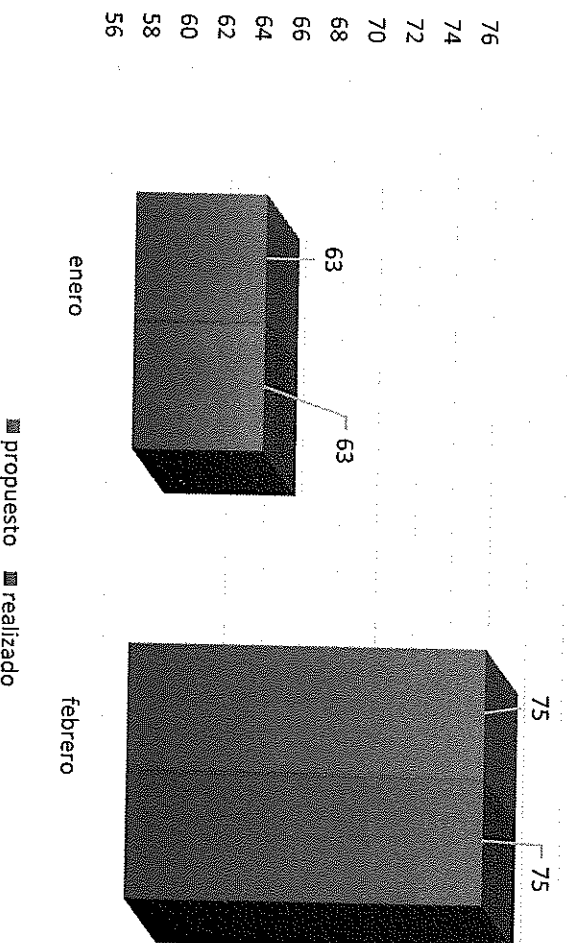

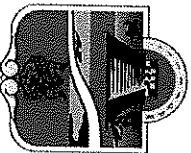

# ESTADISTICA TOTAL DE LAS ACTIVIDADES EN FEBRERO 2024

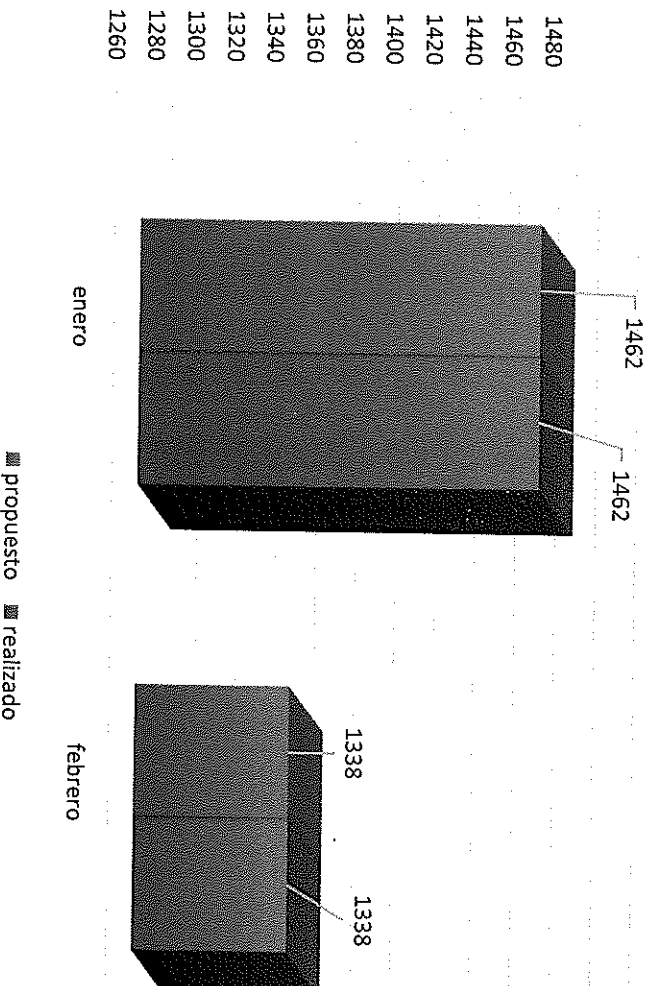

ARO. EDWIN ARMANDO CAAMAL CAMARA  
DIRECTOR DE SERVICIOS GENERALES

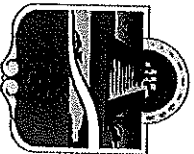

# ESTADISTICA TOTAL DE LAS ACTIVIDADES EN FEBRERO 2024

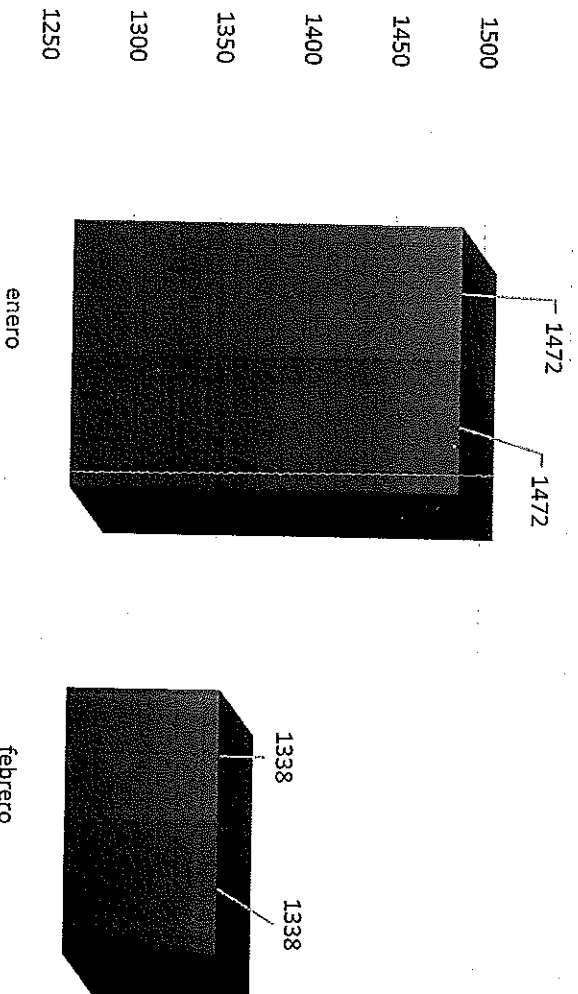

  
DIRECCION DE SERVICIOS  
GENERALES  
MUNICIPIO DE TULUM  
**ARQ. EDMUNDO ARMANDO CAAMAL CAMARA**  
DIRECTOR DE SERVICIOS GENERALES



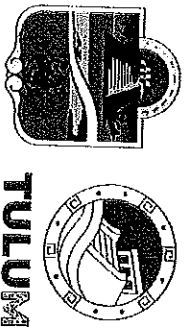

Dependencia: Oficialía Mayor  
Dirección: Servicios Generales  
Oficio: OM/SG/152/2024

**ASUNTO:** se envía informe de actividades.

Tulum, Quintana Roo., a 01 de Abril del 2024.

LIC. BERNABE ANTONIO MIRANDA MIRANDA  
OFICIAL MAYOR DEL H. AYUNTAMIENTO  
DE TULUM, QUINTANA ROO.  
P R E S E N T E:

Por medio de la presente y con el respeto que se merece, me dirijo a Usted, para enviarle el reporte con 1,272 actividades realizadas en los departamentos de limpieza de oficinas, rótulos, eventos asistidos, mantenimiento de aires acondicionados, electricidad, plomería, trabajos generales y del área administrativa de esta Dirección de Servicios Generales del mes de Marzo del 2024.

Anexo: reporte de actividades con evidencias.

Sin más por el momento me despido de Usted, enviándole un cordial y afectuoso saludo.

A T E N T A M E N T E



DIRECCION DE SERVICIOS  
GENERALES  
MUNICIPIO DE TULUM

  
ARQ. EDWIN ARMANDO CAMAL CAMARA  
DIRECTOR DE SERVICIOS GENERALES

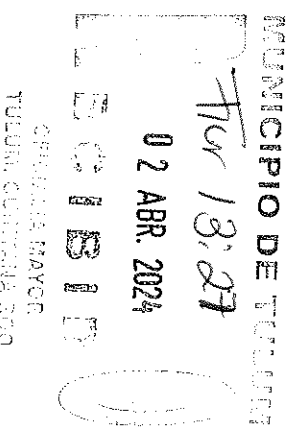

C.c.p. archivo  
Realizó: \_ DEMC  
Autorizó: \_ EACC



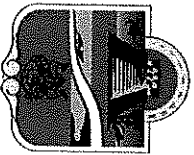

**REPORTE MENSUAL  
MARZO 2024  
ÁREA DE LIMPIEZA DE OFICINAS**



**FECHA: 01 de Marzo 2024**

**EVIDENCIA**

Limpieza de 61 Oficinas de las diferentes Direcciones pertenecientes al H. Ayuntamiento :

Presidencia (oficina privada de Presidencia, oficina de la Dirección General de Presidencia, oficina de la Coordinación de Agenda, oficina de la secretaría privada, recepción, sala de cabildo y pasillos), Sindicatura, Secretaría General (pasillos), Contabilidad, Dirección de Asuntos Religiosos, Departamento de Gestión de Control Administrativo de la Dirección General de la oficina de Presidencia, Dirección de Eventos, Dirección de Comunicación Social, Dirección de Relaciones Públicas, Dirección de Gobierno, área de regidores, oficinas de la regiduría 1,2,3,4,5,6,7,8,9, (modulo de Oficialía de partes, unidad de Transparencia), Acceso a la Información Pública y Protección de Datos Personales, sala de juntas de la Dirección de Recursos Materiales y Servicios, Contraloría Municipal, Dirección de Salud Municipal (estacionamiento vehicular), Consejería Jurídica de la Dirección General de la Oficina de Presidencia, Oficialía Mayor (estacionamiento vehicular), Recursos Humanos, Dirección de Recursos Materiales y Servicios, sala de juntas de la consejería de la Dirección General de la oficina de Presidencia, Tesorería Municipal (oficina del Tesorero), Dirección de Ingresos, Dirección de Egresos, módulos de atención (cajas), sala de espera), Dirección de Catastro, Dirección General de Turismo y Economía (oficina del Director General, Dirección de Economía, Dirección de Comercio, Dirección de Mejora Regulatoria, Coordinación de Promoción y Transversalización de la Perspectiva de Género, Dirección de Turismo), Dirección de Registro Civil, Junta Municipal de Redutamiento, Coordinación de Igualdad de Género, Dirección de Patrimonio, Dirección General de Planeación Municipal, Área Administrativa de la Dirección de Turismo, Fomento Agropecuario, Dirección de Tecnologías de la Información, Derecho del Trabajo, Oficina Administrativa de Comercio, Oficina Administrativa de Mejora Regulatoria, Bodega de la Dirección de Recursos materiales y Servicios, Dirección General de Bienestar (Dirección de Participación Ciudadana), Dirección de Servicios Generales (estacionamiento), Coordinación de Archivo Municipal, Dirección de Jueces Cívicos, oficinas administrativas de la Secretaría de Seguridad Pública y Protección Ciudadana de Tulum, Dirección de Parque Vehicular, Dirección de Transporte y Vialidad, Dirección de la Juventud y el Deporte, Gimnasio de la Dirección de la Juventud y el Deporte, Dirección de Educación y Biblioteca (Dirección de Cultura, sala de informática, sala de atención de consulta en turnos matutino y vespertino), Dirección General de Infraestructura Pública ( oficina de la Dirección General, Dirección de concursos y Contrataciones, de Elaboración de Proyectos de Infraestructura Pública, Seguimiento de Obra Pública, Control de Calidad de Obra Pública y sala de juntas), ZOFEMAT, Dirección General de Desarrollo Territorial (Dirección de Desarrollo Urbano, Sustentabilidad Ambiental, Imagen Urbana, Acciones Urbanísticas, sala de espera, cajas de cobro), Protección Civil, Bomberos (oficina del Director, Sala de Juntas, Dormitorios, área administrativa y comunicación).

Se entregaron 34 kits de material de limpieza para diversas oficinas del H. Ayuntamiento

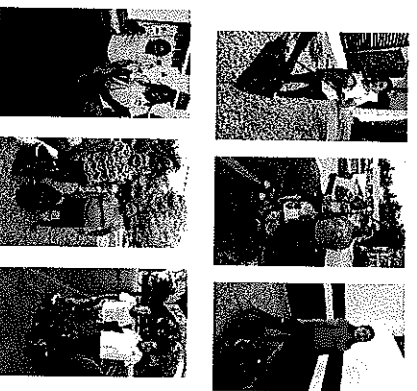

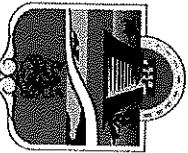

**REPORTE MENSUAL  
MARZO 2024  
ÁREA DE LIMPIEZA DE OFICINAS**



**TULUM**

**FECHA: 04 de Marzo 2024**

Limpieza de 61 Oficinas de las diferentes Direcciones pertenecientes al H. Ayuntamiento:

Presidencia (Oficina privada de Presidencia, oficina de la Dirección General de Presidencia, oficina de la Coordinación de Agenda, oficina de la secretaría privada, recepción, sala de cabildo y pasillos), Sindicatura, Secretaría General (pasillos), Contabilidad, Dirección de Asuntos Religiosos, Departamento de Gestión de Control Administrativo de la Dirección General de la oficina de Presidencia, Dirección de Eventos, Dirección de Comunicación Social, Dirección de Relaciones Públicas, Dirección de Gobierno, área de regidores, oficinas de la regiduría 1,2,3,4,5,6,7,8,9, (modulo de Oficialía de partes, unidad de Transparencia), Acceso a la Información Pública y Protección de Datos Personales, sala de juntas de la Dirección de Recursos Materiales y Servicios, Contraloría Municipal, Dirección de Salud Municipal (estacionamiento vehicular), Consejería Jurídica de la Dirección General de la Oficina de Presidencia, Oficialía Mayor (estacionamiento vehicular), Recursos Humanos, Dirección de Recursos Materiales y Servicios, sala de juntas de la consejería de la Dirección General de la oficina de Presidencia, Tesorería Municipal (oficina del Tesorero), Dirección de Ingresos, Dirección de Egresos, módulos de atención (cajas), sala de espera), Dirección de Catastro, Dirección General de Turismo y Economía (oficina del Director General, Dirección de Economía, Dirección de Comercio, Dirección de Mejora Regulatoria, Coordinación de Promoción y Transversalización de la Perspectiva de Género, Dirección de Turismo), Dirección de Registro Civil, Junta Municipal de Redutamiento, Coordinación de Igualdad de Género, Dirección de Patrimonio, Dirección General de Planeación Municipal, Área Administrativa de la Dirección de Turismo, Fomento Agropecuario, Dirección de Tecnologías de la Información, Derecho del Trabajo, Oficina Administrativa de Comercio, Oficina Administrativa de Mejora Regulatoria, Bodega de la Dirección de Recursos Materiales y Servicios, Dirección General de Bienestar (Dirección de Participación Ciudadana), Dirección General de Servicios Generales (estacionamiento), Coordinación de Archivo Municipal, Dirección de Jueces Cívicos, oficinas administrativas de la Secretaría de Seguridad Pública y Protección Ciudadana de Tulum, Dirección de Parque Vehicular, Dirección de Transporte y Vialidad, Dirección de la Juventud y el Deporte, Gimnasio de la Dirección de la Juventud y el Deporte, Dirección de Educación y Biblioteca (Dirección de Cultura, sala de informática, sala de atención de consulta en turnos matutino y vespertino), Dirección General de Infraestructura Pública ( oficina de la Dirección General, Dirección de concursos y Contrataciones, de Elaboración de Proyectos de Infraestructura Pública, Seguimiento de Obra Pública, Control de Calidad de Obra Pública y sala de juntas), ZOFEMAT, Dirección General de Desarrollo Territorial (Dirección de Desarrollo Urbano, Sustentabilidad Ambiental, Imagen Urbana, Acciones Urbanísticas, sala de espera, cajas de cobro), Protección Civil, Bomberos (oficina del Director, Sala de Juntas, Dormitorios, área administrativa y comunicación).

**EVIDENCIA**





**REPORTE MENSUAL  
MARZO 2024  
ÁREA DE LIMPIEZA DE OFICINAS**



**TULUM**

**FECHA: 05 de Marzo 2024**

**EVIDENCIA**

Limpieza de 61 Oficinas de las diferentes Direcciones pertenecientes al H. Ayuntamiento :

Presidencia (oficina privada de Presidencia, oficina de la Dirección General de Presidencia, oficina de la Coordinación de Agenda, oficina de la secretaría privada, recepción, sala de cabildo y pasillos), Sindicatura, Secretaría General (pasillos), Contabilidad, Dirección de Asuntos Religiosos, Departamento de Gestión de Control Administrativo de la Dirección General de la oficina de Presidencia, Dirección de Eventos, Dirección de Comunicación Social, Dirección de Relaciones Públicas, Dirección de Gobierno, área de regidores, oficinas de la regiduría 1,2,3,4,5,6,7,8,9, (modulo de Oficialia de partes, unidad de Transparencia), Acceso a la Información Pública y Protección de Datos Personales, sala de juntas de la Dirección de Recursos Materiales y Servicios, Contraloría Municipal, Dirección de Salud Municipal (estacionamiento vehicular), Consejería Jurídica de la Dirección General de la Oficina de Presidencia, Oficialía Mayor (estacionamiento vehicular), Recursos Humanos, Dirección de Recursos Materiales y Servicios, sala de juntas de la consejería de la Dirección General de la oficina de Presidencia, Tesorería Municipal (oficina del Tesorero), Dirección de Ingresos, Dirección de Egresos, módulos de atención (cajas), sala de espera), Dirección de Catastro, Dirección General de Turismo y Economía (oficina del Director General, Dirección de Economía, Dirección de Comercio, Dirección de Mejora Regulatoria, Coordinación de Promoción y Transversalización de la Perspectiva de Género, Dirección de Turismo), Dirección de Registro Civil, Junta Municipal de Redutamiento, Coordinación de Igualdad de Género, Dirección de Patrimonio, Dirección General de Planeación Municipal, Área Administrativa de la Dirección de Turismo, Fomento Agropecuario, Dirección de Tecnologías de la Información, Derecho del Trabajo, Oficina Administrativa de Comercio, Oficina Administrativa de Mejora Regulatoría, Bodega de la Dirección de Recursos materiales y Servicios, Dirección General de Bienestar (Dirección de Participación Ciudadana), Dirección de Servicios Generales (estacionamiento), Coordinación de Archivo Municipal, Dirección de Jueces Cívicos, oficinas administrativas de la Secretaría de Seguridad Pública y Protección Ciudadana de Tulum, Dirección de Parque Vehicular, Dirección de Transporte y Vialidad, Dirección de la Juventud y el Deporte, Gimnasio de la Dirección de la Juventud y el Deporte, Dirección de Educación y Biblioteca (Dirección de Cultura, sala de informática, sala de atención de consulta en turnos matutino y vespertino), Dirección General de Infraestructura Pública ( oficina de la Dirección General, Dirección de concursos y Contrataciones, de Elaboración de Proyectos de Infraestructura Pública, Seguimiento de Obra Pública, Control de Calidad de Obra Pública y sala de juntas), ZOFEMAT, Dirección General de Desarrollo Territorial (Dirección de Desarrollo Urbano, Sustentabilidad Ambiental, Imagen Urbana, Acciones Urbanísticas, sala de espera, cajas de cobro), Protección Civil, Bomberos (oficina del Director, Sala de Juntas, Dormitorios, área administrativa y comunicación).



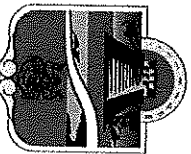

**REPORTE MENSUAL  
MARZO 2024  
ÁREA DE LIMPIEZA DE OFICINAS**



**TULUM**

**FECHA: 06 de Marzo 2024**

Limpieza de 61 Oficinas de las diferentes Direcciones pertenecientes al H. Ayuntamiento :

Presidencia (oficina privada de Presidencia, oficina de la Dirección General de Presidencia, oficina de la Coordinación de Agenda, oficina de la secretaría privada, recepción, sala de cabildo y pasillos), Sindicatura, Secretaría General (pasillos), Contabilidad, Dirección de Asuntos Religiosos, Departamento de Gestión de Control Administrativo de la Dirección General de la oficina de Presidencia, Dirección de Eventos, Dirección de Comunicación Social, Dirección de Relaciones Públicas, Dirección de Gobierno, área de regidores, oficinas de la regiduría 1,2,3,4,5,6,7,8,9, (modulo de Oficialia de partes, unidad de Transparencia), Acceso a la Información Pública y Protección de Datos Personales, sala de juntas de la Dirección de Recursos Materiales y Servicios, Contraloría Municipal, Dirección de Salud Municipal (estacionamiento vehicular), Consejería Jurídica de la Dirección General de la Oficina de Presidencia, Oficialía Mayor (estacionamiento vehicular), Recursos Humanos, Dirección de Recursos Materiales y Servicios, sala de juntas de la consejería de la Dirección General de la oficina de Presidencia, Tesorería Municipal (oficina del Tesorero), Dirección de Ingresos, Dirección de Egresos, módulos de atención (cajas), sala de espera), Dirección de Catastro, Dirección General de Turismo y Economía (oficina del Director General, Dirección de Economía, Dirección de Comercio, Dirección de Mejora Regulatoria, Coordinación de Promoción y Transversalización de la Perspectiva de Género, Dirección de Turismo), Dirección de Registro Civil, Junta Municipal de Recrutamiento, Coordinación de Igualdad de Género, Dirección de Patrimonio, Dirección General de Planeación Municipal, Área Administrativa de la Dirección de Turismo, Fomento Agropecuario, Dirección de Tecnologías de la Información, Derecho del Trabajo, Oficina Administrativa de Comercio, Oficina Administrativa de Mejora Regulatoria, Bodega de la Dirección de Recursos Materiales y Servicios, Dirección General de Bienestar (Dirección de Participación Ciudadana), Dirección de Servicios Generales (estacionamiento), Coordinación de Archivo Municipal, Dirección de Jueces Cívicos, oficinas administrativas de la Secretaría de Seguridad Pública y Protección Ciudadana de Tulum, Dirección de Parque Vehicular, Dirección de Transporte y Vialidad, Dirección de la Juventud y el Deporte, Gimnasio de la Dirección de la Juventud y el Deporte, Dirección de Educación y Biblioteca (Dirección de Cultura, sala de informática, sala de atención de consulta en turnos matutino y vespertino), Dirección General de Infraestructura Pública ( oficina de la Dirección General, Dirección de concursos y Contrataciones, de Elaboración de Proyectos de Infraestructura Pública, Seguimiento de Obra Pública, Control de Calidad de Obra Pública y sala de juntas), ZOFEMAT, Dirección General de Desarrollo Territorial (Dirección de Desarrollo Urbano, Sustentabilidad Ambiental, Imagen Urbana, Acciones Urbanísticas, sala de espera, cajas de cobro), Protección Civil, Bomberos (oficina del Director, Sala de Juntas, Dormitorios, área administrativa y comunicación).

**EVIDENCIA**

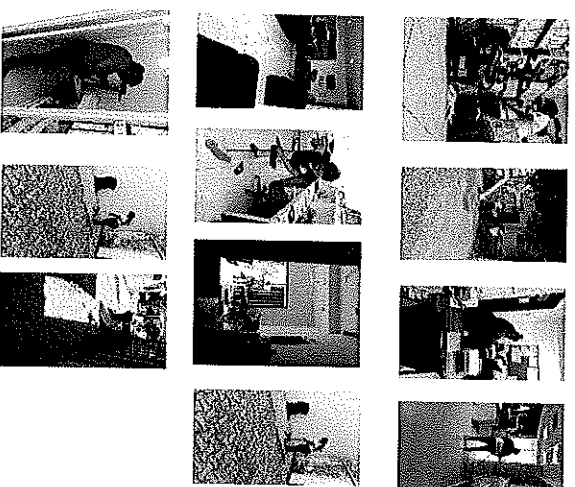

Se elaboraron 34 kits de material de limpieza para ser entregados en diversas áreas



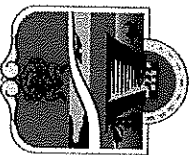

**REPORTE MENSUAL  
MARZO 2024  
ÁREA DE LIMPIEZA DE OFICINAS**



**FECHA: 07 de Marzo 2024**

**EVIDENCIA**

Limpieza de 61 Oficinas de las diferentes Direcciones pertenecientes al H. Ayuntamiento :

Presidencia (oficina privada de Presidencia, oficina de la Dirección General de Presidencia, oficina de la Coordinación de Agenda, oficina de la secretaría privada, recepción, sala de cabildo y pasillos), Sindicatura, Secretaría General (pasillos), Contabilidad, Dirección de Asuntos Religiosos, Departamento de Gestión de Control Administrativo de la Dirección General de la oficina de Presidencia, Dirección de Eventos, Dirección de Comunicación Social, Dirección de Relaciones Públicas, Dirección de Gobierno, área de regidores, oficinas de la regiduría 1,2,3,4,5,6,7,8,9, (módulo de Oficialía de partes, unidad de Transparencia), Acceso a la Información Pública y Protección de Datos Personales, sala de juntas de la Dirección de Recursos Materiales y Servicios, Contraloría Municipal, Dirección de Salud Municipal (estacionamiento vehicular), Consejería Jurídica de la Dirección General de la Oficina de Presidencia, Oficialía Mayor (estacionamiento vehicular), Recursos Humanos, Dirección de Recursos Materiales y Servicios, sala de juntas de la consejería de la Dirección General de la oficina de Presidencia, Tesorería Municipal (oficina del Tesorero), Dirección de Ingresos, Dirección de Egresos, módulos de atención (cajas), sala de espera), Dirección de Catastro, Dirección General de Turismo y Economía (oficina del Director General, Dirección de Economía, Dirección de Comercio, Dirección de Mejora Regulatoria, Coordinación de Promoción y Transversalización de la Perspectiva de Género, Dirección de Turismo), Dirección de Registro Civil, Junta Municipal de Redutamiento, Coordinación de Igualdad de Género, Dirección de Patrimonio, Dirección General de Planeación Municipal, Área Administrativa de la Dirección de Turismo, Fomento Agropecuario, Dirección de Tecnologías de la Información, Derecho del Trabajo, Oficina Administrativa de Comercio, Oficina Administrativa de Mejora Regulatoría, Bodega de la Dirección de Recursos materiales y Servicios, Dirección General de Bienestar (Dirección de Participación Ciudadana), Dirección de Servicios Generales (estacionamiento), Coordinación de Archivo Municipal, Dirección de Jueces Cívicos, oficinas administrativas de la Secretaría de Seguridad Pública y Protección Ciudadana de Tulum, Dirección de Parque Vehicular, Dirección de Transporte y Vialidad, Dirección de la Juventud y el Deporte, Gimnasio y Biblioteca (Dirección de Cultura, sala de informática, sala de atención de consulta en turnos matutino y vespertino), Dirección General de Infraestructura Pública ( oficina de la Dirección General, Dirección de concursos y Contrataciones, de Elaboración de Proyectos de Infraestructura Pública, Seguimiento de Obra Pública, Control de Calidad de Obra Pública y sala de juntas), ZOFEMAT, Dirección General de Desarrollo Territorial (Dirección de Desarrollo Urbano, Sustentabilidad Ambiental, Imagen Urbana, Acciones Urbanísticas, sala de espera, cajas de cobro), Protección Civil, Bomberos (oficina del Director, Sala de Juntas, Dormitorios, área administrativa y comunicación).

Se elaboraron 4 kits de material de limpieza para ser utilizadas en los baños de la unidad deportiva y del parque 2 aguas por el evento deportivo de basquet bol nacional durante 3 días.

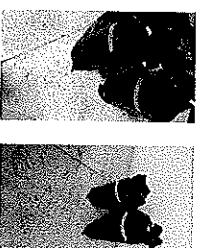

Se entregaron 34 kits de material de limpieza para diversas oficinas del H. Ayuntamiento

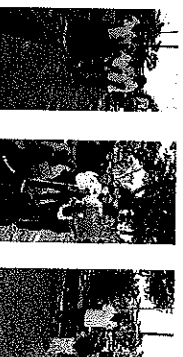
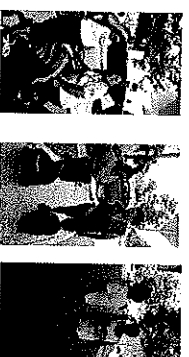

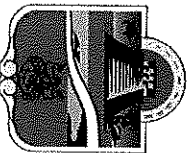

## REPORTE MENSUAL MARZO 2024 ÁREA DE LIMPIEZA DE OFICINAS



**FECHA: 08 de Marzo 2024**

Limpieza de 61 Oficinas de las diferentes Direcciones pertenecientes al H. Ayuntamiento :

Presidencia (oficina privada de Presidencia, oficina de la Dirección General de Presidencia, oficina de la Coordinación de Agenda, oficina de la secretaría privada, recepción, sala de cabildo y pasillos), Sindicatura, Secretaría General (pasillos), Contabilidad, Dirección de Asuntos Religiosos, Departamento de Gestión de Control Administrativo de la Dirección General de la oficina de Presidencia, Dirección de Eventos, Dirección de Comunicación Social, Dirección de Relaciones Públicas, Dirección de Gobierno, área de regidores, oficinas de la regiduría 1,2,3,4,5,6,7,8,9, (módulo de Oficialía de partes, unidad de Transparencia), Acceso a la Información Pública y Protección de Datos Personales, sala de juntas de la Dirección de Recursos Materiales y Servicios, Contraloría Municipal, Dirección de Salud Municipal (estacionamiento vehicular), Consejería Jurídica de la Dirección General de la Oficina de Presidencia, Oficialía Mayor (estacionamiento vehicular), Recursos Humanos, Dirección de Recursos Materiales y Servicios, sala de juntas de la consejería de la Dirección General de la oficina de Presidencia, Tesorería Municipal (oficina del Tesorero), Dirección de Ingresos, Dirección de Egresos, módulos de atención (cajas), sala de espera), Dirección de Catastro, Dirección General de Turismo y Economía (oficina del Director General, Dirección de Economía, Dirección de Comercio, Dirección de Mejora Regulatoria, Coordinación de Promoción y Transversalización de la Perspectiva de Género, Dirección de Turismo), Dirección de Registro Civil, Junta Municipal de Redutamiento, Coordinación de Igualdad de Género, Dirección de Patrimonio, Dirección General de Planeación Municipal, Área Administrativa de la Dirección de Turismo, Fomento Agropecuario, Dirección de Tecnologías de la Información, Derecho del Trabajo, Oficina Administrativa de Comercio, Oficina Administrativa de Mejora Regulatoria, Bodega de la Dirección de Recursos materiales y Servicios, Dirección General de Bienestar (Dirección de Participación Ciudadana), Dirección de Servicios Generales (estacionamiento), Coordinación de Archivo Municipal, Dirección de Jueces Cívicos, oficinas administrativas de la Secretaría de Seguridad Pública y Protección Ciudadana de Tulum, Dirección de Parque Vehicular, Dirección de Transporte y Vialidad, Dirección de la Juventud y el Deporte, Gimnasio de la Dirección de la Juventud y el Deporte, Dirección de Educación y Biblioteca (Dirección de Cultura, sala de informática, sala de atención de consulta en turnos matutino y vespertino), Dirección General de Infraestructura Pública ( oficina de la Dirección General, Dirección de concursos y Contrataciones, de Elaboración de Proyectos de Infraestructura Pública, Seguimiento de Obra Pública, Control de Calidad de Obra Pública y sala de juntas), ZOFEMAT, Dirección General de Desarrollo Territorial (Dirección de Desarrollo Urbano, Sustentabilidad Ambiental, Imagen Urbana, Acciones Urbanísticas, sala de espera, cajas de cobro), Protección Civil, Bomberos (oficina del Director, Sala de Juntas, Dormitorios, área administrativa y comunicación).

### EVIDENCIA

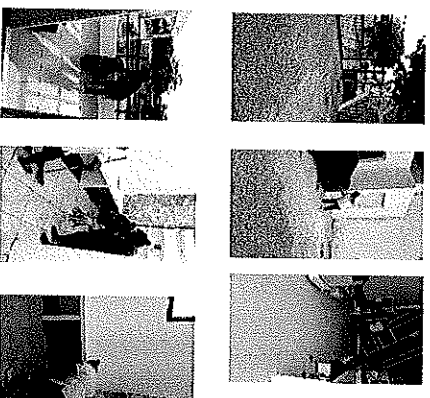

Se realizó la limpieza de los baños del domo doble de la unidad deportiva durante el torneo de básquet bol nacional.

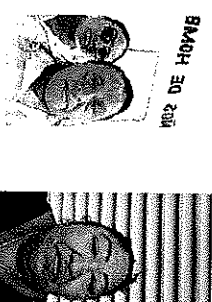

Se realizó la limpieza de los baños del domo del parque 2 aguas durante el torneo de básquet bol nacional.



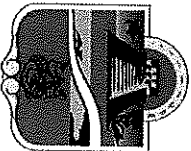

**REPORTE MENSUAL  
MARZO 2024  
ÁREA DE LIMPIEZA DE OFICINAS**



**FECHA: 09 de Marzo 2024**

**EVIDENCIA**

Se realizó la limpieza de los baños del domo del parque 2 aguas durante el torneo de básquet bol nacional.

Se realizó la limpieza de los baños del domo doble de la unidad deportiva durante el torneo de básquet bol nacional.

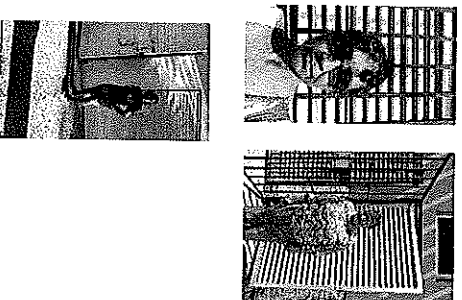

**FECHA: 10 de Marzo 2024**

**EVIDENCIA**

Se realizó la limpieza de los baños del domo del parque 2 aguas durante el torneo de básquet bol nacional.

Se realizó la limpieza de los baños del domo doble de la unidad deportiva durante el torneo de básquet bol nacional.

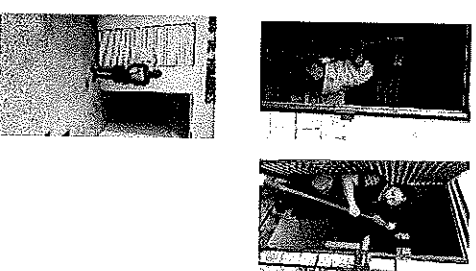



**REPORTE MENSUAL  
MARZO 2024  
ÁREA DE LIMPIEZA DE OFICINAS**



**TULUM**

**FECHA: 11 de Marzo 2024**

Limpieza de 61 Oficinas de las diferentes Direcciones pertenecientes al H. Ayuntamiento :

Presidencia (oficina privada de Presidencia, oficina de la Dirección General de Presidencia, oficina de la Coordinación de Agenda, oficina de la secretaría privada, recepción, sala de cabildo y pasillos), Sindicatura, Secretaría General (pasillos), Contabilidad, Dirección de Asuntos Religiosos, Departamento de Gestión de Control Administrativo de la Dirección General de la oficina de Presidencia, Dirección de Eventos, Dirección de Comunicación Social, Dirección de Relaciones Públicas, Dirección de Gobierno, área de regidores, oficinas de la regiduría 1,2,3,4,5,6,7,8,9, (modulo de Oficialia de partes, unidad de Transparencia), Acceso a la Información Pública y Protección de Datos Personales, sala de juntas de la Dirección de Recursos Materiales y Servicios, Contraloría Municipal, Dirección de Salud Municipal (estacionamiento vehicular), Consejería Jurídica de la Dirección General de la Oficina de Presidencia, Oficialía Mayor (estacionamiento vehicular), Recursos Humanos, Dirección de Recursos Materiales y Servicios, sala de juntas de la consejería de la Dirección General de la oficina de Presidencia, Tesorería Municipal (oficina del Tesorero), Dirección de Ingresos, Dirección de Egresos, módulos de atención (cajas), sala de espera), Dirección de Catastro, Dirección General de Turismo y Economía (oficina del Director General, Dirección de Economía, Dirección de Comercio, Dirección de Mejora Regulatoria, Coordinación de Promoción y Transversalización de la Perspectiva de Género, Dirección de Turismo), Dirección de Registro Civil, Junta Municipal de Recrutamiento, Coordinación de Igualdad de Género, Dirección de Patrimonio, Dirección General de Planeación Municipal, Área Administrativa de la Dirección de Turismo, Fomento Agropecuario, Dirección de Tecnologías de la Información, Derecho del Trabajo, Oficina Administrativa de Comercio, Oficina Administrativa de Mejora Regulatoria, Bodega de la Dirección de Recursos materiales y Servicios, Dirección General de Bienestar (Dirección de Participación Ciudadana), Dirección de Servicios Generales (estacionamiento), Coordinación de Archivo Municipal, Dirección de Jueces Cívicos, oficinas administrativas de la Secretaría de Seguridad Pública y Protección Ciudadana de Tulum, Dirección de Parque Vehicular, Dirección de Transporte y Vialidad, Dirección de la Juventud y el Deporte, Gimnasio de la Dirección de la Juventud y el Deporte, Dirección de Educación y Biblioteca (Dirección de Cultura, sala de informática, sala de atención de consulta en turnos matutino y vespertino), Dirección General de Infraestructura Pública ( oficina de la Dirección General, Dirección de concursos y Contrataciones, de Elaboración de Proyectos de Infraestructura Pública, Seguimiento de Obra Pública, Control de Calidad de Obra Pública y sala de juntas), ZOFEMAT, Dirección General de Desarrollo Territorial (Dirección de Desarrollo Urbano, Sustentabilidad Ambiental, Imagen Urbana, Acciones Urbanísticas, sala de espera, cajas de cobro), Protección Civil, Bomberos (oficina del Director, Sala de Juntas, Dormitorios, área administrativa y comunicación).

**EVIDENCIA**

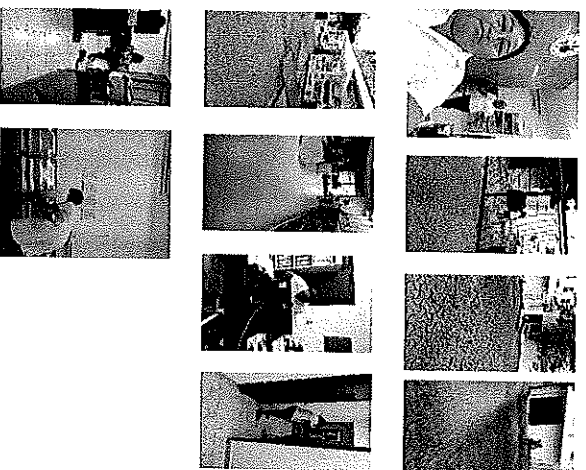





**REPORTE MENSUAL  
MARZO 2024  
ÁREA DE LIMPIEZA DE OFICINAS**



**TULUM**

**FECHA: 12 de Marzo 2024**

Limpieza de 61 Oficinas de las diferentes Direcciones pertenecientes al H. Ayuntamiento :

Presidencia (oficina privada de Presidencia, oficina de la Dirección General de Presidencia, oficina de la Coordinación de Agenda, oficina de la secretaría privada, recepción, sala de cabildo y pasillos), Sindicatura, Secretaría General (pasillos), Contabilidad, Dirección de Asuntos Religiosos, Departamento de Gestión de Control Administrativo de la Dirección General de la oficina de Presidencia, Dirección de Eventos, Dirección de Comunicación Social, Dirección de Relaciones Públicas, Dirección de Gobierno, área de regidores, oficinas de la regiduría 1,2,3,4,5,6,7,8,9, (modulo de Oficialia de partes, unidad de Transparencia), Acceso a la Información Pública y Protección de Datos Personales, sala de juntas de la Dirección de Recursos Materiales y Servicios, Contraloría Municipal, Dirección de Salud Municipal (estacionamiento vehicular), Consejería Jurídica de la Dirección General de la Oficina de Presidencia, Oficialía Mayor (estacionamiento vehicular), Recursos Humanos, Dirección de Recursos Materiales y Servicios, sala de juntas de la consejería de la Dirección General de la oficina de Presidencia, Tesorería Municipal (oficina del Tesorero), Dirección de Ingresos, Dirección de Egresos, módulos de atención (cajas), sala de espera), Dirección de Catastro, Dirección General de Turismo y Economía (oficina del Director General, Dirección de Economía, Dirección de Comercio, Dirección de Mejora Regulatoria, Coordinación de Promoción y Transversalización de la Perspectiva de Género, Dirección de Turismo), Dirección de Registro Civil, Junta Municipal de Reclutamiento, Coordinación de Igualdad de Género, Dirección de Patrimonio, Dirección General de Planeación Municipal, Área Administrativa de la Dirección de Turismo, Fomento Agropecuario, Dirección de Tecnologías de la Información, Derecho del Trabajo, Oficina Administrativa de Comercio, Oficina Administrativa de Mejora Regulatoria, Bodega de la Dirección de Recursos materiales y Servicios, Dirección General de Bienestar (Dirección de Participación Ciudadana), Dirección de Servicios Generales (estacionamiento), Coordinación de Archivo Municipal, Dirección de Jueces Cívicos, oficinas administrativas de la Secretaría de Seguridad Pública y Protección Ciudadana de Tulum, Dirección de Parque Vehicular, Dirección de Transporte y Vialidad, Dirección de la Juventud y el Deporte, Gimnasio de la Dirección de la Juventud y el Deporte, Dirección de Educación y Biblioteca (Dirección de Cultura, sala de informática, sala de atención de consulta en turnos matutino y vespertino), Dirección General de Infraestructura Pública ( oficina de la Dirección General, Dirección de concursos y Contrataciones, de Elaboración de Proyectos de Infraestructura Pública, Seguimiento de Obra Pública, Control de Calidad de Obra Pública y sala de juntas), ZOFEMAT, Dirección General de Desarrollo Territorial (Dirección de Desarrollo Urbano, Sustentabilidad Ambiental, Imagen Urbana, Acciones Urbanísticas, sala de espera, cajas de cobro), Protección Civil, Bomberos (oficina del Director, Sala de Juntas, Dormitorios, área administrativa y comunicación).

**EVIDENCIA**

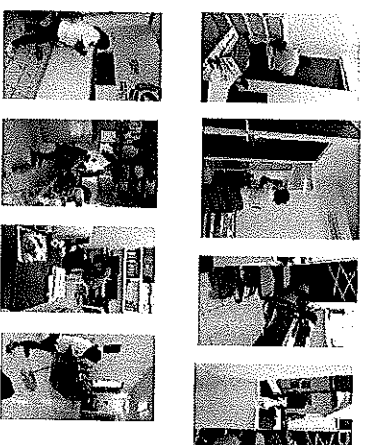

Se elaboraron 34 kits de material de limpieza para ser entregados en diversas áreas



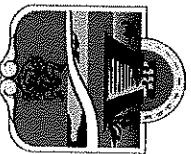

**REPORTE MENSUAL  
MARZO 2024  
ÁREA DE LIMPIEZA DE OFICINAS**



**FECHA: 13 de Marzo 2024**

**EVIDENCIA**

Limpieza de 61 Oficinas de las diferentes Direcciones pertenecientes al H. Ayuntamiento:

Presidencia (oficina privada de Presidencia, oficina de la Dirección General de Presidencia, oficina de la Coordinación de Agenda, oficina de la secretaría privada, recepción, sala de cabildo y pasillos), Sindicatura, Secretaría General (pasillos), Contabilidad, Dirección de Asuntos Religiosos, Departamento de Gestión de Control Administrativo de la Dirección General de la oficina de Presidencia, Dirección de Eventos, Dirección de Comunicación Social, Dirección de Relaciones Públicas, Dirección de Gobierno, área de regidores, oficinas de la regiduría 1,2,3,4,5,6,7,8,9, (modulo de Oficialia de partes, unidad de Transparencia), Acceso a la Información Pública y Protección de Datos Personales, sala de juntas de la Dirección de Recursos Materiales y Servicios, Contraloría Municipal, Dirección de Salud Municipal (estacionamiento vehicular), Consejería Jurídica de la Dirección General de la Oficina de Presidencia, Oficialía Mayor (estacionamiento vehicular), Recursos Humanos, Dirección de Recursos Materiales y Servicios, sala de juntas de la consejería de la Dirección General de la oficina de Presidencia, Tesorería Municipal (oficina del Tesorero), Dirección de Ingresos, Dirección de Egresos, módulos de atención (cajas), sala de espera), Dirección de Catastro, Dirección General de Turismo y Economía (oficina del Director General, Dirección de Economía, Dirección de Comercio, Dirección de Mejora Regulatoria, Coordinación de Promoción y Transversalización de la Perspectiva de Género, Dirección de Turismo), Dirección de Registro Civil, Junta Municipal de Reclutamiento, Coordinación de Igualdad de Género, Dirección de Patrimonio, Dirección General de Planeación Municipal, Área Administrativa de la Dirección de Turismo, Fomento Agropecuario, Dirección de Tecnologías de la Información, Derecho del Trabajo, Oficina Administrativa de Comercio, Oficina Administrativa de Mejora Regulatoría, Bodega de la Dirección de Recursos materiales y Servicios, Dirección General de Bienestar (Dirección de Participación Ciudadana), Dirección de Servicios Generales (estacionamiento), Coordinación de Archivo Municipal, Dirección de Jueces Cívicos, oficinas administrativas de la Secretaría de Seguridad Pública y Protección Ciudadana de Tulum, Dirección de Parque Vehicular, Dirección de Transporte y Vialidad, Dirección de la Juventud y el Deporte, Gimnasio de la Dirección de la Juventud y el Deporte, Dirección de Educación y Biblioteca (Dirección de Cultura, sala de informática, sala de atención de consulta en turnos matutino y vespertino), Dirección General de Infraestructura Pública ( oficina de la Dirección General, Dirección de concursos y Contrataciones, de Elaboración de Proyectos de Infraestructura Pública, Seguimiento de Obra Pública, Control de Calidad de Obra Pública y sala de juntas), ZOFEMAT, Dirección General de Desarrollo Territorial (Dirección de Desarrollo Urbano, Sustentabilidad Ambiental, Imagen Urbana, Acciones Urbanísticas, sala de espera, cajas de cobro), Protección Civil, Bomberos (oficina del Director, Sala de Juntas, Dormitorios, área administrativa y comunicación).



Se elaboró 1 kit de material de limpieza para el baño del domo del parque 2 aguas durante el evento comemos todos de Bienestar.



Se entregaron 34 kits de material de limpieza para diversas oficinas del H. Ayuntamiento



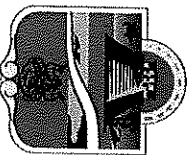

**REPORTE MENSUAL  
MARZO 2024  
ÁREA DE LIMPIEZA DE OFICINAS**



**FECHA: 14 de Marzo 2024**

**EVIDENCIA**

Limpieza de 61 Oficinas de las diferentes Direcciones pertenecientes al H. Ayuntamiento :

Presidencia (oficina privada de Presidencia; oficina de la Dirección General de Presidencia, oficina de la Coordinación de Agenda, oficina de la secretaría privada, recepción, sala de cabildo y pasillos), Sindicatura, Secretaría General (pasillos), Contabilidad, Dirección de Asuntos Religiosos, Departamento de Gestión de Control Administrativo de la Dirección General de la oficina de Presidencia, Dirección de Eventos, Dirección de Comunicación Social, Dirección de Relaciones Públicas, Dirección de Gobierno, área de regidores, oficinas de la regiduría 1,2,3,4,5,6,7,8,9, (modulo de Oficialía de partes, unidad de Transparencia), Acceso a la Información Pública y Protección de Datos Personales, sala de juntas de la Dirección de Recursos Materiales y Servicios, Contraloría Municipal, Dirección de Salud Municipal (estacionamiento vehicular), Consejería Jurídica de la Dirección General de la Oficina de Presidencia, Oficialía Mayor (estacionamiento vehicular), Recursos Humanos, Dirección de Recursos Materiales y Servicios, sala de juntas de la consejería de la Dirección General de la oficina de Presidencia, Tesorería Municipal (oficina del Tesorero), Dirección de Ingresos, Dirección de Egresos, módulos de atención (cajas), sala de espera), Dirección de Catastro, Dirección General de Turismo y Economía (oficina del Director General, Dirección de Economía, Dirección de Comercio, Dirección de Mejora Regulatoria, Coordinación de Promoción y Transversalización de la Perspectiva de Género, Dirección de Turismo), Dirección de Registro Civil, Junta Municipal de Reclutamiento, Coordinación de Igualdad de Género, Dirección de Patrimonio, Dirección General de Planeación Municipal, Área Administrativa de la Dirección de Turismo, Fomento Agropecuario, Dirección de Tecnologías de la Información, Derecho del Trabajo, Oficina Administrativa de Comercio, Oficina Administrativa de Mejora Regulatoria, Bodega de la Dirección de Recursos materiales y Servicios, Dirección General de Bienestar (Dirección de Participación Ciudadana), Dirección de Servicios Generales (estacionamiento), Coordinación de Archivo Municipal, Dirección de Jueces Cívicos, oficinas administrativas de la Secretaría de Seguridad Pública y Protección Ciudadana de Tulum, Dirección de Parque Vehicular, Dirección de Transporte y Validad, Dirección de la Juventud y el Deporte, Gimnasio de la Dirección de la Juventud y el Deporte, Dirección de Educación y Biblioteca (Dirección de Cultura, sala de informática, sala de atención de consulta en turnos matutino y vespertino), Dirección General de Infraestructura Pública ( oficina de la Dirección General, Dirección de concursos y Contrataciones, de Elaboración de Proyectos de Infraestructura Pública, Seguimiento de Obra Pública, Control de Calidad de Obra Pública y sala de juntas), ZOFEMAT, Dirección General de Desarrollo Territorial (Dirección de Desarrollo Urbano, Sustentabilidad Ambiental, Imagen Urbana, Acciones Urbanísticas, sala de espera, cajas de cobro), Protección Civil, Bomberos (oficina del Director, Sala de Juntas, Dormitorios, área administrativa y comunicación).



Se entregó 1 kit de material de limpieza para el evento del programa comemos todos@s



Se realizó el apoyo de la limpieza de los baños del domo del parque 2 aguas durante el evento del programa comemos todos@s



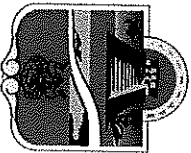

**REPORTE MENSUAL  
MARZO 2024  
ÁREA DE LIMPIEZA DE OFICINAS**



**TULUM**

**FECHA: 15 de Marzo 2024**

Limpieza de 61 Oficinas de las diferentes Direcciones pertenecientes al H. Ayuntamiento :

Presidencia (oficina privada de Presidencia, oficina de la Dirección General de Presidencia, oficina de la Coordinación de Agenda, oficina de la secretaría privada, recepción, sala de cabildo y pasillos), Sindicatura, Secretaría General (pasillos), Contabilidad, Dirección de Asuntos Religiosos, Departamento de Gestión de Control Administrativo de la Dirección General de la oficina de Presidencia, Dirección de Eventos, Dirección de Comunicación Social, Dirección de Relaciones Públicas, Dirección de Gobierno, área de regidores, oficinas de la regiduría 1,2,3,4,5,6,7,8,9, (modulo de Oficialía de partes, unidad de Transparencia), Acceso a la Información Pública y Protección de Datos Personales, sala de juntas de la Dirección de Recursos Materiales y Servicios, Contraloría Municipal, Dirección de Salud Municipal (estacionamiento vehicular), Consejería Jurídica de la Dirección General de la Oficina de Presidencia, Oficialía Mayor (estacionamiento vehicular), Recursos Humanos, Dirección de Recursos Materiales y Servicios, sala de juntas de la consejería de la Dirección General de la oficina de Presidencia, Tesorería Municipal (oficina del Tesorero), Dirección de Ingresos, Dirección de Egresos, módulos de atención (cajas), sala de espera), Dirección de Catastro, Dirección General de Turismo y Economía (oficina del Director General, Dirección de Economía, Dirección de Comercio, Dirección de Mejora Regulatoria, Coordinación de Promoción y Transversalización de la Perspectiva de Género, Dirección de Turismo), Dirección de Registro Civil, Junta Municipal de Recrutamiento, Coordinación de Igualdad de Género, Dirección de Patrimonio, Dirección General de Planeación Municipal, Área Administrativa de la Dirección de Turismo, Fomento Agropecuario, Dirección de Tecnologías de la Información, Derecho del Trabajo, Oficina Administrativa de Comercio, Oficina Administrativa de Mejora Regulatoria, Bodega de la Dirección de Recursos Materiales y Servicios, Dirección General de Bienestar (Dirección de Participación Ciudadana), Dirección de Servicios Generales (estacionamiento), Coordinación de Archivo Municipal, Dirección de Jueces Cívicos, oficinas administrativas de la Secretaría de Seguridad Pública y Protección Ciudadana de Tulum, Dirección de Parque Vehicular, Dirección de Transporte y Vialidad, Dirección de la Juventud y el Deporte, Gimnasio de la Dirección de la Juventud y el Deporte, Dirección de Educación y Biblioteca (Dirección de Cultura, sala de informática, sala de atención de consulta en turnos matutino y vespertino), Dirección General de Infraestructura Pública ( oficina de la Dirección General, Dirección de concursos y Contrataciones, de Elaboración de Proyectos de Infraestructura Pública, Seguimiento de Obra Pública, Control de Calidad de Obra Pública y sala de juntas), ZOFEMAT, Dirección General de Desarrollo Territorial (Dirección de Desarrollo Urbano, Sustentabilidad Ambiental, Imagen Urbana, Acciones Urbanísticas, sala de espera, cajas de cobro), Protección Civil, Bomberos (oficina del Director, Sala de Juntas, Dormitorios, área administrativa y comunicación).

**EVIDENCIA**

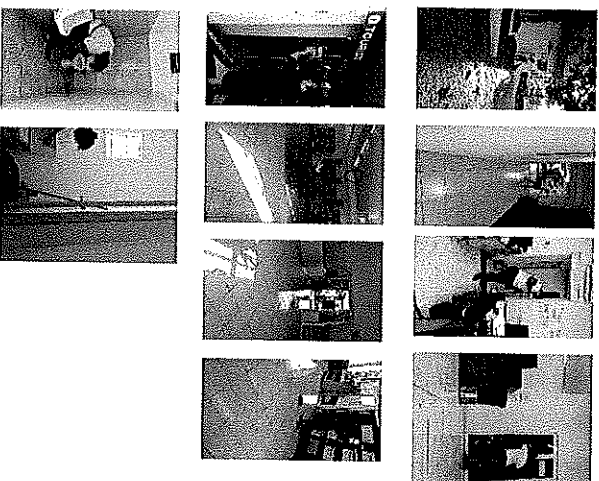

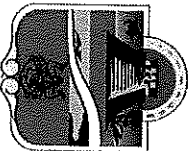



**REPORTE MENSUAL  
MARZO 2024  
ÁREA DE LIMPIEZA DE OFICINAS**



**TULUM**

<p><b>FECHA: 16 de Marzo 2024</b></p>	<p><b>EVIDENCIA</b></p>
<p>Se realizo la limpieza de los baños del parque en el fraccionamiento tumben ka durante la campaña de esterilización canina y felina realizado por la Dirección de Salud Municipal.</p>	

<p><b>FECHA: 17 de Marzo 2024</b></p>	<p><b>EVIDENCIA</b></p>
<p>Se realizo la limpieza de los baños del domo doble de la unidad deportiva durante la campaña de esterilización canina y felina realizado por la Dirección de Salud Municipal.</p>	

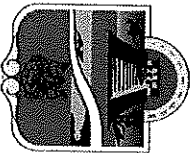

**REPORTE MENSUAL  
MARZO 2024  
ÁREA DE LIMPIEZA DE OFICINAS**



**TULUM**

**FECHA: 19 de Marzo 2024**

Limpieza de 61 Oficinas de las diferentes Direcciones pertenecientes al H. Ayuntamiento :

Presidencia (oficina privada de Presidencia, oficina de la Dirección General de Presidencia, oficina de la Coordinación de Agenda, oficina de la secretaría privada, recepción, sala de cabildo y pasillos), Sindicatura, Secretaría General (pasillos), Contabilidad, Dirección de Asuntos Religiosos, Departamento de Gestión de Control Administrativo de la Dirección General de la oficina de Presidencia, Dirección de Eventos, Dirección de Comunicación Social, Dirección de Relaciones Públicas, Dirección de Gobierno, área de regidores, oficinas de la regiduría 1,2,3,4,5,6,7,8,9, (módulo de Oficialía de partes, unidad de Transparencia), Acceso a la Información Pública y Protección de Datos Personales, sala de juntas de la Dirección de Recursos Materiales y Servicios, Contraloría Municipal, Dirección de Salud Municipal (estacionamiento vehicular), Consejería Jurídica de la Dirección General de la Oficina de Presidencia, Oficialía Mayor (estacionamiento vehicular), Recursos Humanos, Dirección de Recursos Materiales y Servicios, sala de juntas de la consejería de la Dirección General de la oficina de Presidencia, Tesorería Municipal (oficina del Tesorero), Dirección de Ingresos, Dirección de Egresos, módulos de atención (cajas), sala de espera), Dirección de Catastro, Dirección General de Turismo y Economía (oficina del Director General, Dirección de Economía, Dirección de Comercio, Dirección de Mejora Regulatoria, Coordinación de Promoción y Transversalización de la Perspectiva de Género, Dirección de Turismo), Dirección de Registro Civil, Junta Municipal de Recrutamiento, Coordinación de Igualdad de Género, Dirección de Patrimonio, Dirección General de Planeación Municipal, Área Administrativa de la Dirección de Turismo, Fomento Agropecuario, Dirección de Tecnologías de la Información, Derecho del Trabajo, Oficina Administrativa de Comercio, Oficina Administrativa de Mejora Regulatoria, Bodega de la Dirección de Recursos Materiales y Servicios, Dirección General de Bienestar (Dirección de Participación Ciudadana), Dirección de Servicios Generales (estacionamiento), Coordinación de Archivo Municipal, Dirección de Jueces Cívicos, oficinas administrativas de la Secretaría de Seguridad Pública y Protección Ciudadana de Tulum, Dirección de Parque Vehicular, Dirección de Transporte y Vialidad, Dirección de la Juventud y el Deporte, Gimnasio de la Dirección de la Juventud y el Deporte, Dirección de Educación y Biblioteca (Dirección de Cultura, sala de informática, sala de atención de consulta en turnos matutino y vespertino), Dirección General de Infraestructura Pública ( oficina de la Dirección General, Dirección de concursos y Contrataciones, de Elaboración de Proyectos de Infraestructura Pública, Seguimiento de Obra Pública, Control de Calidad de Obra Pública y sala de juntas), ZOFEMAT, Dirección General de Desarrollo Territorial (Dirección de Desarrollo Urbano, Sustentabilidad Ambiental, Imagen Urbana, Acciones Urbanísticas, sala de espera, cajas de cobro), Protección Civil, Bomberos (oficina del Director, Sala de Juntas, Dormitorios, área administrativa y comunicación).

**EVIDENCIA**

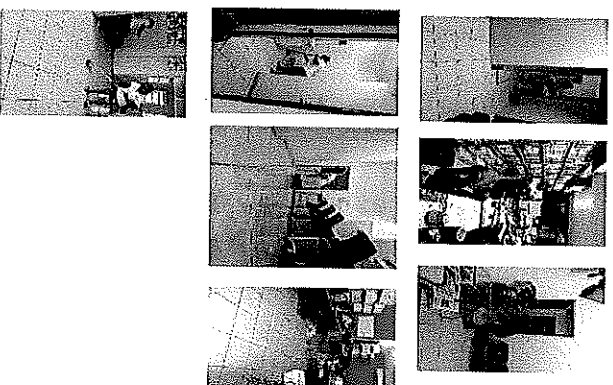

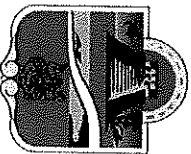

**REPORTE MENSUAL  
MARZO 2024  
ÁREA DE LIMPIEZA DE OFICINAS**



**TULUM**

**FECHA: 20 de Marzo 2024**

**EVIDENCIA**

Limpeza de 61 Oficinas de las diferentes Direcciones pertenecientes al H. Ayuntamiento :

Presidencia (oficina privada de Presidencia, oficina de la Dirección General de Presidencia, oficina de la Coordinación de Agenda, oficina de la secretaría privada, recepción, sala de cabildo y pasillos), Sindicatura, Secretaría General (pasillos), Contabilidad, Dirección de Asuntos Religiosos, Departamento de Gestión de Control Administrativo de la Dirección General de la oficina de Presidencia, Dirección de Eventos, Dirección de Comunicación Social, Dirección de Relaciones Públicas, Dirección de Gobierno, área de regidores, oficinas de la regiduría 1,2,3,4,5,6,7,8,9, (modulo de Oficialia de partes, unidad de Transparencia), Acceso a la Información Pública y Protección de Datos Personales, sala de juntas de la Dirección de Recursos Materiales y Servicios, Contraloría Municipal, Dirección de Salud Municipal (estacionamiento vehicular), Consejería Jurídica de la Dirección General de la Oficina de Presidencia, Oficialía Mayor (estacionamiento vehicular), Recursos Humanos, Dirección de Recursos Materiales y Servicios, sala de juntas de la consejería de la Dirección General de la oficina de Presidencia, Tesorería Municipal (oficina del Tesorero), Dirección de Ingresos, Dirección de Egresos, módulos de atención (cajas), sala de espera), Dirección de Catastro, Dirección General de Turismo y Economía (oficina del Director General, Dirección de Economía, Dirección de Comercio, Dirección de Mejora Regulatoria, Coordinación de Promoción y Transversalización de la Perspectiva de Género, Dirección de Turismo), Dirección de Registro Civil, Junta Municipal de Recrutamiento, Coordinación de Igualdad de Género, Dirección de Patrimonio, Dirección General de Planeación Municipal, Área Administrativa de la Dirección de Turismo, Fomento Agropecuario, Dirección de Tecnologías de la Información, Derecho del Trabajo, Oficina Administrativa de Comercio, Oficina Administrativa de Mejora Regulatoria, Bodega de la Dirección de Recursos materiales y Servicios, Dirección General de Bienestar (Dirección de Participación Ciudadana), Dirección de Servicios Generales (estacionamiento), Coordinación de Archivo Municipal, Dirección de Jueces Cívicos, oficinas administrativas de la Secretaría de Seguridad Pública y Protección Ciudadana de Tulum, Dirección de Parque Vehicular, Dirección de Transporte y Validad, Dirección de la Juventud y el Deporte, Gimnasio de la Dirección de la Juventud y el Deporte, Dirección de Educación y Biblioteca (Dirección de Cultura, sala de informática, sala de atención de consulta en turnos matutino y vespertino), Dirección General de Infraestructura Pública ( oficina de la Dirección General, Dirección de concursos y Contrataciones, de Elaboración de Proyectos de Infraestructura Pública, Seguimiento de Obra Pública, Control de Calidad de Obra Pública y sala de juntas), ZOFEMAT, Dirección General de Desarrollo Territorial (Dirección de Desarrollo Urbano, Sustentabilidad Ambiental, Imagen Urbana, Acciones Urbanísticas, sala de espera, cajas de cobro), Protección Civil, Bomberos (oficina del Director, Sala de Juntas, Dormitorios, área administrativa y comunicación).

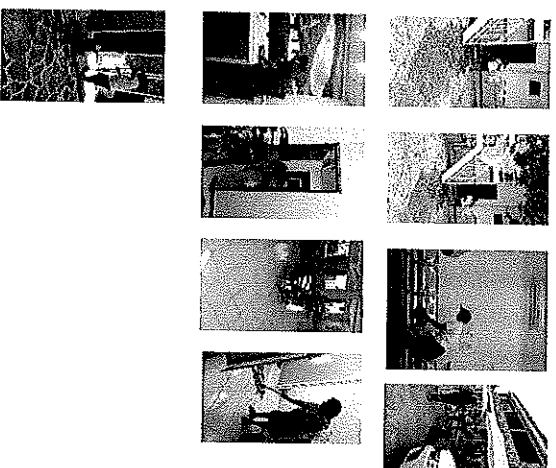

Se elaboraron 34 Kits de material de limpieza para ser entregados en diversas áreas



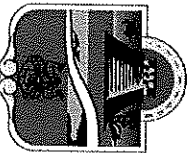

**REPORTE MENSUAL  
MARZO 2024  
ÁREA DE LIMPIEZA DE OFICINAS**



**TULUM**

**FECHA: 21 de Marzo 2024**

Limpieza de 61 Oficinas de las diferentes Direcciones pertenecientes al H. Ayuntamiento :

Presidencia (oficina privada de Presidencia, oficina de la Dirección General de Presidencia, oficina de la Coordinación de Agenda, oficina de la secretaría privada, recepción, sala de cabildo y pasillos), Sindicatura, Secretaría General (pasillos), Contabilidad, Dirección de Asuntos Religiosos, Departamento de Gestión de Control Administrativo de la Dirección General de la oficina de Presidencia, Dirección de Eventos, Dirección de Comunicación Social, Dirección de Relaciones Públicas, Dirección de Gobierno, área de regidores, oficinas de la regiduría 1,2,3,4,5,6,7,8,9, (modulo de Oficialia de partes, unidad de Transparencia), Acceso a la Información Pública y Protección de Datos Personales, sala de juntas de la Dirección de Recursos Materiales y Servicios, Contraloría Municipal, Dirección de Salud Municipal (estacionamiento vehicular), Consejería Jurídica de la Dirección General de la Oficina de Presidencia, Oficialía Mayor (estacionamiento vehicular), Recursos Humanos, Dirección de Recursos Materiales y Servicios, sala de juntas de la consejería de la Dirección General de la oficina de Presidencia, Tesorería Municipal (oficina del Tesorero), Dirección de Ingresos, Dirección de Egresos, módulos de atención (cajas), sala de espera), Dirección de Catastro, Dirección General de Turismo y Economía (oficina del Director General, Dirección de Economía, Dirección de Comercio, Dirección de Mejora Regulatoria, Coordinación de Promoción y Transversalización de la Perspectiva de Género, Dirección de Turismo), Dirección de Registro Civil, Junta Municipal de Recrutamiento, Coordinación de Igualdad de Género, Dirección de Patrimonio, Dirección General de Planeación Municipal, Área Administrativa de la Dirección de Turismo, Fomento Agropecuario, Dirección de Tecnologías de la Información, Derecho del Trabajo, Oficina Administrativa de Comercio, Oficina Administrativa de Mejora Regulatoría, Bodega de la Dirección de Recursos materiales y Servicios, Dirección General de Bienestar (Dirección de Participación Ciudadana), Dirección de Servicios Generales (estacionamiento), Coordinación de Archivo Municipal, Dirección de Jueces Cívicos, oficinas administrativas de la Secretaría de Seguridad Pública y Protección Ciudadana de Tulum, Dirección de Parque Vehicular, Dirección de Transporte y Validad, Dirección de la Juventud y el Deporte, Gimnasio de la Dirección de la Juventud y el Deporte, Dirección de Educación y Biblioteca (Dirección de Cultura, sala de informática, sala de atención de consulta en turnos matutino y vespertino), Dirección General de Infraestructura Pública ( oficina de la Dirección General, Dirección de concursos y Contrataciones, de Elaboración de Proyectos de Infraestructura Pública, Seguimiento de Obra Pública, Control de Calidad de Obra Pública y sala de juntas), ZOFEMAT, Dirección General de Desarrollo Territorial (Dirección de Desarrollo Urbano, Sustentabilidad Ambiental, Imagen Urbana, Acciones Urbanísticas, sala de espera, cajas de cobro), Protección Civil, Bomberos (oficina del Director, Sala de Juntas, Dormitorios, área administrativa y comunicación).

**EVIDENCIA**

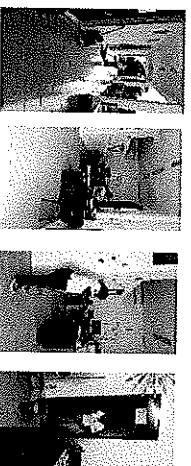





**REPORTE MENSUAL  
MARZO 2024  
ÁREA DE LIMPIEZA DE OFICINAS**



**TULUM**

**FECHA: 22 de Marzo 2024**

**EVIDENCIA**

Limpieza de 61 Oficinas de las diferentes Direcciones pertenecientes al H. Ayuntamiento :



Presidencia (oficina privada de Presidencia, oficina de la Dirección General de Presidencia, oficina de la Coordinación de Agenda, oficina de la secretaría privada, recepción, sala de cabildo y pasillos), Sindicatura, Secretaría General (pasillos), Contabilidad, Dirección de Asuntos Religiosos, Departamento de Gestión de Control Administrativo de la Dirección General de la oficina de Presidencia, Dirección de Eventos, Dirección de Comunicación Social, Dirección de Relaciones Públicas, Dirección de Gobierno, área de regidores, oficinas de la regiduría 1,2,3,4,5,6,7,8,9, (modulo de Oficialia de partes, unidad de Transparencia), Acceso a la Información Pública y Protección de Datos Personales, sala de juntas de la Dirección de Recursos Materiales y Servicios, Contraloría Municipal, Dirección de Salud Municipal (estacionamiento vehicular), Consejería Jurídica de la Dirección General de la Oficina de Presidencia, Oficialia Mayor (estacionamiento vehicular), Recursos Humanos, Dirección de Recursos Materiales y Servicios, sala de juntas de la consejería de la Dirección General de la oficina de Presidencia, Tesorería Municipal (oficina del Tesorero), Dirección de Ingresos, Dirección de Egresos, módulos de atención (cajas), sala de espera), Dirección de Catastro, Dirección General de Turismo y Economía (oficina del Director General, Dirección de Economía, Dirección de Comercio, Dirección de Mejora Regulatoria, Coordinación de Promoción y Transversalización de la Perspectiva de Género, Dirección de Turismo), Dirección de Registro Civil, Junta Municipal de Redutamiento, Coordinación de Igualdad de Género, Dirección de Patrimonio, Dirección General de Planeación Municipal, Área Administrativa de la Dirección de Turismo, Fomento Agropecuario, Dirección de Tecnologías de la Información, Derecho del Trabajo, Oficina Administrativa de Comercio, Oficina Administrativa de Mejora Regulatoría, Bodega de la Dirección de Recursos materiales y Servicios, Dirección General de Bienestar (Dirección de Participación Ciudadana), Dirección de Servicios Generales (estacionamiento), Coordinación de Archivo Municipal, Dirección de Jueces Cívicos, oficinas administrativas de la Secretaría de Seguridad Pública y Protección Ciudadana de Tulum, Dirección de Parque Vehicular, Dirección de Transporte y Vialidad, Dirección de la Juventud y el Deporte, Gimnasio de la Dirección de la Juventud y el Deporte, Dirección de Educación y Biblioteca (Dirección de Cultura, sala de informática, sala de atención de consulta en turnos matutino y vespertino), Dirección General de Infraestructura Pública ( oficina de la Dirección General, Dirección de concursos y Contrataciones, de Elaboración de Proyectos de Infraestructura Pública, Seguimiento de Obra Pública, Control de Calidad de Obra Pública y sala de juntas), ZOFEMAT, Dirección General de Desarrollo Territorial (Dirección de Desarrollo Urbano, Sustentabilidad Ambiental, Imagen Urbana, Acciones Urbanísticas, sala de espera, cajas de cobro), Protección Cvil, Bomberos (oficina del Director, Sala de Juntas, Dormitorios, área administrativa y comunicación).

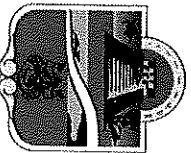

**REPORTE MENSUAL  
MARZO 2024  
ÁREA DE LIMPIEZA DE OFICINAS**

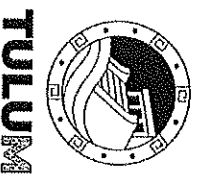

**FECHA: 25 de Marzo 2024**

Limpieza de 61 Oficinas de las diferentes Direcciones pertenecientes al H. Ayuntamiento :

Presidencia (Oficina privada de Presidencia, oficina de la Dirección General de Presidencia, oficina de la Coordinación de Agenda, oficina de la secretaría privada, recepción, sala de cabildo y pasillos), Sindicatura, Secretaría General (pasillos), Contabilidad, Dirección de Asuntos Religiosos, Departamento de Gestión de Control Administrativo de la Dirección General de la oficina de Presidencia, Dirección de Eventos, Dirección de Comunicación Social, Dirección de Relaciones Públicas, Dirección de Gobierno, área de regidores, oficinas de la regiduría 1,2,3,4,5,6,7,8,9, (modulo de Oficialia de partes, unidad de Transparencia), Acceso a la Información Pública y Protección de Datos Personales, sala de juntas de la Dirección de Recursos Materiales y Servicios, Contraloría Municipal, Dirección de Salud Municipal (estacionamiento vehicular), Consejería Jurídica de la Dirección General de la Oficina de Presidencia, Oficialía Mayor (estacionamiento vehicular), Recursos Humanos, Dirección de Recursos Materiales y Servicios, sala de juntas de la consejería de la Dirección General de la oficina de Presidencia, Tesorería Municipal (oficina del Tesorero), Dirección de Ingresos, Dirección de Egresos, módulos de atención (cajas), sala de espera), Dirección de Catastro, Dirección General de Turismo y Economía (oficina del Director General, Dirección de Economía, Dirección de Comercio, Dirección de Mejora Regulatoria, Coordinación de Promoción y Transversalización de la Perspectiva de Género, Dirección de Turismo), Dirección de Registro Civil, Junta Municipal de Reclutamiento, Coordinación de Igualdad de Género, Dirección de Patrimonio, Dirección General de Planeación Municipal, Área Administrativa de la Dirección de Turismo, Fomento Agropecuario, Dirección de Tecnologías de la Información, Derecho del Trabajo, Oficina Administrativa de Comercio, Oficina Administrativa de Mejora Regulatoria, Bodega de la Dirección de Recursos materiales y Servicios, Dirección General de Bienestar (Dirección de Participación Ciudadana), Dirección de Servicios Generales (estacionamiento), Coordinación de Archivo Municipal, Dirección de Jueces Cívicos, oficinas administrativas de la Secretaría de Seguridad Pública y Protección Ciudadana de Tulum, Dirección de Parque Vehicular, Dirección de Transporte y Validad, Dirección de la Juventud y el Deporte, Gimnasio de la Dirección de la Juventud y el Deporte, Dirección de Educación y Biblioteca (Dirección de Cultura, sala de informática, sala de atención de consulta en turnos matutino y vespertino), Dirección General de Infraestructura Pública ( oficina de la Dirección General, Dirección de concursos y Contrataciones, de Elaboración de Proyectos de Infraestructura Pública, Seguimiento de Obra Pública, Control de Calidad de Obra Pública y sala de juntas), ZOFEMAT, Dirección General de Desarrollo Territorial (Dirección de Desarrollo Urbano, Sustentabilidad Ambiental, Imagen Urbana, Acciones Urbanísticas, sala de espera, cajas de cobro), Protección Civil, Bomberos (oficina del Director, Sala de Juntas, Dormitorios, área administrativa y comunicación),

**EVIDENCIA**

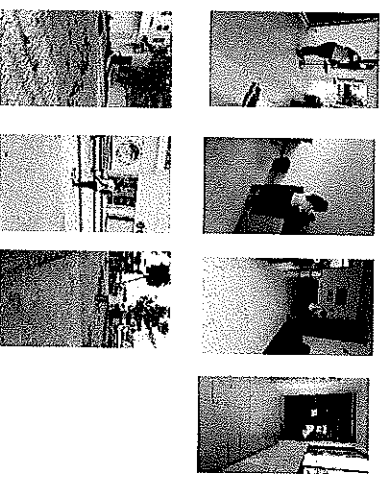

Se entregaron 34 kits de material de limpieza para diversas oficinas del H. Ayuntamiento

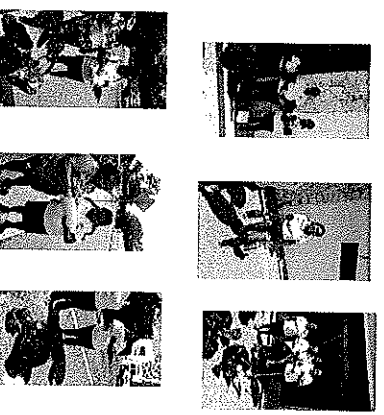

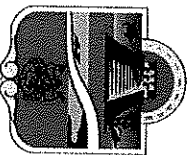

**REPORTE MENSUAL  
MARZO 2024  
ÁREA DE LIMPIEZA DE OFICINAS**



**FECHA: 26 de Marzo 2024**

Limpieza de 61 Oficinas de las diferentes Direcciones pertenecientes al H. Ayuntamiento :

Presidencia (oficina privada de Presidencia, oficina de la Dirección General de Presidencia, oficina de la Coordinación de Agenda, oficina de la secretaría privada, recepción, sala de cabildo y pasillos), Sindicatura, Secretaría General (pasillos), Contabilidad, Dirección de Asuntos Religiosos, Departamento de Gestión de Control Administrativo de la Dirección General de la oficina de Presidencia, Dirección de Eventos, Dirección de Comunicación Social, Dirección de Relaciones Públicas, Dirección de Gobierno, área de regidores, oficinas de la regiduría 1,2,3,4,5,6,7,8,9, (modulo de Oficialía de partes, unidad de Transparencia), Acceso a la Información Pública y Protección de Datos Personales, sala de juntas de la Dirección de Recursos Materiales y Servicios, Contraloría Municipal, Dirección de Salud Municipal (estacionamiento vehicular), Consejería Jurídica de la Dirección General de la Oficina de Presidencia, Oficialía Mayor (estacionamiento vehicular), Recursos Humanos, Dirección de Recursos Materiales y Servicios, sala de juntas de la consejería de la Dirección General de la oficina de Presidencia, Tesorería Municipal (oficina del Tesorero), Dirección de Ingresos, Dirección de Egresos, módulos de atención (cajas), sala de espera), Dirección de Catastro, Dirección General de Turismo y Economía (oficina del Director General, Dirección de Economía, Dirección de Comercio, Dirección de Mejora Regulatoria, Coordinación de Promoción y Transversalización de la Perspectiva de Género, Dirección de Turismo), Dirección de Registro Civil, Junta Municipal de Reclutamiento, Coordinación de Igualdad de Género, Dirección de Patrimonio, Dirección General de Planeación Municipal, Área Administrativa de la Dirección de Turismo, Fomento Agropecuario, Dirección de Tecnologías de la Información, Derecho del Trabajo, Oficina Administrativa de Comercio, Oficina Administrativa de Mejora Regulatoria, Bodega de la Dirección de Recursos Materiales y Servicios, Dirección General de Bienestar (Dirección de Participación Ciudadana), Dirección de Servicios Generales (estacionamiento), Coordinación de Archivo Municipal, Dirección de Jueces Cívicos, oficinas administrativas de la Secretaría de Seguridad Pública y Protección Ciudadana de Tulum, Dirección de Parque Vehicular, Dirección de Transporte y Validad, Dirección de la Juventud y el Deporte, Gimnasio de la Dirección de la Juventud y el Deporte, Dirección de Educación y Biblioteca (Dirección de Cultura, sala de informática, sala de atención de consulta en turnos matutino y vespertino), Dirección General de Infraestructura Pública ( oficina de la Dirección General, Dirección de concursos y Contrataciones, de Elaboración de Proyectos de Infraestructura Pública, Seguimiento de Obra Pública, Control de Calidad de Obra Pública y sala de juntas), ZOFEMAT, Dirección General de Desarrollo Territorial (Dirección de Desarrollo Urbano, Sustentabilidad Ambiental, Imagen Urbana, Acciones Urbanísticas, sala de espera, cajas de cobro), Protección Civil, Bomberos (oficina del Director, Sala de Juntas, Dormitorios, área administrativa y comunicación).

**EVIDENCIA**

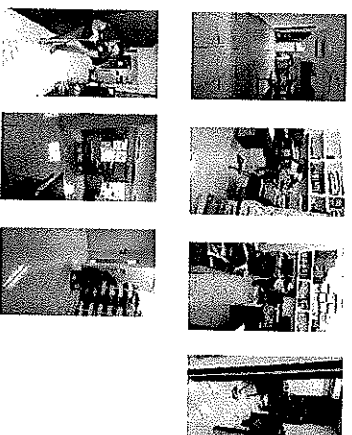

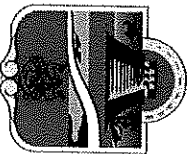

**REPORTE MENSUAL  
MARZO 2024  
ÁREA DE LIMPIEZA DE OFICINAS**



**TULUM**

**FECHA: 27 de Marzo 2024**

**EVIDENCIA**

Limpieza de 61 Oficinas de las diferentes Direcciones pertenecientes al H. Ayuntamiento:

Presidencia (oficina privada de Presidencia, oficina de la Dirección General de Presidencia, oficina de la Coordinación de Agenda, oficina de la secretaría privada, recepción, sala de cabildo y pasillos), Sindicatura, Secretaría General (pasillos), Contabilidad, Dirección de Asuntos Religiosos, Departamento de Gestión de Control Administrativo de la Dirección General de la oficina de Presidencia, Dirección de Eventos, Dirección de Comunicación Social, Dirección de Relaciones Públicas, Dirección de Gobierno, área de regidores, oficinas de la regiduría 1,2,3,4,5,6,7,8,9, (modulo de Oficialia de partes, unidad de Transparencia), Acceso a la Información Pública y Protección de Datos Personales, sala de juntas de la Dirección de Recursos Materiales y Servicios, Contraloría Municipal, Dirección de Salud Municipal (estacionamiento vehicular), Consejería Jurídica de la Dirección General de la Oficina de Presidencia, Oficialía Mayor (estacionamiento vehicular), Recursos Humanos, Dirección de Recursos Materiales y Servicios, sala de juntas de la consejería de la Dirección General de la oficina de Presidencia, Tesorería Municipal (oficina del Tesorero), Dirección de Ingresos, Dirección de Egresos, módulos de atención (cajas), sala de espera), Dirección de Catastro, Dirección General de Turismo y Economía (oficina del Director General, Dirección de Economía, Dirección de Comercio, Dirección de Mejora Regulatoria, Coordinación de Promoción y Transversalización de la Perspectiva de Género, Dirección de Turismo), Dirección de Registro Civil, Junta Municipal de Recrutamiento, Coordinación de Igualdad de Género, Dirección de Patrimonio, Dirección General de Planeación Municipal, Área Administrativa de la Dirección de Turismo, Fomento Agropecuario, Dirección de Tecnologías de la Información, Derecho del Trabajo, Oficina Administrativa de Comercio, Oficina Administrativa de Mejora Regulatoría, Bodega de la Dirección de Recursos materiales y Servicios, Dirección General de Bienestar (Dirección de Participación Ciudadana), Dirección de Servicios Generales (estacionamiento), Coordinación de Archivo Municipal, Dirección de Jueces Cívicos, oficinas administrativas de la Secretaría de Seguridad Pública y Protección Ciudadana de Tulum, Dirección de Parque Vehicular, Dirección de Transporte y Validad, Dirección de la Juventud y el Deporte, Gimnasio de la Dirección de la Juventud y el Deporte, Dirección de Educación y Biblioteca (Dirección de Cultura, sala de informática, sala de atención de consulta en turnos matutino y vespertino), Dirección General de Infraestructura Pública ( oficina de la Dirección General, Dirección de concursos y Contrataciones, de Elaboración de Proyectos de Infraestructura Pública, Seguimiento de Obra Pública, Control de Calidad de Obra Pública y sala de juntas), ZOFEMAT, Dirección General de Desarrollo Territorial (Dirección de Desarrollo Urbano, Sustentabilidad Ambiental, Imagen Urbana, Acciones Urbanísticas, sala de espera, cajas de cobro), Protección Civil, Bomberos (oficina del Director, Sala de Juntas, Dormitorios, área administrativa y comunicación).





# REPORTE DE TRABAJO



MES:

MARZO 2024

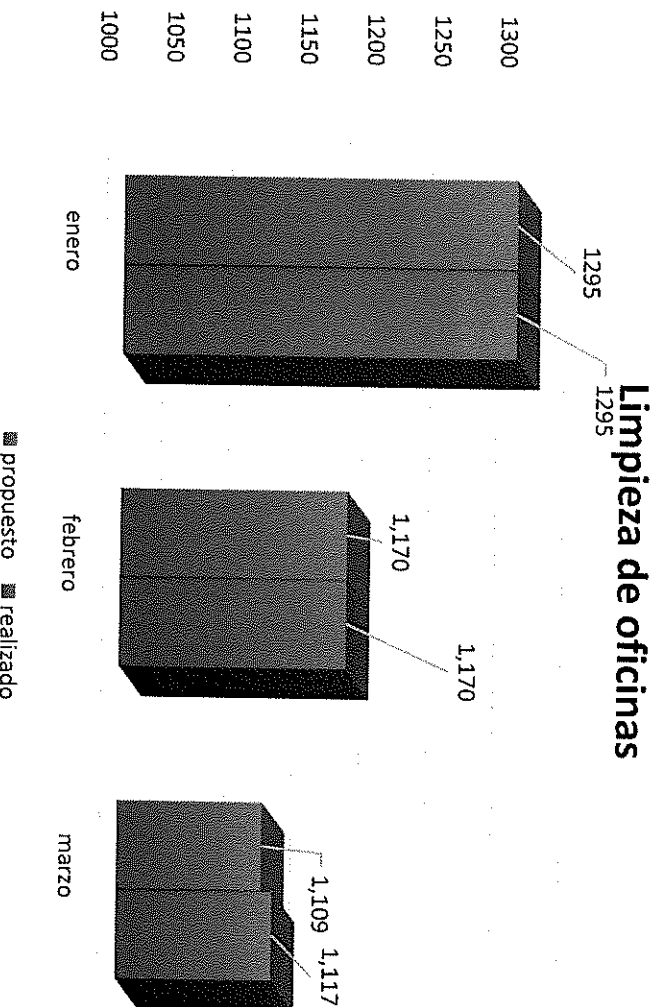

Actividad en Marzo 2024	Cantidad
limpieza de oficinas	1,098
limpieza en otras áreas	9
Elaboración de kids de limpieza	5
Reparto de kid de limpiezas a diversas áreas	5
<b>Total</b>	<b>1,117</b>



## REPORTE MENSUAL MARZO 2024 Área de Rótulos

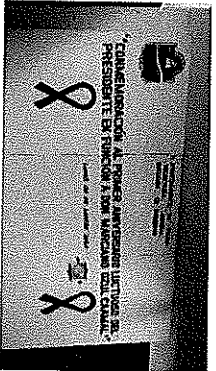

TULUM

<b>FECHA:</b> 04 de Marzo 2024	<b>EVIDENCIA</b>
<ul style="list-style-type: none"><li>Se realizo el rotulo de una mampara para el evento de la conmemoración al primer aniversario luctuoso del Presidente en función a Don Marciano Dzui Caamal.</li></ul>	

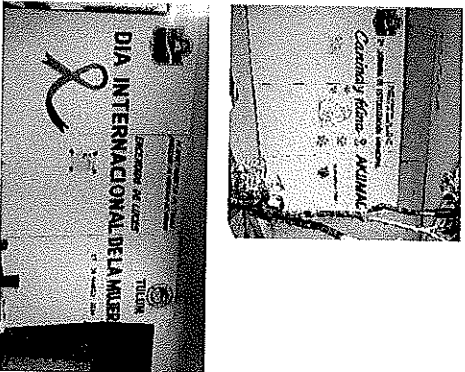
<b>FECHA:</b> 05 de Marzo 2024	<b>EVIDENCIA</b>
<ul style="list-style-type: none"><li>Se realizo el rotulo de una mampara para el evento de la 2da. Jornada de esterilización Municipal canina y felina Akumal.</li><li>Se realizo el rotulo de una mampara para el evento de encendido de luces por el día internacional de la mujer.</li></ul>	

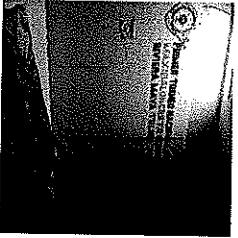
<b>FECHA:</b> 06 de Marzo 2024	<b>EVIDENCIA</b>
<ul style="list-style-type: none"><li>Se realizo el rotulo de una mampara para el evento del primer torneo nacional de maxi baloncesto femenil Riviera maya Tulum 2024.</li></ul>	

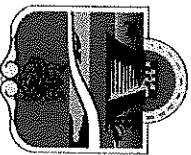

## REPORTE MENSUAL MARZO 2024 Área de Rótulos



**TULUM**

**FECHA: 06 de Marzo 2024**

- Se realizó el rotulo de una mampara para el evento de la inauguración de la noche de vaquería de la tradicional fiesta maya 2024 de Tulum.

**EVIDENCIA**



**FECHA: 07 de Marzo 2024**

- En la sala de cabildo se realizó el rotulo para el evento de la instalación del comité operativo especializado en incendios forestales del Municipio de Tulum, Quintana Roo, temporada 2024.

**EVIDENCIA**

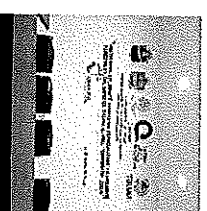

**FECHA: 15 de Marzo 2024**

- Se realizó el rotulo de una mampara para el evento de la jornada de esterilización canina y felina.

**EVIDENCIA**



**FECHA: 17 de Marzo 2024**

- Se realizó el rotulo de una mampara para el evento del día internacional del artesano.

**EVIDENCIA**



**FECHA: 17 de Marzo 2024**

- Se realizó el rotulo de una mampara para el evento del día internacional de las lenguas maternas.

**EVIDENCIA**

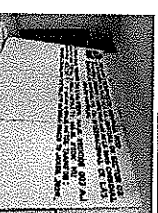

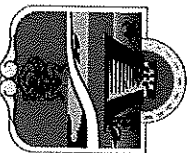

## REPORTE MENSUAL MARZO 2024 Área de Rótulos

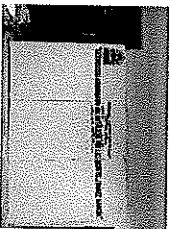
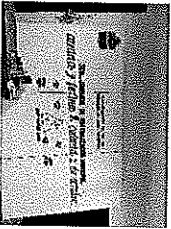

TULUM

<b>FECHA:</b> 20 de Marzo 2024	<b>EVIDENCIA</b>
<ul style="list-style-type: none"><li>Se realizo el rotulo de una mampara para el evento cívico del CCXVIII (218) aniversario del natalicio del Lic. Benito Juárez García.</li><li>Se realizo el rotulo de una mampara para el evento de la 3ra. Jornada de esterilización Municipal canina y felina en la colonia 2 de octubre.</li></ul>	 

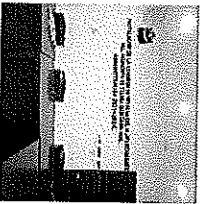
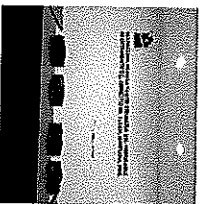
<b>FECHA:</b> 21 de Marzo 2024	<b>EVIDENCIA</b>
<ul style="list-style-type: none"><li>En la sala de cabildo se realizo el rotulo para la Instalación de la Comisión de entrega del H. Ayuntamiento del Municipio de Tulum, Quintana Roo., administración 2021 – 2024.</li><li>En la sala de cabildo se realizo el rotulo del evento de la Sexagésima Primera Sesión Ordinaria del Honorable Ayuntamiento del Municipio de Tulum, Quintana Roo.</li></ul>	 

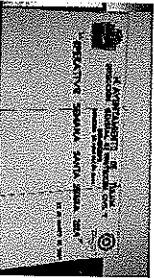
<b>FECHA:</b> 24 de Marzo 2024	<b>EVIDENCIA</b>
<ul style="list-style-type: none"><li>Se realizo el rotulo de una mampara para el evento operativo semana santa segura 2024.</li></ul>	



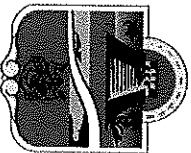



# REPORTE MENSUAL MARZO 2024 Área de Rótulos



**TULUM**

<p><b>FECHA:</b> 26 de Marzo 2024</p> <ul style="list-style-type: none"><li>Se realizo el rotulo de una mampara para el evento del día del taco.</li></ul>	<p><b>EVIDENCIA</b></p> 
--	---

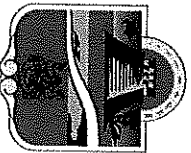

<p><b>FECHA:</b> 31 de Marzo 2024</p> <ul style="list-style-type: none"><li>Se realizo el rotulo de una mampara para el evento del mes de concientización sobre el autismo en el encendido azul.</li></ul>	<p><b>EVIDENCIA</b></p> 
--	---



## REPORTE MENSUAL MARZO 2024 Asistencia en eventos

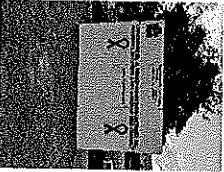

TULUM

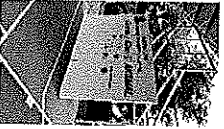
<b>FECHA:</b> 01 de Marzo 2024	<b>EVIDENCIA</b>
<ul style="list-style-type: none"><li>Se trasladaron 29 sillas para la Dirección de Servicios Públicos para un evento a realizarse.</li></ul>	
<b>FECHA:</b> 04 de Marzo 2024	<b>EVIDENCIA</b>
<ul style="list-style-type: none"><li>En el parque de la cultura maya, se instaló una mampara rotulada de 3 piezas para el evento de la conmemoración al primer aniversario luctuoso del Presidente en función a Don Marciano Dzul Caamal, realizado por Secretaría General.</li></ul>	
<b>FECHA:</b> 05 de Marzo 2024	<b>EVIDENCIA</b>
<ul style="list-style-type: none"><li>En la sala de juntas de la Dirección de Planeación, se instalaron 3 mesas y 30 sillas para las reuniones que se realizarán en base del PBR (presupuesto basado en resultados).</li></ul>	
<b>FECHA:</b> 06 de Marzo 2024	<b>EVIDENCIA</b>
<ul style="list-style-type: none"><li>En el domo del parque de la comunidad de Akumal, se instalaron una mampara rotulada de 3 piezas un cubículo para atención a las mascotas realizado con piezas de mamparas, 100 sillas y 10 mesas para el evento de la segunda jornada de esterilización Municipal canina y felina Akumal., realizado por la Dirección de Salud Municipal.</li></ul>	 



## REPORTE MENSUAL MARZO 2024 Asistencia en eventos



### FECHA: 06 de Marzo 2024

- En la cancha maya se instaló una mampara en blanco de 6 piezas y se le colocó una lona impresa para el evento de la inauguración de la fiesta tradicional maya.
- En los terrenos donde se construirá el centro comercial soriana se instaló una mampara de 5 piezas y un templete a ras de piso de 5 piezas y se realizó el blanqueado.

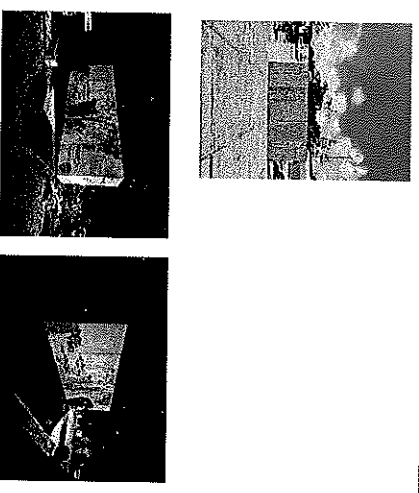

### EVIDENCIA

### FECHA: 07 de Marzo 2024

- En los terrenos donde se construirá el centro comercial soriana se instaló una lona impresa a una mampara de 5 piezas, se colocaron tres mamparas en blanco de una pieza y una lona en una barda.
- En frente a la marisquería la Barracuda, se instaló una mampara rotulada de 3 piezas para el evento de la inauguración de la noche de vaquería de la tradicional fiesta maya 2024 Tulum.

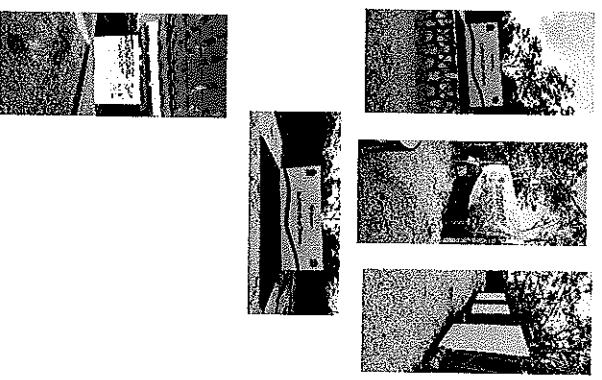

### EVIDENCIA

### FECHA: 08 de Marzo 2024

- Bajo del balcón del Palacio Municipal, se instaló una mampara rotulada de 3 piezas, para el evento del encendido de luces en la conmemoración del día internacional de la mujer, evento realizado por la Dirección de Equidad de Género.

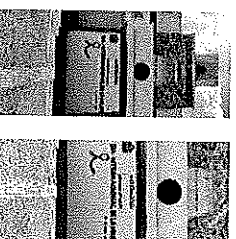

### EVIDENCIA

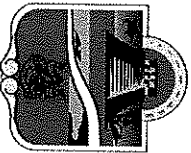

## REPORTE MENSUAL MARZO 2024 Asistencia en eventos



**FECHA: 08 de Marzo 2024**

- En la sala de cabildo se instalaron 30 sillas para un evento a realizarse.

- En la marisquería la Barracuda, se reubico una mampara rotulada de 3 piezas para el evento de la inauguración de la noche de vaquería de la tradicional fiesta maya 2024 Tulum.

- En el domo doble de la unidad deportiva se instaló una mampara rotulada de 3 piezas , 48 sillas y 3 mesas y en el domo del parque 2 aguas 22 sillas y 1 mesa para el evento del primer torneo nacional de maxibaloncesto femeniil Riviera maya Tulum 2024, realizado por la Dirección de la Juventud y el Deporte.

- En la sala de cabildo se instalaron 22 sillas para un evento a realizarse.

**EVIDENCIA**

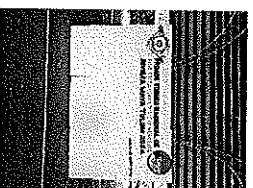

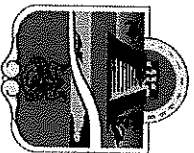

## REPORTE MENSUAL MARZO 2024 Asistencia en eventos



TULUM

**FECHA:** 08 de Marzo 2024

- Frente al escenario del parque de la cultura maya se instalaron una mampara de 2 piezas en blanco, 20 mesas y 22 sillas para el evento de la marcha de las feministas.

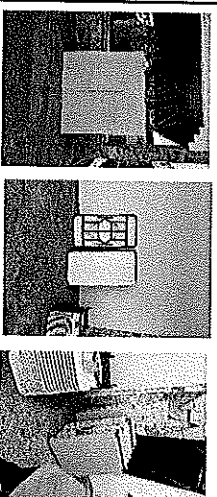

EVIDENCIA

**FECHA:** 14 de Marzo 2024

- En el domo del parque 2 aguas se instalaron 120 sillas y 5 mesas para el evento de entrega de tarjetas comemos todo@s, evento realizado por la Dirección de Bienestar.
- En las instalaciones del Colegio de Ingenieros, se instalaron 40 sillas para un evento a realizarse.



EVIDENCIA

**FECHA:** 16 de Marzo 2024

- En el domo del parque de la tumben kaa, se instalaron 40 sillas, 9 mesas, una mampara rotulada de 3 piezas y un cubículo con piezas de mampara para ser utilizada para la esterilización de las mascotas, evento de la jornada de esterilización canina y felina, realizado por la Dirección de Salud Municipal.



EVIDENCIA

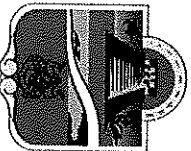

## REPORTE MENSUAL MARZO 2024 Asistencia en eventos



TULUM

**FECHA:** 17 de Marzo 2024

- En el domo doble de la unidad deportiva, se instalaron 40 sillas, 9 mesas, una mampara rotulada de 3 piezas y un cubículo con piezas de mampara para ser utilizada para la esterilización de las mascotas, evento de la jornada de esterilización canina y felina, realizado por la Dirección de Salud Municipal.



EVIDENCIA

**FECHA:** 18 de Marzo 2024

- En el parque de la cultura maya, se colocaron pasacalles para el evento del día internacional de los artesanos, evento realizado por la Dirección de Turismo.
- En el parque de la cultura maya, se instalaron 100 sillas, 10 mesas, 3 toldos y 81 bayas dentro del campo de fut bol rápido, evento realizado por la Secretaría de Marina en coordinación con Presidencia Municipal.



EVIDENCIA

**FECHA:** 19 de Marzo 2024

- En la comunidad de Manuel Antonio hay, se instalaron 10 mesas, 50 sillas y un cubículo con piezas de mampara para ser utilizada para la esterilización de las mascotas, evento de la jornada de esterilización canina y felina, realizado por la Dirección de Salud Municipal.

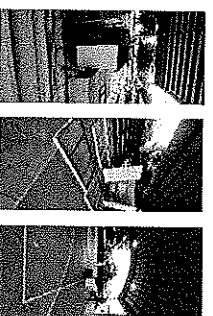

EVIDENCIA

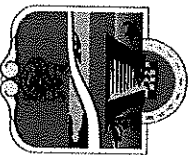

## REPORTE MENSUAL MARZO 2024 Asistencia en eventos



TULUM

**FECHA:** 19 de Marzo 2024

- En el parque de la cultura maya, se instaló 127 sillas, una mampara rotulada de 3 piezas y un templete a ras de piso de 2 piezas de mampara para el evento de la marina.

**EVIDENCIA**

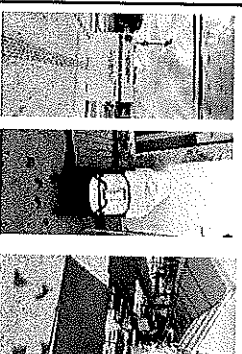
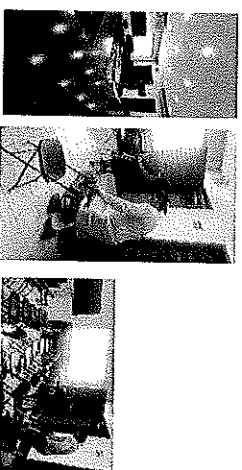

- En la sala de cabildo se instaló 30 sillas para un evento a realizarse.
- En el parque de la cultura maya se instaló una mampara rotulada de 3 piezas, 60 sillas, 10 mesas y 6 toldos para el evento del día internacional del artesano.

**FECHA:** 21 de Marzo 2024

- En la escuela secundaria Zamna, se instalaron 100 sillas para un evento a realizarse.

**EVIDENCIA**

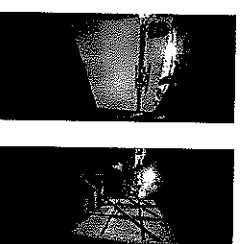
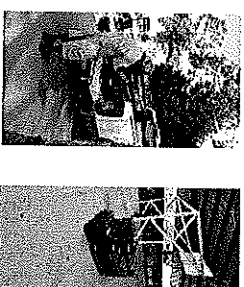



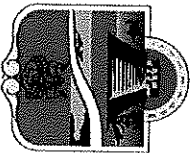

- En el parque 2 aguas, se instaló una mampara rotulada para el evento cívico del CCXVIII(218) Aniversario del natalicio del Lic. Benito Juárez.



## REPORTE MENSUAL MARZO 2024 Asistencia en eventos

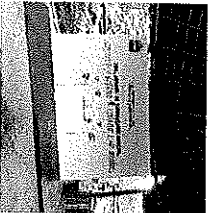

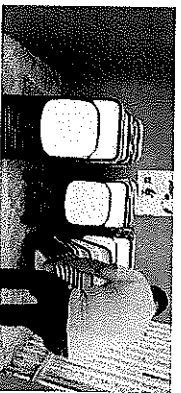
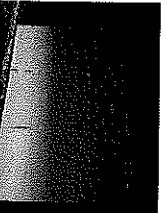
TULUM

<b>FECHA:</b> 21 de Marzo 2024	<b>EVIDENCIA</b>
<ul style="list-style-type: none"><li>En la palapa de la colonia 2 de octubre, se instaló una mampara rotulada de 3 piezas con templete a ras de piso de 2 piezas de mampara, 40 sillas y 4 mesas para el evento de la 3ra. Jornada de esterilización Municipal canina y felina en la colonia 2 de octubre, realizado por la Dirección de Salud Municipal.</li></ul>	 
<b>FECHA:</b> 22 de Marzo 2024	<b>EVIDENCIA</b>
<ul style="list-style-type: none"><li>En las instalaciones del jardín de niños de la colonia huracanes, se instalaron 70 sillas para el evento del festival de la primavera.</li></ul>	
<b>FECHA:</b> 25 de Marzo 2024	<b>EVIDENCIA</b>
<ul style="list-style-type: none"><li>En el filtro policiaico que se encuentra a la salida a playa del Carmen, se instaló una mampara rotulada de 3 piezas, 1 toldo, 10 sillas y 3 mesas para el evento de inicio del operativo de la semana santa segura 2024, realizado por la Dirección de Protección Civil, en coordinación con dependencias de Gobierno federal, Estatal y Municipal.</li></ul>	 





**REPORTE MENSUAL**  
**MARZO 2024**  
**Mantenimiento de Aires Acondicionados**  
**TULUM**



**FECHA: 01 de Marzo 2024**

- Se instalo 1 clima en la oficina de la novena regiduria.

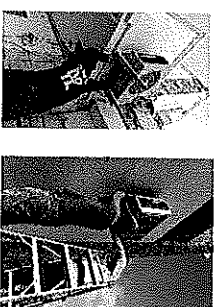

**EVIDENCIA**

**FECHA: 05 de Marzo 2024**

- En la oficina de la Tesorería Municipal (área de pagos) se le dio mantenimiento a un aire acondicionado que presentaba fuga de gas por lo que se realizó la soldadura quedando en buen funcionamiento.

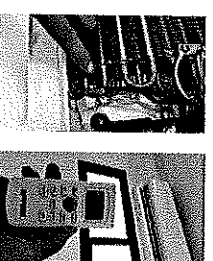

**EVIDENCIA**

**FECHA: 06 de Marzo 2024**

- En la nueva oficina del área de regidores se instaló un aire acondicionado nuevo.

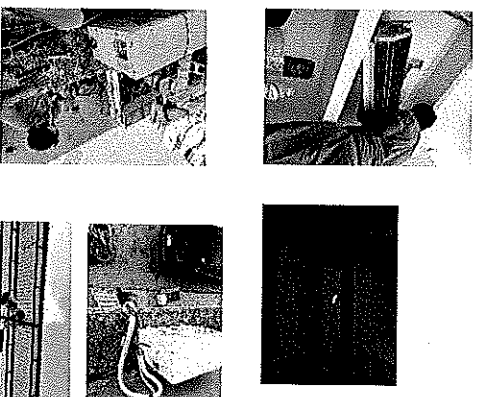

**EVIDENCIA**

- En la oficina de la Dirección General de Servicios Públicos Municipales, se desinstaló un aire acondicionado y se instaló un nuevo aire sustituyendo el anterior que presentaba fallas en su infra miento.

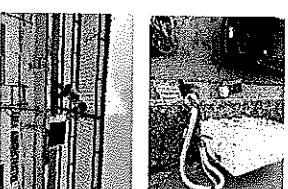



## REPORTE MENSUAL MARZO 2024



### Mantenimiento de Aires Acondicionados

**FECHA:** 11 de Marzo 2024

- En la oficina de la séptima regiduría, se le dio mantenimiento a un aire acondicionado que presentaba fallas en el cableado de energía eléctrica, se le coloco un cable del break de encendido al compresor quedando en funcionamiento.



**EVIDENCIA**

**FECHA:** 12 de Marzo 2024

- En la recepción de presidencia se le dio mantenimiento a un aire acondicionado que presentaba que el ducto estaba tapado por lo que se le realizo la limpieza y se destupió el ducto de desagüe.
- En la oficina de la Dirección de Egresos, se le dio mantenimiento preventivo a un aire acondicionado donde se le realizo la limpieza y el lavado quedando en buen funcionamiento.

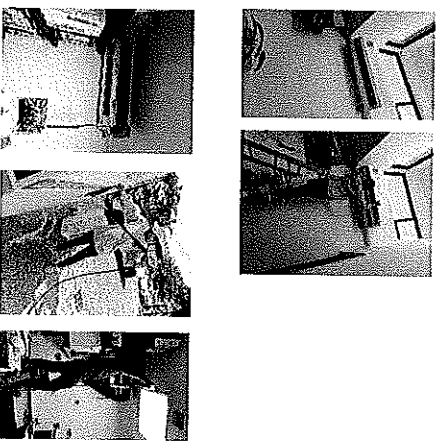

**EVIDENCIA**

**FECHA:** 13 de Marzo 2024

- En la oficina de la Dirección de Contraloría Municipal, se le dio mantenimiento preventivo a un aire acondicionado donde se le realizo la limpieza y el lavado quedando en buen funcionamiento.
- En la oficina privada del contralor Municipal, se le dio mantenimiento preventivo a un aire acondicionado donde se le realizo la limpieza y el lavado quedando en buen funcionamiento.



**EVIDENCIA**

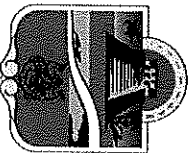

## REPORTE MENSUAL MARZO 2024



TULUM



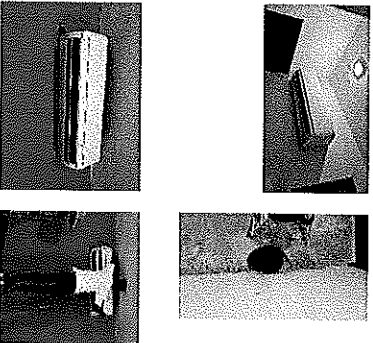
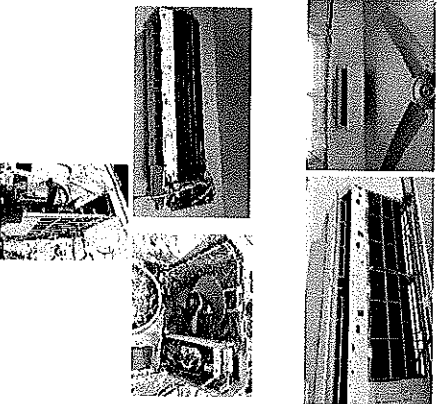
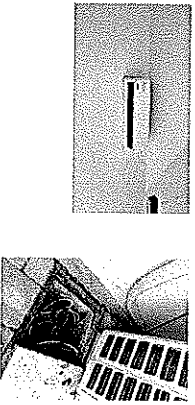

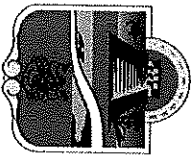

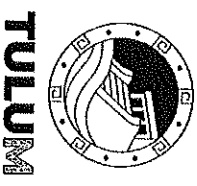

### Mantenimiento de Aires Acondicionados

<p><b>FECHA: 19 de Marzo 2024</b></p> <ul style="list-style-type: none"><li>En la oficina de la Dirección de Recursos Materiales y Servicios, se le dio mantenimiento a un aire acondicionado donde se le realizó la limpieza ya que estaba obstruido por periódico que le pusieron dentro del condensador.</li><li>En la oficina de la Dirección de Patrimonio, se le dio mantenimiento preventivo a un aire acondicionado donde se le realizó la limpieza y el lavado quedando en buen funcionamiento.</li></ul>	<p><b>EVIDENCIA</b></p> 
<p><b>FECHA: 20 de Marzo 2024</b></p> <ul style="list-style-type: none"><li>En la oficina de la Dirección de Salud Municipal, se le dio mantenimiento a un aire acondicionado donde se le realizó la limpieza de los filtros quedando pendiente en el lavado.</li><li>En la oficina de la Dirección de Relaciones Públicas, se reviso el aire acondicionado que enciende y no entría revisando se encontró que el compresor tiene fuga y las tuberías todas con sarro y con agujeros la carcasa desprendida por oxido por tal se sugiere dar de baja el aire acondicionado.</li></ul>	<p><b>EVIDENCIA</b></p> 
<p><b>FECHA: 26 de Marzo 2024</b></p> <ul style="list-style-type: none"><li>En la oficina de la Dirección de Cultura, se le dio mantenimiento a un aire acondicionado que tenía problemas de encendido por tal al revisar se detecto que se tenía problemas en la alimentación de corriente eléctrica del cual se soluciono el problema quedando en buen funcionamiento.</li></ul>	<p><b>EVIDENCIA</b></p> 

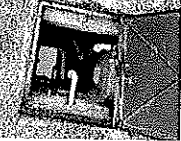

# REPORTE MENSUAL MARZO 2024 Mantenimiento en plomería









<b>FECHA:</b> 06 de Marzo 2024	<b>EVIDENCIA</b>
<ul style="list-style-type: none"><li>Se verifico el llenado de la cisterna que se encuentra en el estacionamiento de Oficialía Mayor, que abastece a los Rotoplas de los baños de Presidencia y Oficialía Mayor.</li></ul>	 
<b>FECHA:</b> 08 de Marzo 2024	<b>EVIDENCIA</b>
<ul style="list-style-type: none"><li>En los baños del domo del parque 2 aguas se le dio mantenimiento preventivo a los wc y lavabos quedando en buen funcionamiento.</li></ul>	 
<b>FECHA:</b> 11 de Marzo 2024	<b>EVIDENCIA</b>
<ul style="list-style-type: none"><li>Se verifico el llenado de la cisterna que se encuentra en el estacionamiento de Oficialía Mayor, que abastece a los Rotoplas de los baños de Presidencia y Oficialía Mayor.</li><li>Se realizó el llenado del Rotoplas que abastece con agua a los baños de las Direcciones de Archivo Municipal, Bienestar y Servicios Generales.</li><li>En el baño de la oficina de Secretaría General, se le dio mantenimiento a un wc que presentaba fuga de agua en el deposito de llenado del cual se ajusto el herraje quedando en buen funcionamiento.</li></ul>	    

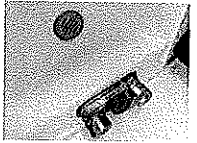

## REPORTE MENSUAL MARZO 2024 Mantenimiento en plomería



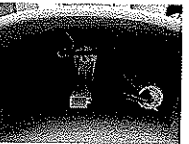

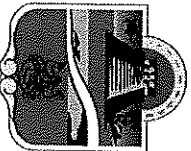







<b>FECHA:</b> 12 de Marzo 2024	<b>EVIDENCIA</b>
<ul style="list-style-type: none"><li>▪ Se verificó el llenado de la cisterna que se encuentra en el estacionamiento de Oficialía Mayor, que abastece a los Rotoplas de los baños de Presidencia y Oficialía Mayor.</li><li>▪ En el baño de la oficina de Oficialía Mayor, se le dio mantenimiento a un lavabo que presentaba fuga de agua por lo que se le cambio la mezcladora que estaba deteriorada por una nueva.</li><li>▪ Se destupió el tubo que alimenta con agua al wc. Del baño de las oficinas de Oficialía Mayor.</li></ul>	    
<b>FECHA:</b> 13 de Marzo 2024	<b>EVIDENCIA</b>
<b>FECHA:</b> 14 de Febrero 2024	<b>EVIDENCIA</b>
<ul style="list-style-type: none"><li>▪ Se le dio mantenimiento de limpieza a los wc de los baños del domo del parque 2 aguas, quedando en buen funcionamiento.</li></ul>	  



## REPORTE MENSUAL MARZO 2024 Mantenimiento en plomería

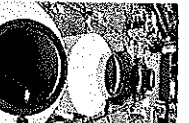

<p><b>FECHA:</b> 15 de Marzo 2024</p> <ul style="list-style-type: none"><li>Se verifico el llenado de la cisterna que se encuentra en el estacionamiento de Oficialía Mayor, que abastece a los Rotoplas de los baños de Presidencia y Oficialía Mayor.</li></ul>	  
<p><b>FECHA:</b> 19 de Marzo 2024</p> <ul style="list-style-type: none"><li>Se verifico el llenado de la cisterna que se encuentra en el estacionamiento de Oficialía Mayor, que abastece a los Rotoplas de los baños de Presidencia y Oficialía Mayor.</li></ul>	  
<p><b>FECHA:</b> 21 de Marzo 2024</p> <ul style="list-style-type: none"><li>Se verifico el llenado de la cisterna que se encuentra en el estacionamiento de Oficialía Mayor, que abastece a los Rotoplas de los baños de Presidencia y Oficialía Mayor.</li><li>Se realizo el llenado del Rotoplas que alimenta a los baños de las Direcciones de Archivo Municipal, Bienestar y Servicios Generales.</li></ul>	  
<p><b>FECHA:</b> 22 de Marzo 2024</p> <ul style="list-style-type: none"><li>Se verifico el llenado de la cisterna que se encuentra en el estacionamiento de Oficialía Mayor, que abastece a los Rotoplas de los baños de Presidencia y Oficialía Mayor.</li></ul>	 



## REPORTE MENSUAL MARZO 2024 Mantenimiento en plomería



**FECHA: 25 de Marzo 2024**

- Se verifico el llenado de la cisterna que se encuentra en el estacionamiento de Oficialía Mayor, que abastece a los Rotoplas de los baños de Presidencia y Oficialía Mayor.



**EVIDENCIA**

**FECHA: 26 de Marzo 2024**

- Se verifico el llenado de la cisterna que se encuentra en el estacionamiento de Oficialía Mayor, que abastece a los Rotoplas de los baños de Presidencia y Oficialía Mayor.
- En las instalaciones de la Dirección de Jueces Cívicos, se atendió el reporte de una fuga de agua del cual se observó una tubería rota se le aplicó un cople eliminando de esa manera la fuga de agua.

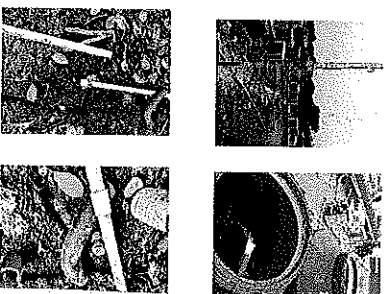

**EVIDENCIA**

**FECHA: 27 de Marzo 2024**

- Se verifico el llenado de la cisterna que se encuentra en el estacionamiento de Oficialía Mayor, que abastece a los Rotoplas de los baños de Presidencia y Oficialía Mayor.

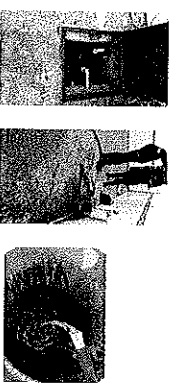

**EVIDENCIA**

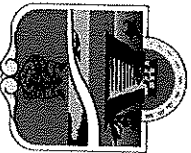

## REPORTE MENSUAL MARZO 2024 Mantenimiento de electricidad

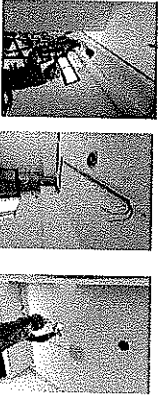
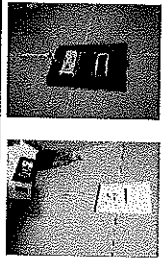
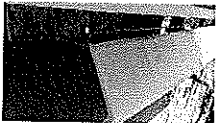

<b>FECHA:</b> 05 de Marzo 2024	<b>EVIDENCIA</b>
<ul style="list-style-type: none"><li>En la nueva oficina del área de regidores, se realizó la instalación del cableado y colocación de los soquets para la iluminación.</li></ul>	
<b>FECHA:</b> 06 de Marzo 2024	<b>EVIDENCIA</b>
<ul style="list-style-type: none"><li>En el baño de la oficina de la Dirección de Registro Civil, se realizó el cambio del apagador y contacto por uno nuevo ya que la que se reemplazo estaba deteriorado.</li></ul>	
<b>FECHA:</b> 20 de Marzo 2024	<b>EVIDENCIA</b>
<ul style="list-style-type: none"><li>se colocaron extensiones y focos para iluminar los toldos que se encuentran en el parque de la cultura maya para ser utilizados en el evento de la marina.</li></ul>	



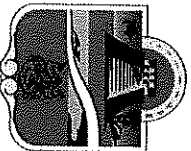

## REPORTE MENSUAL MARZO 2024 Actividades administrativas



TULUM

**FECHA:** 01 al 31 de Marzo 2024

**EVIDENCIA**

- Se recibieron 17 oficios de diversas Direcciones pertenecientes al H. Ayuntamiento para diversas actividades a realizar por esta Dirección de Servicios Generales.

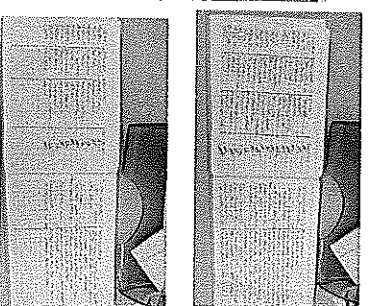

**FECHA:** 01 al 31 de Marzo 2024

**EVIDENCIA**

- Se realizaron 41 oficios en respuestas a oficios recibidos y para tramites propias de esta Dirección de Servicios Generales.

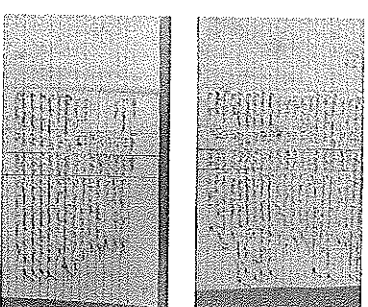

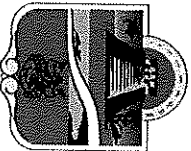

## REPORTE MENSUAL MARZO 2024 Actividades generales



**FECHA:** 01 de Marzo 2024

Se realizo el reparto de kids de limpieza en diversas Direcciones pertenecientes al H. Ayuntamiento de Tulum.

- Se realizo el pintado de las paredes interiores de la nueva oficina del área de regidores.
- En la oficina nueva del área de regidores, se realizo el cambio del vitro piso.

**EVIDENCIA**

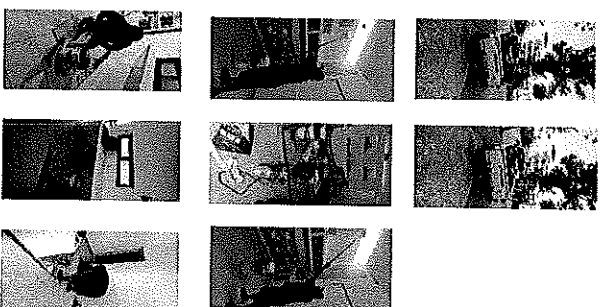

**FECHA:** 02 de Marzo 2024

- Se continuo con el pintado de las paredes interiores de la nueva oficina del área de regidores.

**EVIDENCIA**

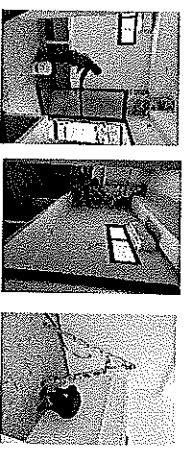

**FECHA:** 04 de Marzo 2024

- Se realizo el detallado de pintura en las paredes interiores y la limpieza del vitro piso de la nueva oficina del área de regidores.

**EVIDENCIA**

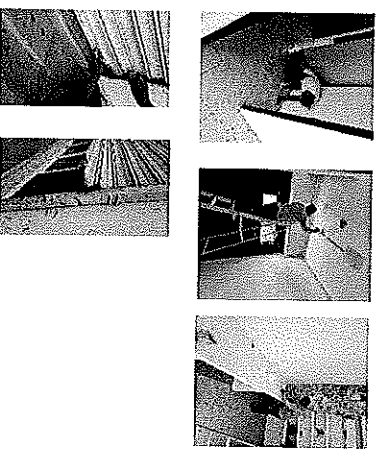

- Se ajusto la cortina de seguridad de la puerta de acceso a la oficina de la Dirección de Registro Civil.

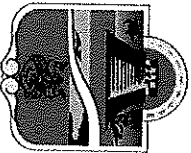

## REPORTE MENSUAL MARZO 2024 Actividades generales



**FECHA: 05 de Marzo 2024**

- Se continuo con el detallado de pintura en las paredes interiores y la limpieza del vitro piso de la nueva oficina del área de regidores.



**EVIDENCIA**

**FECHA: 06 de Marzo 2024**

- Se realizo la elaboración de mamparas para ser utilizados en diversos eventos solicitados.



**EVIDENCIA**

**FECHA: 08 de Marzo 2024**

- Se realizo el blanqueado de la pared de cabildo para que posteriormente sea rotulado en eventos solicitados.

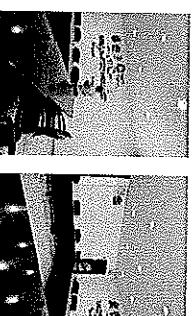

**EVIDENCIA**

**FECHA: 11 de Marzo 2024**

- Se traslado mobiliario y equipo de oficina de la Dirección de Transparencia a la oficina de la novena regiduría.

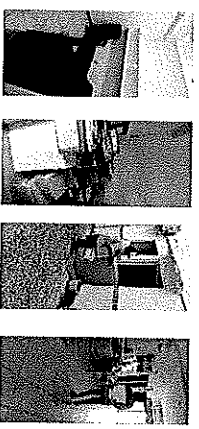

**EVIDENCIA**

- Se traslado 100 sillas, 4 mesas y 2 toldos, como apoyo a un domicilio para ser utilizado en un funeral.



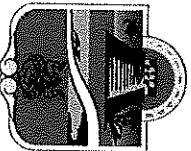

## REPORTE MENSUAL MARZO 2024 Actividades generales



**FECHA:** 11 de Marzo 2024

- En la bodega de la Dirección de Servicios Generales, se realizó la limpieza y reacondicionado del biliarrio que se utiliza en los eventos solicitados así como el lavado del vehículo.

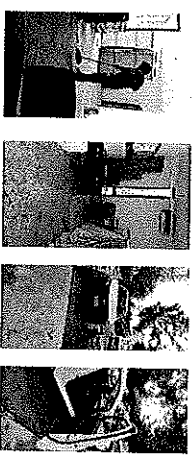

**EVIDENCIA**

- En la nueva oficina que se encuentra en el área de regidores, se colocaron 3 pintar rones y un buzón de quejas.

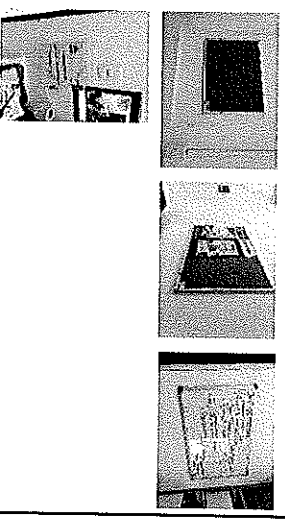

**FECHA:** 12 de Marzo 2024

- En la sala de cabildo se realizó el blanqueo de la pared para que posteriormente sea rotulado en eventos solicitados.



**EVIDENCIA**

**FECHA:** 15 de Marzo 2024

- En la oficina de la Dirección de Servicios Generales, se realizó el retoque con pintura a las paredes interiores.



**EVIDENCIA**

**FECHA:** 23 de Marzo 2024

- En la oficina de la Dirección de Servicios Generales, se realizó la limpieza y reacondicionado de toldos, sillas y pintura en una bodega.

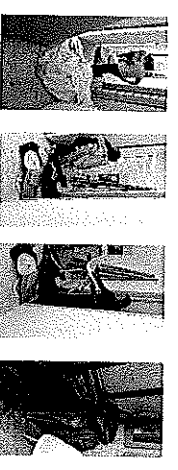

**EVIDENCIA**

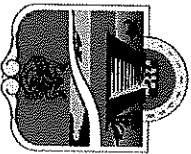

# ESTADISTICA POR ACTIVIDAD MARZO 2024

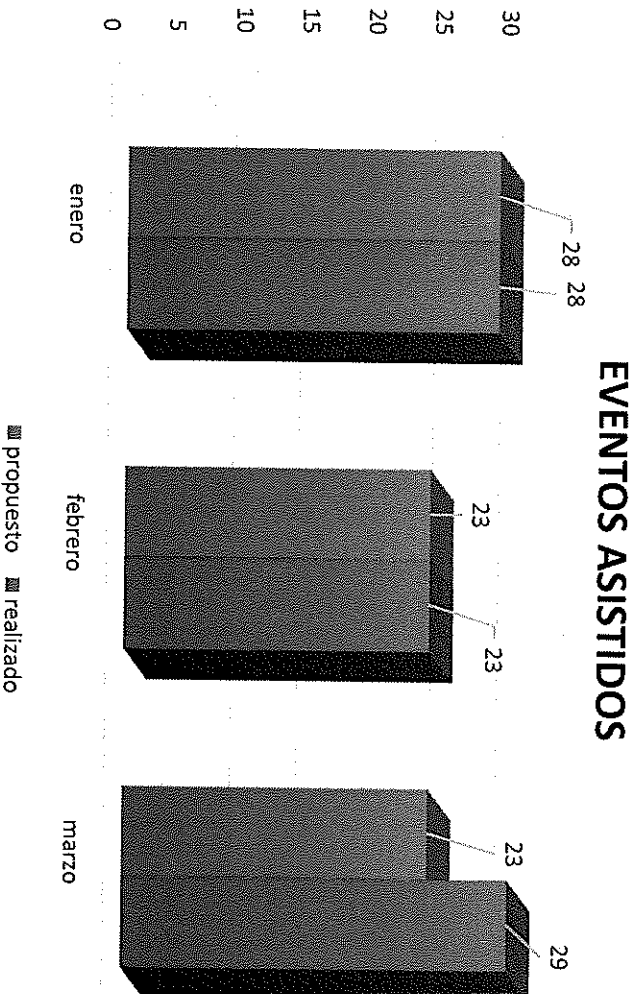
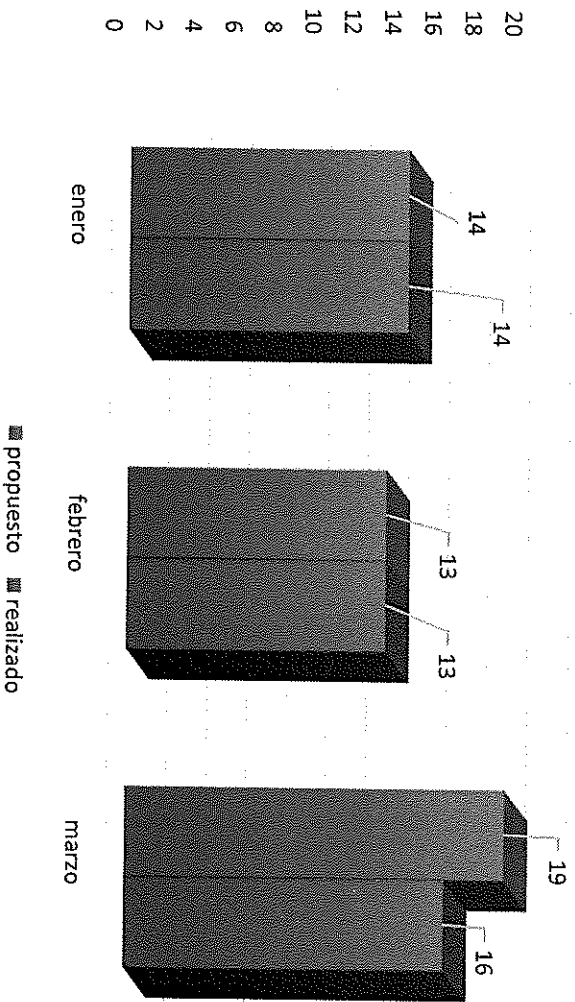

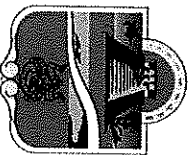

# ESTADISTICA POR ACTIVIDAD MARZO 2024



## MANTENIMIENTO DE AIRES

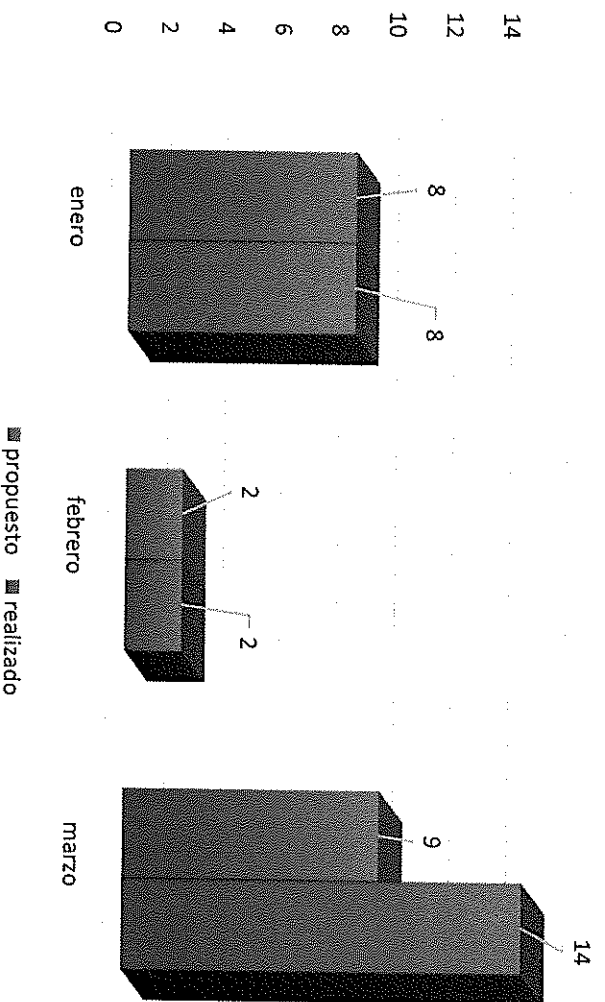

## MANTENIMIENTO DE ELECTRICIDAD

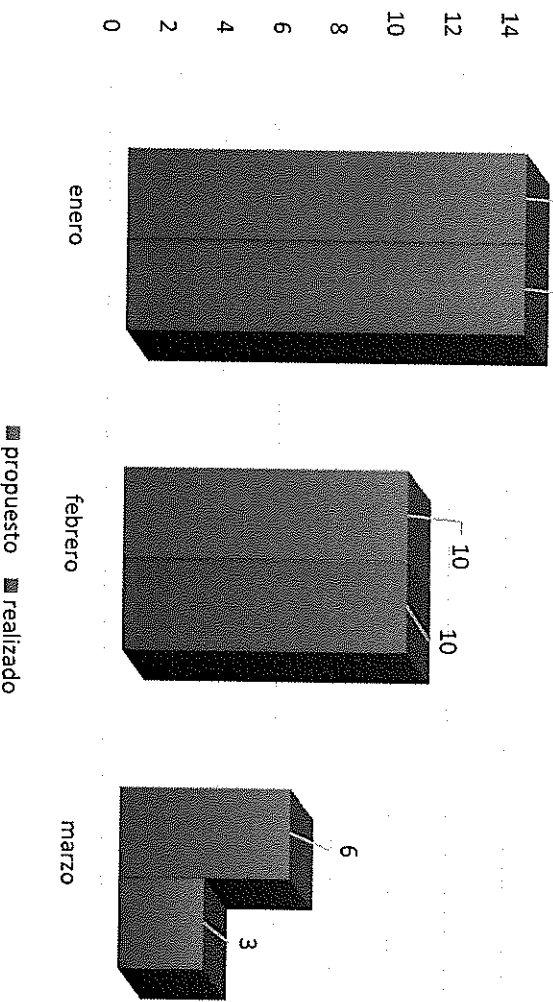

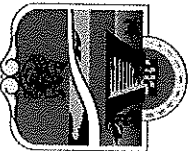

# ESTADISTICA POR ACTIVIDAD MARZO 2024



TULUM

## MANTENIMIENTO DE PLOMERIA

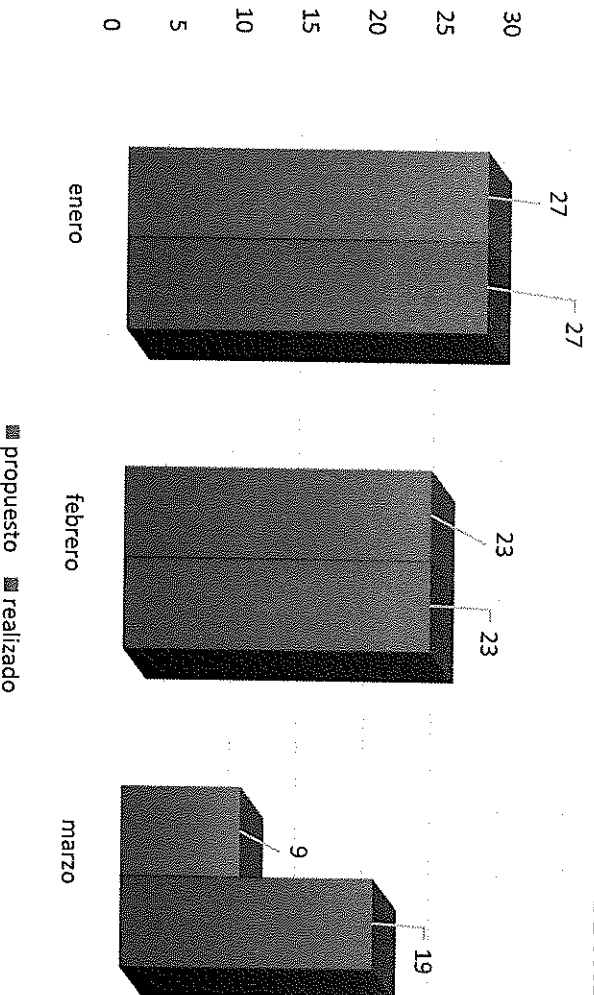

## ACTIVIDADES GENERALES

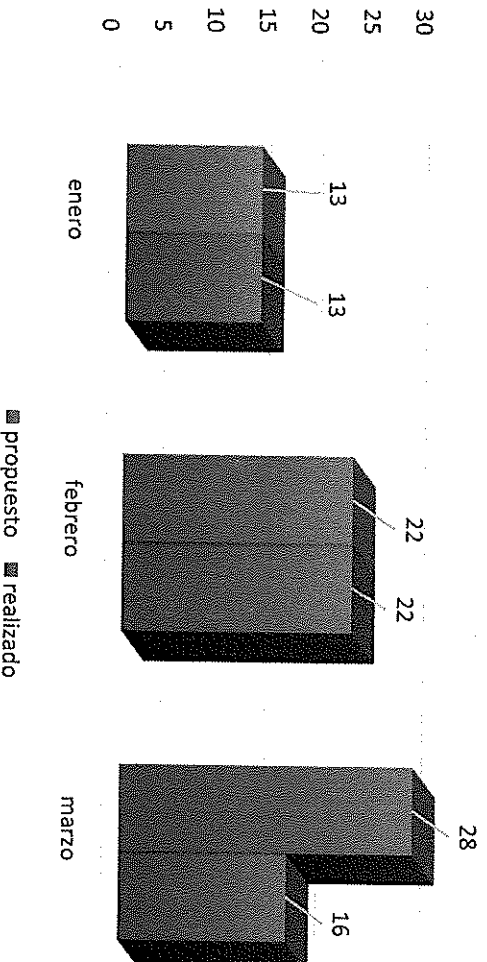

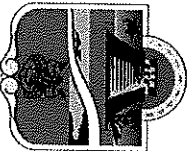

# ESTADISTICA POR ACTIVIDAD MARZO 2024



TULUM

## ACTIVIDADES ADMINISTRATIVAS

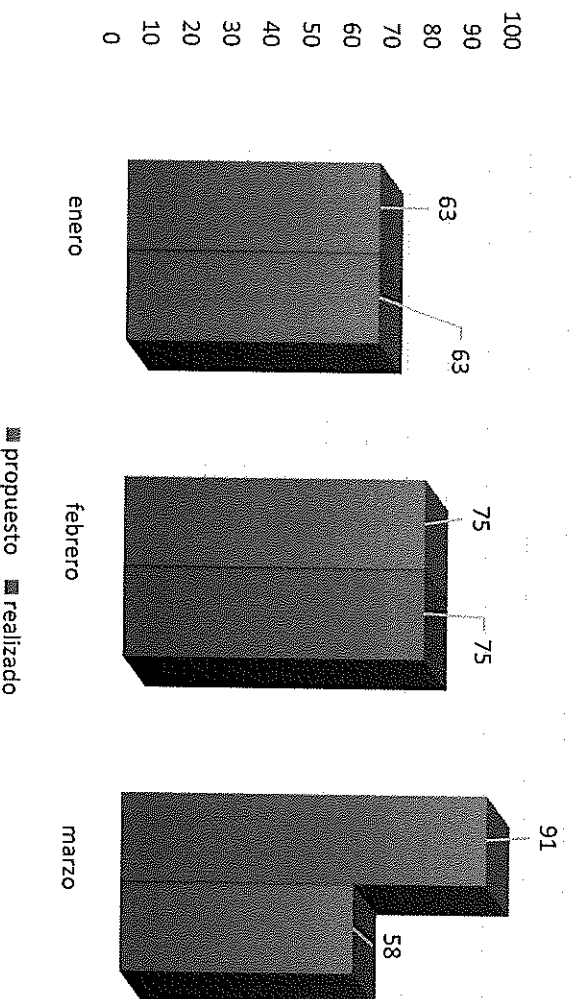



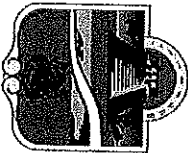

# ESTADISTICA TOTAL DE LAS ACTIVIDADES EN MARZO 2024



TULUM

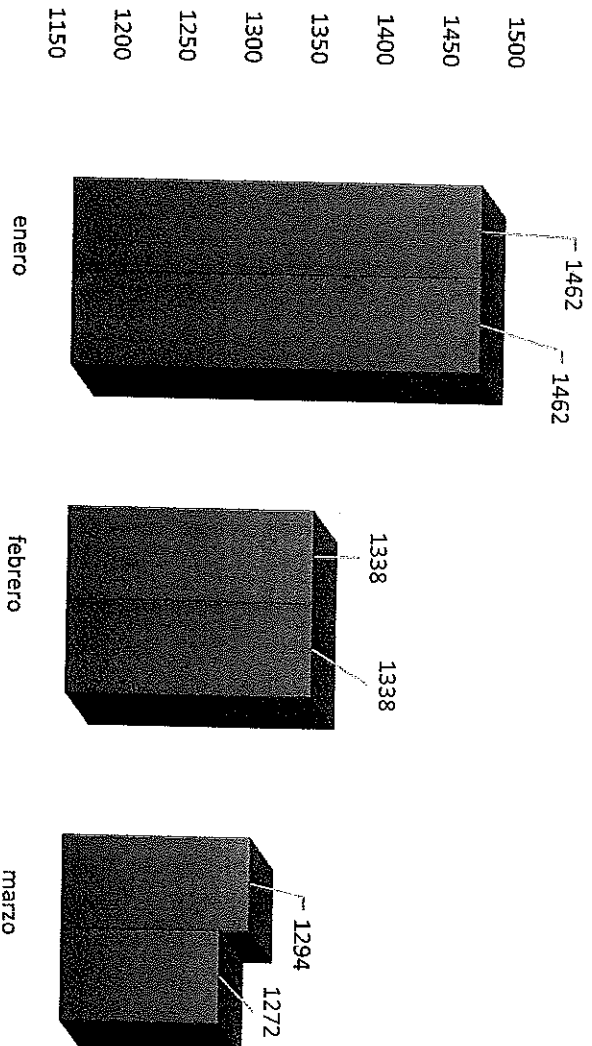

■ propuesto ■ realizado



DIRECCIÓN DE SERVICIOS  
GENERALES  
MUNICIPIO DE TULUM

  
ARQ. EDWIN ARMANDO CAAMAL CAMARA  
DIRECTOR DE SERVICIOS GENERALES