

Dependencia: Oficialía Mayor
Dirección: Servicios Generales
Oficio: OM/SG/345/2023

ASUNTO: se envía informe de actividades.

Tulum, Quintana Roo., a 04 de Agosto del 2023.

LIC. BERNABE ANTONIO MIRANDA MIRANDA
OFICIAL MAYOR DEL H. AYUNTAMIENTO
DE TULUM, QUINTANA ROO.
P R E S E N T E:

Por medio de la presente y con el respeto que se merece, me dirijo a Usted, para enviarle el reporte de actividades realizadas de esta Dirección de Servicios Generales del mes de Julio del 2023.

Anexo: reporte de actividades con evidencias.

Sin más por el momento me despido de Usted, enviándole un cordial y afectuoso saludo.

A T E N T A M E N T E



DIRECCION DE SERVICIOS
GENERALES
MUNICIPIO DE TULUM

ARQ. EDWIN ARMANDO CAAMAL CAMARA
DIRECTOR DE SERVICIOS GENERALES

MUNICIPIO DE TULUM

R E C I B I D O
UNIM
11:32 am
09 AGO. 2023

OFICIALIA MAYOR
TULUM, QUINTANA ROO

C.c.p. archivo
Realizó: _DEMC
Autorizó: _EACC

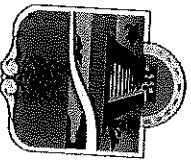

**REPORTE MENSUAL
JULIO 2023
AREA DE LIMPIEZA DE OFICINAS**



TULUM

FECHA: 03 de Julio 2023

Limpieza de 63 Oficinas de las diferentes Direcciones pertenecientes al H. Ayuntamiento :

Presidencia (oficina privada de Presidencia, oficina de la Dirección General de Presidencia, oficina de la asistencia de la Dirección General de pasillos), Secretaría, Secretaría General (pasillos), Contabilidad, Dirección de Asuntos Religiosos, Departamento de Gestión de Control Administrativo de la Dirección General de la oficina de Presidencia, Dirección de Eventos, Dirección de Comunicación Social, Dirección de Relaciones Públicas, Dirección de Gobierno, área de registros (oficinas de la regiduría 1,2,3,4,5,6,7,8,9), modulo del trabajo, modulo de Oficialía de partes, unidad de Transparencia, Acceso a la Información Pública y Protección de Datos Personales, sala de juntas de la Dirección de Recursos Materiales y Datos Servicios, Contraloría Municipal, Dirección de Salud Municipal (estacionamiento vehicular), Consejería Jurídica de la Dirección General de la Oficina de Presidencia, oficialía Mayor (estacionamiento vehicular), Recursos Humanos, Dirección de Recursos Materiales y Servicios, sala de Juntas de la consejería de la Dirección General de la oficina de Presidencia, Tesorería Municipal (oficina del tesorero, Dirección de Ingresos, Dirección de Egresos, módulos de atención (cajas), sala de espera), Dirección de Catastro, Dirección General de Turismo y Economía (oficina del Director General, Dirección de Economía, Dirección de Comercio, Dirección de Mejora Regulatoria, Coordinación de Promoción y Transversalización de la Perspectiva de Género, Dirección de Turismo), Dirección de Registro Civil, Junta Municipal de Redutamiento, coordinación de Igualdad de Género, Dirección de Patrimonio, Dirección General de Planeación Municipal, Área Administrativa de la Dirección de Turismo, Fomento Agropecuario, Dirección de Tecnologías de la Información, Derecho del Trabajo, Oficina Administrativa de Comercio, Oficina Administrativa de Mejora Regulatoria, Bodega de la Dirección de Recursos materiales y Servicios, Dirección General de Bienestar (dirección de Participación Ciudadana), Dirección de Servicios Generales (estacionamiento), Coordinación de Archivo Municipal, Dirección de Jueces Cívicos, oficinas administrativas de la Secretaría de Seguridad Pública y Protección Ciudadana de Tulum, Dirección de Parque Vehicular, Coordinación de Transporte y Validad, Dirección de Juventud y el Deporte, Gimnasio de la Dirección de la Juventud y el Deporte, información de Educación y Biblioteca (Dirección de Cultura, sala de información, sala de atención de consulta en turnos matutino y vespertino), Dirección General de Obras y Servicios Públicos (oficina de la Dirección General, dirección de Obras Públicas y sala de juntas), ZOFEMAT, Dirección General de Desarrollo Territorial, Urbano Sustentable (oficina del Director General, dirección de Ordenamiento Ambiental y Cambio Climático, Dirección de Desarrollo Urbano, sala de espera, cajas de cobro), Protección Civil, Bomberos (oficina del Director, Sala de Juntas, Dormitorios, área administrativa y comunicación).

EVIDENCIA

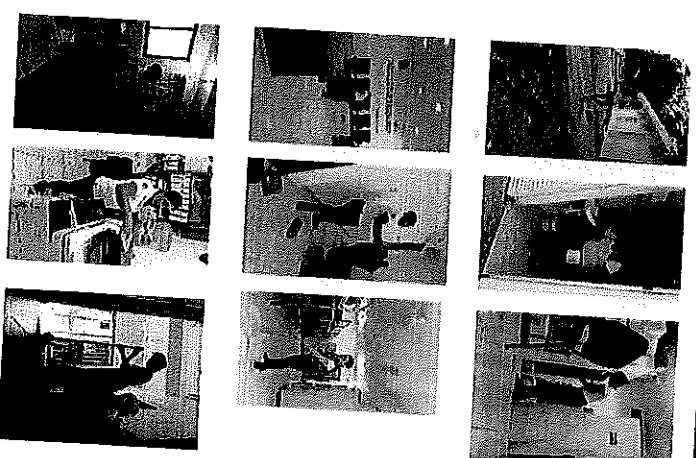

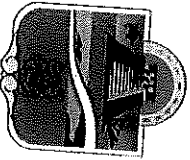

**REPORTE MENSUAL
JULIO 2023
ÁREA DE LIMPIEZA DE OFICINAS**



TULUM

FECHA: 04 de Julio 2023

Limpieza de 63 Oficinas de las diferentes Direcciones pertenecientes al H. Ayuntamiento :

Presidencia (oficina privada de Presidencia, oficina de la Dirección General de Presidencia, oficina de la asistencia de la Dirección General de pasillos), Secretaría, Secretaría General (pasillos), Contabilidad, Dirección de Asuntos Religiosos, Departamento de Gestión de Control Administrativo de la Dirección General de la oficina de Presidencia, Dirección de Eventos, Dirección de Comunicación Social, Dirección de Relaciones Públicas, Dirección de Gobierno, área de registros (oficinas de la regiduría 1,2,3,4,5,6,7,8,9), modulo del trabajo, modulo de Oficialia de partes, unidad de Transparencia, Acceso a la Información Pública y Protección de Datos Personales, sala de juntas de la Dirección de Recursos Materiales y Datos Servicios, Contraloría Municipal, Dirección de Recursos Materiales y (estacionamiento vehicular), Consejería Jurídica de la Dirección General de la Oficina de Presidencia, oficialía Mayor (estacionamiento vehicular), Recursos Humanos, Dirección de Recursos Materiales y Servicios, sala de juntas de la consejería de la Dirección General de la oficina de Presidencia, Tesorería Municipal (oficina del tesorero, Dirección de Ingresos, Dirección de Egresos, módulos de atención (cajas), sala de espera), Dirección Catastro, Dirección General de Turismo y Economía (oficina del Director General, Dirección de Economía, Dirección de Comercio, Dirección de Mejora Regulatoria, Coordinación de Promoción y Transversalización de la Perspectiva de Género, Dirección de Turismo), Dirección de Registro Civil, Junta Municipal de Reclutamiento, coordinación de Igualdad de Género, Dirección de Patrimonio, Dirección General de Planeación Municipal, Área Administrativa de la Dirección de Turismo, Fomento Agropecuario, Dirección de Tecnologías de la Información, Derecho del Trabajo, Oficina Administrativa de Comercio, Oficina Administrativa de Mejora Regulatoria, Bodega de la Dirección de Recursos materiales y Servicios, Dirección General de Bienestar (dirección de Participación Ciudadana), Dirección de Servicios Generales (estacionamiento), Coordinación de Archivo Municipal, Dirección de Jueces Civicos, oficinas administrativas de la Secretaría de Seguridad Pública y Protección Ciudadana de Tulum, Dirección de Parque Vehicular, Coordinación de Transporte y Vialidad, Dirección de Parque y el Deporte, Gimnasio de la Dirección de la Juventud y el Deporte, Dirección de Educación y Biblioteca (Dirección de Cultura, sala de informática, sala de atención de consulta en turnos matutino y vespertino), Dirección General de Obras y Servicios Públicos (oficina de la Dirección General, dirección de Obras Públicas y sala de juntas), ZOFEMAT, Dirección General de Desarrollo Territorial, Urbano Sustentable (oficina del Director, dirección de Ordenamiento Ambiental y Cambio Climático, Civil, Bomberos (oficina del Director, Sala de Juntas, Dormitorios, área administrativa y comunicación).

EVIDENCIA

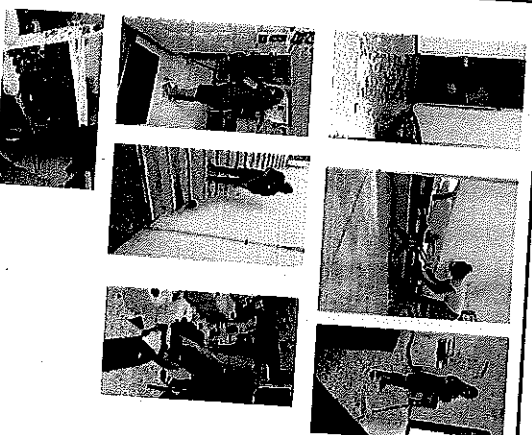

Se entregaron 30 kits de material de limpieza para diversas áreas



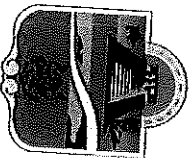

**REPORTE MENSUAL
JULIO 2023
ÁREA DE LIMPIEZA DE OFICINAS**



TULUM

FECHA: 05 de Julio 2023

Limpeza de 63 Oficinas de las diferentes Direcciones pertenecientes al H. Ayuntamiento :

Presidencia (oficina privada de Presidencia, oficina de la Dirección General de Presidencia, oficina de la asistencia de la Dirección General de pasillos), Secretaría General (pasillos), Contabilidad, Dirección de Asuntos Religiosos, Departamento de Gestión de Control Administrativo de la Dirección General de la oficina de Presidencia, Dirección de Eventos, Dirección de Comunicación Social, Dirección de Relaciones Públicas, Dirección de Gobierno, área de regidoras (oficinas de la regiduría 1,2,3,4,5,6,7,8,9), módulo del trabajo, módulo de Oficialía de partes, unidad de Transparencia, Acceso a la Información Pública y Protección de Datos Personales, sala de juntas de la Dirección de Recursos Materiales y Datos Servicios, Contraloría Municipal, Dirección de Salud Municipal y (estacionamiento vehicular), Consejería Jurídica de la Dirección General de la Oficina de Presidencia, Consejería Mayor (estacionamiento vehicular), Recursos Humanos, Dirección de Recursos Materiales y Servicios, sala de Juntas de la consejería de la Dirección General de la oficina de Presidencia, Tesorería Municipal (oficina del tesorero, Dirección de Ingresos, Dirección de Egresos, módulos de atención (cajas), sala de espera), Dirección Catastro, Dirección General de Turismo y Economía (oficina del Director General, Dirección de Economía, Dirección de Comercio, Dirección de Mejora Regulatoria, Coordinación de Promoción y Transversalización de la Perspectiva de Género, Dirección de Turismo), Dirección de Registro Civil, Junta Municipal de Reclutamiento, coordinación de Igualdad de Género, Dirección de Patrimonio, Dirección General de Planeación Municipal, Área Administrativa de la Dirección de Turismo, Fomento Agropecuario, Dirección de Tecnologías de la Información, Derecho del Trabajo, Oficina Administrativa de Comercio, Oficina Administrativa de Mejora Regulatoria, Bodaga de la Dirección de Recursos materiales y Servicios, Dirección General de Bienestar (dirección de Participación Ciudadana), Dirección de Servicios Generales (estacionamiento), Coordinación de Archivo Municipal, Dirección de Jueces Cívicos, oficinas administrativas de la Secretaría de Seguridad Pública y Protección Ciudadana de Tulum, Dirección de Parque Vehicular, Coordinación de Transporte y Vialidad, Dirección de la Juventud y el Deporte, Gimnasio de la Dirección de la Juventud y el Deporte, Dirección de Educación y Biblioteca (Dirección de Cultura, sala de informática, sala de atención de consulta en turnos matutino y vespertino), Dirección General de Obras y Servicios Públicos (oficina de la Dirección General, dirección de Obras Públicas y sala de juntas), ZOFEMAT, Dirección General de Desarrollo Territorial, Urbano Sustentable (oficina del Director General, dirección de Ordenamiento Ambiental y Cambio Climático, Dirección de Desarrollo Urbano, sala de espera, cajas de cobro), Protección Civil, Bomberos (oficina del Director, Sala de Juntas, Dormitorios, área administrativa y comunicación),

EVIDENCIA



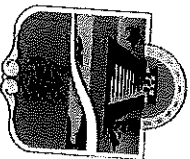

**REPORTE MENSUAL
JULIO 2023
ÁREA DE LIMPIEZA DE OFICINAS**



TULUM

FECHA: 06 de Julio 2023

Limpieza de 63 Oficinas de las diferentes Direcciones pertenecientes al H. Ayuntamiento :

Presidencia (oficina privada de Presidencia, oficina de la Dirección General de Presidencia, oficina de la asistencia de la Dirección General de pasillos), Sindicatura, Secretaría General (pasillos), Contabilidad, Dirección de Asuntos Religiosos, Departamento de Gestión de Control Administrativo de la Dirección General de la oficina de Presidencia, Dirección de Eventos, Dirección de Comunicación Social, Dirección de Relaciones Públicas, 1,2,3,4,5,6,7,8,9), modulo del trabajo, modulo de Oficina de partes, unidad de Transparencia, Acceso a la Información Pública y Protección de Datos Personales, sala de juntas de la Dirección de Recursos Materiales y Servicios, Contraloría Municipal, Dirección de Salud Municipal (estacionamiento vehicular), Consejería Jurídica de la Dirección General de la Oficina de Presidencia, oficialía Mayor (estacionamiento vehicular), Recursos Humanos, Dirección de Recursos Materiales y Servicios, sala de Juntas de la consejería de la Dirección General de la oficina de Presidencia, Tesorería Municipal (oficina del tesorero, Dirección de Ingresos, Dirección de Egresos, módulos de atención (cajas), sala de espera), Dirección de Catastro, Dirección General de Turismo y Economía (oficina del Director General, Dirección de Economía, Dirección de Comercio, Dirección de Mejora Regulatoria, Coordinación de Promoción y Transversalización de la Perspectiva de Género, Dirección de Turismo), Dirección de Registro Civil, Junta Municipal de Reclutamiento, coordinación de Igualdad de Género, Dirección de Patrimonio, Dirección General de Planeación Municipal, Área Administrativa de la Dirección de Turismo, Fomento Agropecuario, Dirección de Tecnologías de la Información, Derecho del Trabajo, Oficina Administrativa de Comercio, Oficina Administrativa de Mejora Regulatoria, Bodega de la Dirección de Recursos materiales y Servicios, Dirección General de Bienestar (dirección de Participación Ciudadana), Dirección de Servicios Generales (estacionamiento), Coordinación de Archivo Municipal, Seguridad Pública y Protección Ciudadana de Tulum, Dirección de la Secretaría de Vehicular, Coordinación de Transporte y Vialidad, Dirección de Parque y el Deporte, Gimnasio de la Dirección de la Juventud y el Deporte, Dirección de Educación y Biblioteca (Dirección de Cultura, sala de informática, sala de atención de consulta en turnos matutino y vespertino), Dirección General de Obras y Servicios Públicos (oficina de la Dirección General de Desarrollo Territorial, Urbano Sustentable (oficina del Director General, dirección de Ordenamiento Ambiental y Cambio Climático, Dirección de Desarrollo Urbano, sala de espera, cajas de cobro), Protección Civil, Bomberos (oficina del Director, Sala de Juntas, Dormitorios, área administrativa y comunicación).

EVIDENCIA



Se entregaron herramientas de limpieza para las áreas de presidencia y biblioteca.



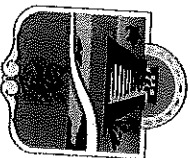

**REPORTE MENSUAL
JULIO 2023
ÁREA DE LIMPIEZA DE OFICINAS**



TULUM

FECHA: 07 de Julio 2023

Limpieza de 63 Oficinas de las diferentes Direcciones pertenecientes al H. Ayuntamiento :

Presidencia (oficina privada de Presidencia, oficina de la Dirección General de Presidencia, oficina de la asistencia de la Dirección General de pasillos), Sindicatura, Secretaría General (pasillos), Contabilidad, Dirección de Asuntos Religiosos, Departamento de Gestión de Control Administrativo de la Dirección General de la oficina de Presidencia, Dirección de Eventos, Dirección de Comunicación Social, Dirección de Relaciones Públicas, 1,2,3,4,5,6,7,8,9), modulo de regidores (oficinas de la regiduría de Transparencia, Acceso a la Información Pública y Protección de Datos Personales, sala de juntas de la Dirección de Recursos Materiales y Servicios, Contraloría Municipal, Dirección de Salud Municipal (estacionamiento vehicular), Consejería Jurídica de la Dirección General de la Oficina de Presidencia, oficina Mayor (estacionamiento vehicular), Recursos Humanos, Dirección de Recursos Materiales y Servicios, sala de juntas de la consejería de la Dirección General de la oficina de Presidencia, Tesorería Municipal (oficina del tesorero, Dirección de Ingresos, Dirección de Egresos, módulos de atención (cajas), sala de espera), Dirección de Catastro, Dirección General de Turismo y Economía (oficina del Director General, Dirección de Economía, Dirección de Comercio, Dirección de Mejora Regulatoria, Coordinación de Promoción y Transversalización de la Perspectiva de Género, Dirección de Turismo), Dirección de Registro Civil, Junta Municipal de Reclutamiento, coordinación de Igualdad de Género, Dirección de Patrimonio, Dirección General de Planeación Municipal, Área Administrativa de la Dirección de Turismo, Fomento Agropecuario, Dirección de Tecnologías de la Información, Derecho del Trabajo, Oficina Administrativa de Comercio, Oficina Administrativa de Mejora Regulatoria, Bodega de la Dirección de Recursos materiales y Servicios, Dirección General de Bienestar (dirección de Participación Ciudadana), Dirección de Servicios Generales (estacionamiento), Coordinación de Archivo Municipal, Dirección de Jueces Civicos, oficinas administrativas de la Secretaría de Seguridad Pública y Protección Ciudadana de Tulum, Dirección de Parque Vehicular, Coordinación de Transporte y Vialidad, Dirección de la Juventud y el Deporte, Gimnasio de la Dirección de la Juventud y el Deporte, información de Educación y Biblioteca (Dirección de Cultura, sala de informática, sala de atención de consulta en turnos matutino y vespertino), Dirección General de Obras y Servicios Públicos (oficina de la Dirección General, dirección de Obras Públicas y sala de juntas), ZOFEMAT, Dirección General de Desarrollo Territorial, Urbano Sustentable (oficina del Director General, dirección de Ordenamiento Ambiental y Cambio Climático, Dirección de Desarrollo Urbano, sala de espera, cajas de cobro), Protección Civil, Bomberos (oficina del Director, Sala de Juntas, Dormitorios, área administrativa y comunicación).

EVIDENCIA



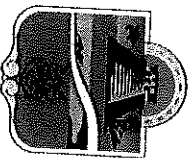

REPORTE MENSUAL JULIO 2023 ÁREA DE LIMPIEZA DE OFICINAS



FECHA: 10 de Julio 2023

Limpieza de 63 Oficinas de las diferentes Direcciones pertenecientes al H. Ayuntamiento :

Presidencia (oficina privada de Presidencia, oficina de la Dirección General de Presidencia, oficina de la asistencia de la Dirección General de pasillos), oficina del secretario privado, recepción, sala de cabildo y de Asuntos Religiosos, Departamento de Gestión de Control Administrativo de la Dirección General de la oficina de Presidencia, Dirección de Eventos, Dirección de Comunicación Social, Dirección de Relaciones Públicas, Dirección de Gobierno, área de regidores (oficinas de la regiduría 1,2,3,4,5,6,7,8,9), modulo del trabajo, modulo de Oficialía de partes, unidad de Transparencia, Acceso a la Información Pública y Protección de Datos Personales; sala de juntas de la Dirección de Recursos Materiales y Servicios, Contraloría Municipal, Dirección de Salud Municipal (estacionamiento vehicular), Consejería Jurídica de la Dirección General de la Oficina de Presidencia, oficialía Mayor (estacionamiento vehicular), Recursos Humanos, Dirección de Recursos Materiales y Servicios, sala de juntas de la consejería de la Dirección General de la oficina de Presidencia, Tesorería Municipal (oficina del tesorero, Dirección de Ingresos, Dirección de Egresos; módulos de atención (cajas), sala de espera), Dirección de Catastro, Dirección General de Turismo y Economía (oficina del Director General, Dirección de Economía, Dirección de Comercio, Dirección de Mejora Regulatoria, Coordinación de Promoción y Transversalización de la Perspectiva de Género, Dirección de Turismo), Dirección de Registro Civil, Junta Municipal de Reclutamiento, coordinación de Igualdad de Género, Dirección de Patrimonio, Dirección General de Planeación Municipal, Área Administrativa de la Dirección de Turismo, Fomento Agropecuario, Dirección de Tecnologías de la Información, Derecho del Trabajo, Oficina Administrativa de Comercio, Oficina Administrativa de Mejora Regulatoria, Bodega de la Dirección de Recursos materiales y Servicios, Dirección General de Bienestar (dirección de Participación Ciudadana), Dirección de Servicios Generales (estacionamiento), Coordinación de Archivo Municipal, Dirección de Jueces Cívicos, oficinas administrativas de la Secretaría de Seguridad Pública y Protección Ciudadana de Tulum, Dirección de Parque Vehicular, Coordinación de Transporte y Vialidad, Dirección de la Juventud y el Deporte, Gimnasio de la Dirección de la Juventud y el Deporte, Dirección de Educación y Biblioteca (Dirección de Cultura, sala de informática; sala de atención de consulta en turnos matutino y vespertino), Dirección General de Obras y Servicios Públicos (oficina de la Dirección General, dirección de Obras Públicas y sala de juntas), ZOFEMAT, Dirección General de Desarrollo Territorial, Urbano Sustentable (oficina del Director General, dirección de Ordenamiento Ambiental y Cambio Climático, Dirección de Desarrollo Urbano, sala de espera, cajas de cobro), Protección Civil, Bomberos (oficina del Director, Sala de Juntas, Dormitorios, área administrativa y comunicación).

EVIDENCIA



Se elaboraron 30 kits de material de limpieza para ser entregados en diversas áreas



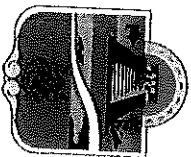

REPORTE MENSUAL JULIO 2023 ÁREA DE LIMPIEZA DE OFICINAS



TULUM

FECHA: 11 de Julio 2023

Limpieza de 63 Oficinas de las diferentes Direcciones pertenecientes al H. Ayuntamiento :

Presidencia (oficina privada de Presidencia, oficina de la Dirección General de Presidencia, oficina de la asistencia de la Dirección General de pasillos), Secretaría General (pasillos), Contabilidad, Dirección de Asuntos Religiosos, Departamento de Gestión de Control Administrativo de la Dirección General de la oficina de Presidencia, Dirección de Eventos, Dirección de Comunicación Social, Dirección de Relaciones Públicas, Dirección de Gobierno, área de regidores (oficinas de la regiduría 1,2,3,4,5,6,7,8,9), modulo del trabajo, modulo de Oficina de partes, unidad de Transparencia, Acceso a la Información Pública y Protección de Datos Personales, sala de juntas de la Dirección de Recursos Materiales y Servicios, Contraloría Municipal, Dirección de Salud Municipal (estacionamiento vehicular), Consejería Jurídica de la Dirección General de la Oficina de Presidencia, oficialía Mayor (estacionamiento vehicular), Recursos Humanos, Dirección de Recursos Materiales y Servicios, sala de juntas de la consejería de la Dirección General de la oficina de Presidencia, Tesorería Municipal (oficina del tesorero, Dirección de Ingresos, Dirección de Egresos, módulos de atención (cajas), sala de espera), Dirección de Catastro, Dirección General de Turismo y Economía (oficina del Director General, Dirección de Economía, Dirección de Comercio, Dirección de Mejora Regulatoria, Coordinación de Promoción y Transversalización de la Perspectiva de Género, Dirección de Turismo), Dirección de Registro Civil, Junta Municipal de Reclutamiento, coordinación de Igualdad de Género, Dirección de Patrimonio, Dirección General de Planeación Municipal, Área Administrativa de la Dirección de Turismo, Fomento Agropecuario, Dirección de Tecnologías de la Información, Derecho del Trabajo, Oficina Administrativa de Comercio, Oficina Administrativa de Mejora Regulatoria, Bodega de la Dirección de Recursos materiales y Servicios, Dirección General de Bienestar (dirección de Participación Ciudadana), Dirección de Servicios Generales (estacionamiento), Coordinación de Archivo Municipal, Dirección de Jueces Cívicos, oficinas administrativas de la Secretaría de Seguridad Pública y Protección Ciudadana de Tulum, Dirección de Parque Vehicular, Coordinación de Transporte y Vialidad, Dirección de la Juventud y el Deporte, Gimnasio de la Dirección de la Juventud y el Deporte, Dirección de Educación y Biblioteca (Dirección de Cultura, sala de informática, sala de atención de consulta en turnos matutino y vespertino), Dirección General de Obras y Servicios Públicos (oficina de la Dirección General, dirección de Obras Públicas y sala de juntas), ZOFEMAT, Dirección General de Desarrollo Territorial, Urbano Sustentable (oficina del Director General, dirección de Ordenamiento Ambiental y Cambio Climático, Dirección de Desarrollo Urbano, sala de espera, cajas de cobro), Protección Civil, Bomberos (oficina del Director, Sala de Juntas, Dormitorios, área administrativa y comunicación).

EVIDENCIA



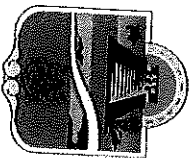

REPORTE MENSUAL JULIO 2023 ÁREA DE LIMPIEZA DE OFICINAS

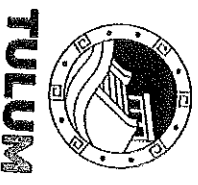

FECHA: 12 de Julio 2023

Limpieza de 63 Oficinas de las diferentes Direcciones pertenecientes al H. Ayuntamiento :

Presidencia (oficina privada de Presidencia, oficina de la Dirección General de Presidencia, oficina de la asistencia de la Dirección General de pasillos), Sindicatura, Secretaría General (pasillos), Contabilidad, Dirección de Asuntos Religiosos, Departamento de Gestión de Control Administrativo de la Dirección General de la oficina de Presidencia, Dirección de Eventos, Dirección de Comunicación Social, Dirección de Relaciones Públicas, Dirección de Gobierno, área de registros (oficinas de la regiduría 1,2,3,4,5,6,7,8,9), modulo del trabajo, modulo de Oficialía de partes, unidad de Transparencia, Acceso a la Información Pública y Protección de Datos Personales, sala de juntas de la Dirección de Recursos Materiales y Servicios, Contraloría Municipal, Dirección de Salud Municipal (estacionamiento vehicular), Consejería Jurídica de la Dirección General de la Oficina de Presidencia, oficialía Mayor (estacionamiento vehicular), Recursos Humanos, Dirección de Recursos Materiales y Servicios, sala de Juntas de la consejería de la Dirección General de la oficina de Presidencia, Tesorería Municipal (oficina del tesorero, Dirección de Ingresos, Dirección de Egresos, módulos de atención (cajas), sala de espera), Dirección de Catastro, Dirección General de Turismo y Economía (oficina del Director General, Dirección de Economía, Dirección de Comercio, Dirección de Mejora Regulatoria, Coordinación de Promoción y Transversalización de la Perspectiva de Género, Dirección de Turismo), Dirección de Registro Civil, Junta Municipal de Reclutamiento, coordinación de Igualdad de Género, Administración de la Dirección de Turismo, Fomento Agropecuario, Dirección de Tecnologías de la Información, Derecho del Trabajo, Oficina Administrativa de Comercio, Oficina Administrativa de Mejora Regulatoria, Bodega de la Dirección de Recursos materiales y Servicios, Dirección General de Bienestar (dirección de Participación Ciudadana), Dirección de Servicios Generales (estacionamiento), Coordinación de Archivo Municipal, Dirección de Jueces Cívicos, oficinas administrativas de la Secretaría de Seguridad Pública y Protección Ciudadana de Tulum, Dirección de Parque Vehicular, Coordinación de Transporte y Vialidad, Dirección de la Juventud y el Deporte, Gimnasio de la Dirección de la Juventud y el Deporte, Dirección de Educación y Biblioteca (Dirección de Cultura, sala de informática, sala de atención de consulta en turnos matutino y vespertino), Dirección General de Obras y Servicios Públicos (oficina de la Dirección General, dirección de Obras Públicas y sala de juntas), ZOFEMAT, Dirección General de Desarrollo Territorial, Urbano Sustentable (oficina del Director General, dirección de Ordenamiento Ambiental y Cambio Climático, Dirección de Desarrollo Urbano, sala de espera, cajas de cobro), Protección Civil, Bomberos (oficina del Director, Sala de Juntas, Dormitorios, área administrativa y comunicación).



EVIDENCIA

Se entregaron 21 Kts de material de limpieza para diversas áreas

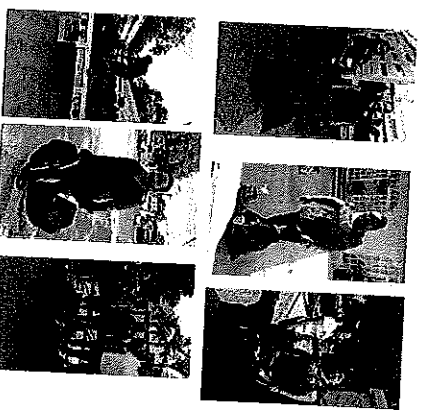

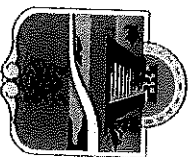

**REPORTE MENSUAL
JULIO 2023
ÁREA DE LIMPIEZA DE OFICINAS**



TULUM

FECHA: 13 de Julio 2023

Limpieza de 63 Oficinas de las diferentes Direcciones pertenecientes al H. Ayuntamiento :

Presidencia (oficina privada de Presidencia, oficina de la Dirección General de Presidencia, oficina de la asistencia de la Dirección General de Presidencia, oficina del secretario privado, recepción, sala de cabildo y pasillos), Sindicatura, Secretaría General (pasillos), Contabilidad, Dirección de Asuntos Religiosos, Departamento de Gestión de Control Administrativo de la Dirección General de la oficina de Presidencia, Dirección de Eventos, Dirección de Comunicación Social, Dirección de Relaciones Públicas, Dirección de Gobierno, área de regidores (oficinas de la regiduría 1,2,3,4,5,6,7,8,9), modulo del trabajo, modulo de Oficina de partes, unidad de Transparencia, Acceso a la Información Pública y Protección de Datos Personales, sala de juntas de la Dirección de Recursos Materiales y Servicios, Contraloría Municipal, Dirección de Salud Municipal (estacionamiento vehicular), Consejería Jurídica de la Dirección General de la Oficina de Presidencia, oficina Mayor (estacionamiento vehicular), Recursos Humanos, Dirección de Recursos Materiales y Servicios, sala de juntas de la consejería de la Dirección General de la oficina de Presidencia, Tesorería Municipal (oficina del tesorero, Dirección de Ingresos, Dirección de Egresos, módulos de atención (cajas), sala de espera), Dirección de Catastro, Dirección General de Turismo y Economía (oficina del Director General, Dirección de Economía, Dirección de Comercio, Dirección de Mejora Regulatoria, Coordinación de Promoción y Transversalización de la Perspectiva de Género, Dirección de Turismo), Dirección de Registro Civil, Junta Municipal de Reclutamiento, coordinación de Igualdad de Género, Dirección de Patrimonio, Dirección General de Planeación Municipal, Área Administrativa de la Dirección de Turismo, Fomento Agropecuario, Dirección de Tecnologías de la Información, Derecho del Trabajo, Oficina Administrativa de Comercio, Oficina Administrativa de Mejora Regulatoria, Bodega de la Dirección de Recursos materiales y Servicios, Dirección General de Bienestar (dirección de Participación Ciudadana), Dirección de Servicios Generales (estacionamiento), Coordinación de Archivo Municipal, Dirección de Jueces Cívicos, oficinas administrativas de la Secretaría de Seguridad Pública y Protección Ciudadana de Tulum, Dirección de Parque Vehicular, Coordinación de Transporte y Validad, Dirección de la Juventud y el Deporte, Gimnasio de la Dirección de la Juventud y el Deporte, Dirección de Educación y Biblioteca (Dirección de Cultura, sala de informática, sala de atención de consulta en turnos matutino y vespertino), Dirección General de Obras y Servicios Públicos (oficina de la Dirección General de Desarrollo Territorial, Urbano Sustentable (oficina del Director General, dirección de Ordenamiento Ambiental y Cambio Climático, Dirección de Desarrollo Urbano, sala de espera, cajas de cobro), Protección Civil, Bomberos (oficina del Director, Sala de Juntas, Dormitorios, área administrativa y comunicación).

EVIDENCIA

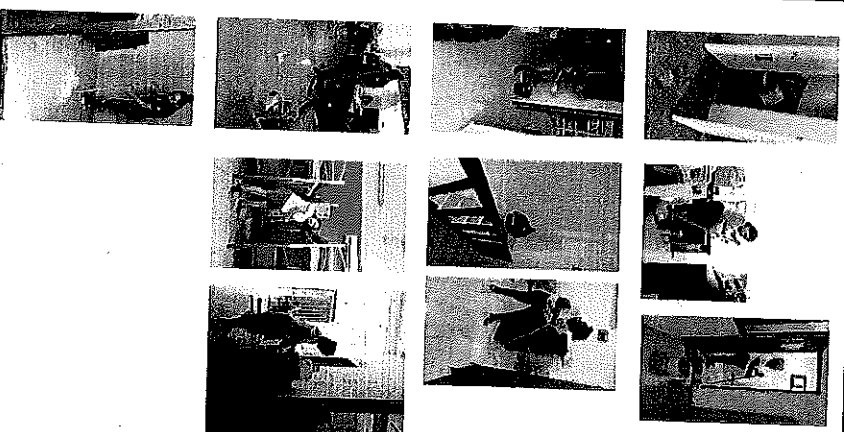

Entrega de 10 Kds de material de limpieza para la diversas oficinas

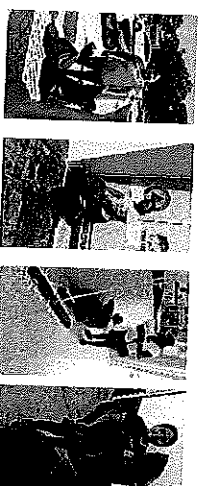

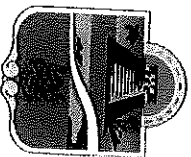

**REPORTE MENSUAL
JULIO 2023
ÁREA DE LIMPIEZA DE OFICINAS**



TULUM

FECHA: 14 de Julio 2023

Limpieza de 63 Oficinas de las diferentes Direcciones pertenecientes al H. Ayuntamiento :

Presidencia (oficina privada de Presidencia, oficina de la Dirección General de Presidencia, oficina de la asistencia de la Dirección General de Pasillos), oficina del secretario privado, recepción, sala de cabildo y de Asuntos Religiosos, Departamento de Gestión de Control Administrativo de la Dirección General de la oficina de Presidencia, Dirección de Eventos, Dirección de Comunicación Social, Dirección de Relaciones Públicas, Dirección de Gobierno, área de regidores (oficinas de la regiduría 1,2,3,4,5,6,7,8,9), modulo del trabajo, modulo de Oficialia de partes, unidad de Transparencia, Acceso a la Información Pública y Protección de Datos Personales, sala de juntas de la Dirección de Recursos Materiales y Servicios, Contraloría Municipal, Dirección de Salud Municipal (estacionamiento vehicular), Consejería Jurídica de la Dirección General de la Oficina de Presidencia, oficialía Mayor (estacionamiento vehicular), Recursos Humanos, Dirección de Recursos Materiales y Servicios, sala de Juntas de la consejería de la Dirección General de la oficina de Presidencia, Tesorería Municipal (oficina del tesorero, Dirección de Ingresos, Dirección de Egresos, módulos de atención (cajas), sala de espera), Dirección de Catastro, Dirección General de Turismo y Economía (oficina del Director General, Dirección de Economía, Dirección de Comercio, Dirección de Mejora Regulatoria, Coordinación de Promoción y Transversalización de la Perspectiva de Género, Dirección de Turismo), Dirección de Registro Civil, Junta Municipal de Redutamiento, coordinación de igualdad de Género, Dirección de Patrimonio, Dirección General de Planeación Municipal, Área Administrativa de la Dirección de Turismo, Fomento Agropecuario, Dirección de Tecnologías de la Información, Derecho del Trabajo, Oficina Administrativa de Comercio, Oficina Administrativa de Mejora Regulatoria, Bodega de la Dirección de Recursos materiales y Servicios, Dirección General de Bienestar (dirección de Participación Ciudadana), Dirección de Servicios Generales (estacionamiento), Coordinación de Archivo Municipal, Dirección de Juces Cívicos, oficinas administrativas de la Secretaría de Seguridad Pública y Protección Ciudadana de Tulum, Dirección de Parque Vehicular, Coordinación de Transporte y Validad, Dirección de la Juventud y el Deporte, Gimnasio de la Dirección de la Juventud y el Deporte, Dirección de Educación y Biblioteca (Dirección de Cultura, sala de informática, sala de atención de consulta en turnos matutino y vespertino), Dirección General de Obras y Servicios Públicos (oficina de la Dirección General, dirección de Obras Públicas y sala de juntas), ZOFEMAT, Dirección General de Desarrollo Territorial, Urbano Sustentable (oficina del Director General, dirección de Ordenamiento Ambiental y Cambio Climático, Civil, Bomberos (oficina del Director, Sala de Juntas, Dormitorios, área administrativa y comunicación),

EVIDENCIA

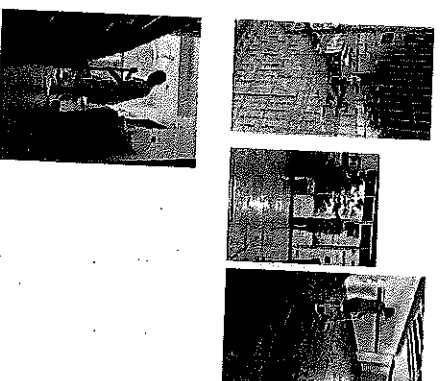

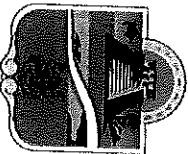

**REPORTE MENSUAL
JULIO 2023
ÁREA DE LIMPIEZA DE OFICINAS**



TULUM

FECHA: 15 de Julio 2023

Se realizó la limpieza de los baños del domo doble de la unidad deportiva por 4 mujeres en distintos horarios para cubrir el evento de los juegos nacionales deportivos 2023, solicitado por la Dirección de la Juventud y el Deporte.

EVIDENCIA

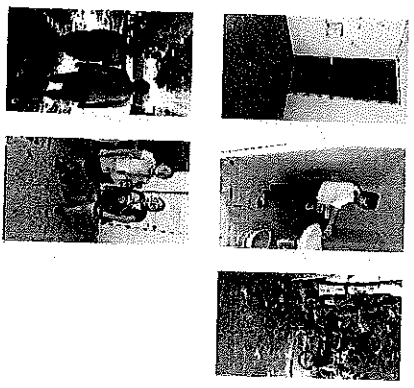

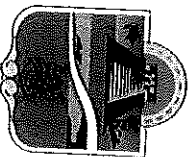

**REPORTE MENSUAL
JULIO 2023
ÁREA DE LIMPIEZA DE OFICINAS**



TULUM

FECHA: 17 de Julio 2023

Limpeza de 63 Oficinas de las diferentes Direcciones pertenecientes al H. Ayuntamiento :

Presidencia (oficina privada de Presidencia, oficina de la Dirección General de Presidencia, oficina de la asistencia de la Dirección General de pasillos), Sindicatura, Secretaría General (pasillos), Contabilidad, Dirección de Asuntos Religiosos, Departamento de Gestión de Control Administrativo de la Dirección General de la oficina de Presidencia, Dirección de Eventos, Dirección de Comunicación Social, Dirección de Relaciones Públicas, Dirección de Gobierno, área de regidores (oficinas de la regiduría 1,2,3,4,5,6,7,8,9), modulo del trabajo, modulo de Oficialia de partes, unidad de Transparencia, Acceso a la Información Pública y Protección de Datos Personales, sala de juntas de la Dirección de Recursos Materiales y Servicios, Contraloría Municipal, Dirección de Salud Municipal (estacionamiento vehicular), Consejería Jurídica de la Dirección General de la Oficina de Presidencia, oficina Mayor (estacionamiento vehicular), Recursos Humanos, Dirección de Recursos Materiales y Servicios, sala de Juntas de la consejería de la Dirección General de la oficina de Presidencia, Tesorería Municipal (oficina del tesorero, Dirección de Ingresos, Dirección de Egresos, módulos de atención (cajas), sala de espera), Dirección de Catastro, Dirección General de Turismo y Economía (oficina del Director General, Dirección de Economía, Dirección de Comercio, Dirección de Mejora Regulatoria, Coordinación de Promoción y Transversalización de la Perspectiva de Género, Dirección de Turismo), Dirección de Registro Civil, Junta Municipal de Reclutamiento, coordinación de Igualdad de Género, Dirección de Patrimonio, Dirección General de Planeación Municipal, Área Administrativa de la Dirección de Turismo, Fomento Agropecuario, Dirección de Tecnologías de la Información, Derecho del Trabajo, Oficina Administrativa de Comercio, Oficina Administrativa de Mejora Regulatoria, Bodega de la Dirección de Recursos materiales y Servicios, Dirección General de Bienestar (dirección de Participación Ciudadana), Dirección de Servicios Generales (estacionamiento), Coordinación de Archivo Municipal, Dirección de Jueces Cívicos, oficinas administrativas de la Secretaría de Seguridad Pública y Protección Ciudadana de Tulum, Dirección de Parque Vehicular, Coordinación de Transporte y Vialidad, Dirección de la Juventud y el Deporte, Gimnasio de la Dirección de la Juventud y el Deporte, Información de Educación y Biblioteca (Dirección de Cultura, sala de Dirección General de Obras y Servicios Públicos (oficina de la Dirección General, dirección de Obras Públicas y sala de juntas), ZOFEMAT, Dirección General de Desarrollo Territorial, Urbano Sustentable (oficina del Director General, dirección de Ordenamiento Ambiental y Cambio Climático, Dirección de Desarrollo Urbano, sala de espera, cajas de cobro), Protección Civil, Bomberos (oficina del Director, Sala de Juntas, Dormitorios, área administrativa y comunicación).

EVIDENCIA

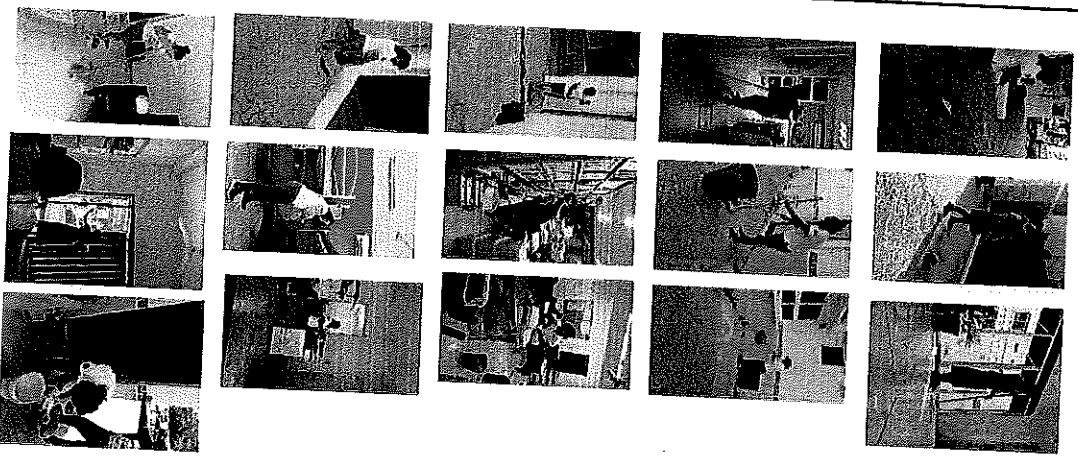

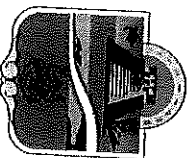

REPORTE MENSUAL JULIO 2023 ÁREA DE LIMPIEZA DE OFICINAS



FECHA: 18 de Julio 2023

Limpieza de 63 Oficinas de las diferentes Direcciones pertenecientes al H. Ayuntamiento :

Presidencia (Oficina privada de Presidencia; oficina de la Dirección General de Presidencia, oficina de la asistencia de la Dirección General de pasillos), Secretaría General (pasillos), Contabilidad, Dirección de Asuntos Religiosos, Departamento de Gestión de Control Administrativo de la Dirección General de la oficina de Presidencia; Dirección de Eventos, Dirección de Comunicación Social, Dirección de Relaciones Públicas, Dirección de Gobierno, área de regidores (oficinas de la regiduría 1,2,3,4,5,6,7,8,9), modulo del trabajo, modulo de Oficialta de partes, unidad de Transparencia, Acceso a la Información Pública y Protección de Datos Personales, sala de juntas de la Dirección de Recursos Materiales y Servicios, Contraloría Municipal, Dirección de Salud Municipal (estacionamiento vehicular), Consejería Jurídica de la Dirección General de la Oficina de Presidencia, oficialta Mayor (estacionamiento vehicular), Recursos Humanos, Dirección de Recursos Materiales y Servicios, sala de juntas de la consejería de la Dirección General de la oficina de Presidencia, Tesorería Municipal (oficina del tesorero, Dirección de Ingresos, Dirección de Egresos, módulos de atención (cajas), sala de espera), Dirección de Catastro, Dirección General de Turismo y Economía (oficina del Director General, Dirección de Economía, Dirección de Comercio, Dirección de Mejora Regulatoria, Coordinación de Promoción y Transversalización de la Perspectiva de Género, Dirección de Turismo), Dirección de Registro Civil, Junta Municipal de Reclutamiento, coordinación de Igualdad de Género, Dirección de Patrimonio, Dirección General de Planeación Municipal, Área Administrativa de la Dirección de Turismo, Fomento Agropecuario, Dirección de Tecnologías de la Información, Derecho del Trabajo, Oficina Administrativa de Comercio, Oficina Administrativa de Mejora Regulatoria, Bodega de la Dirección de Recursos materiales y Servicios, Dirección General de Bienestar (dirección de Participación Ciudadana), Dirección de Servicios Generales (estacionamiento), Coordinación de Archivo Municipal, Dirección de Jueces Cívicos, oficinas administrativas de la Secretaría de Seguridad Pública y Protección Ciudadana de Tulum, Dirección de Parque Vehicular, Coordinación de Transporte y Validad, Dirección de la Juventud y el Deporte, Gimnasio de la Dirección de la Juventud y el Deporte, Dirección de Educación y Biblioteca (Dirección de Cultura, sala de informática, sala de atención de consulta en turnos matutino y vespertino), Dirección General de Obras y Servicios Públicos (oficina de la Dirección General, dirección de Obras Públicas y sala de juntas), ZOFEMAT, Dirección General de Desarrollo Territorial, Urbano Sustentable (oficina del Director General, dirección de Ordenamiento Ambiental y Cambio Climático, Dirección de Desarrollo Urbano, sala de espera, cajas de cobro), Protección Civil, Bomberos (oficina del Director, Sala de Juntas, Dormitorios, área administrativa y comunicación).

EVIDENCIA

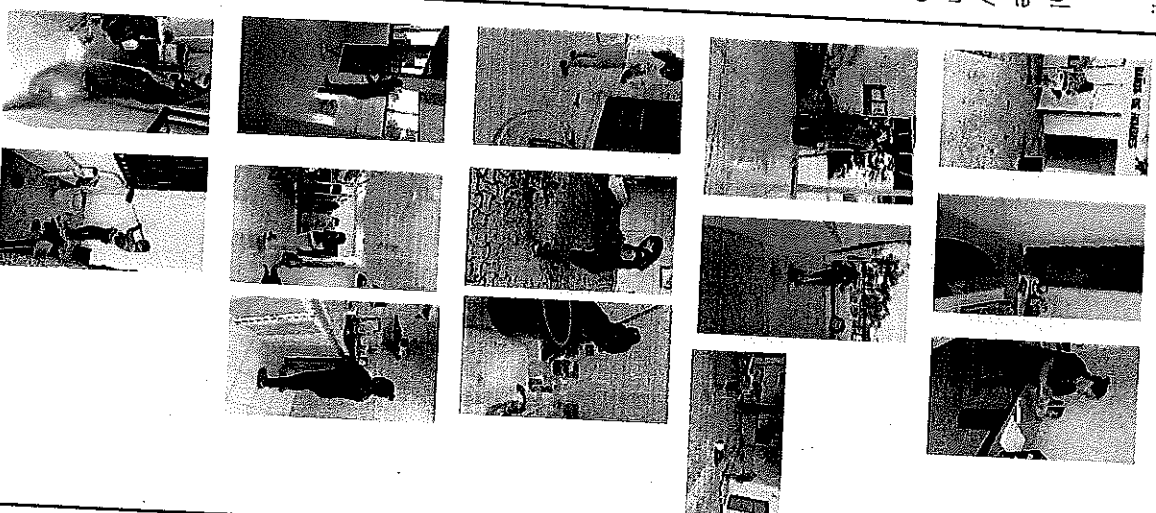

Se elaboraron 31 kits de material de limpieza para ser entregados en diversas áreas



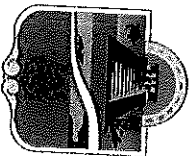

**REPORTE MENSUAL
JULIO 2023
ÁREA DE LIMPIEZA DE OFICINAS**



TULUM

FECHA: 19 de Julio 2023

Limpeza de 63 Oficinas de las diferentes Direcciones pertenecientes al H. Ayuntamiento :

Presidencia (oficina privada de Presidencia, oficina de la Dirección General de Presidencia, oficina de la asistencia de la Dirección General de pasillos), Secretaría General (pasillos), Contabilidad, Dirección de Asuntos Religiosos, Departamento de Gestión de Control Administrativo de la Dirección General de la oficina de Presidencia, Dirección de Eventos, Dirección de Comunicación Social, Dirección de Relaciones Públicas, Dirección de Gobierno, área de regidores (oficinas de la regiduría 1,2,3,4,5,6,7,8,9), modulo del trabajo, modulo de Oficialía de partes, unidad de Transparencia, Acceso a la Información Pública y Protección de Datos Personales, sala de juntas de la Dirección de Recursos Materiales y Servicios, Contraloría Municipal, Dirección de Salud Municipal (estacionamiento vehicular), Consejería Jurídica de la Dirección General de la Oficina de Presidencia, oficina Mayor (estacionamiento vehicular), Recursos Humanos; Dirección de Recursos Materiales y Servicios, sala de juntas de la consejería de la Dirección General de la oficina de Presidencia, Tesorería Municipal (oficina del tesorero, Dirección de Ingresos, Dirección de Egresos, módulos de atención (cajas), sala de espera), Dirección de Catastro, Dirección General de Turismo y Economía (oficina del Director General, Dirección de Economía, Dirección de Comercio, Dirección de Mejora Regulatoria, Coordinación de Promoción y Transversalización de la Perspectiva de Género, Dirección de Turismo), Dirección de Registro Civil, Junta Municipal de Reclutamiento, coordinación de Igualdad de Género, Dirección de Patrimonio, Dirección General de Planeación Municipal, Área Administrativa de la Dirección de Turismo, Fomento Agropecuario, Dirección de Tecnologías de la Información, Derecho del Trabajo, Oficina Administrativa de Comercio, Oficina Administrativa de Mejora Regulatoria, Bodega de la Dirección de Recursos materiales y Servicios, Dirección General de Bienestar (dirección de Participación Ciudadana), Dirección de Servicios Generales (estacionamiento), Coordinación de Archivo Municipal, Dirección de Jueces Cívicos, oficinas administrativas de la Secretaría de Seguridad Pública y Protección Ciudadana de Tulum, Dirección de Parque Vehicular, Coordinación de Transporte y Vialidad, Dirección de la Juventud y el Deporte, Gimnasio de la Dirección de la Juventud y el Deporte, Dirección de Educación y Biblioteca (Dirección de Cultura, sala de Informática, sala de atención de consulta en turnos matutino y vespertino), Dirección General de Obras y Servicios Públicos (oficina de la Dirección General, dirección de Obras Públicas y sala de juntas), ZOFEMAT, Dirección General de Desarrollo Territorial, Urbano Sustentable (oficina del Director General, dirección de Ordenamiento Ambiental y Cambio Climático, Dirección de Desarrollo Urbano, sala de espera, cajas de cobro), Protección Civil, Bomberos (oficina del Director, Sala de Juntas, Dormitorios, área administrativa y comunicación).

EVIDENCIA

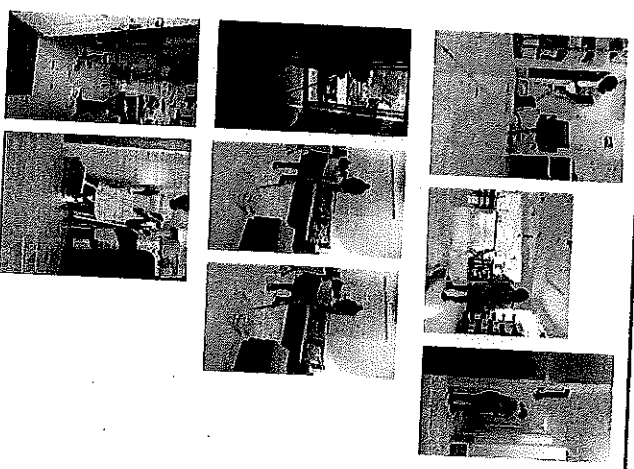

Se entregaron 31 kits de material de limpieza para diversas áreas



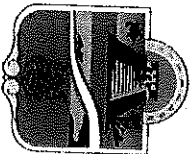

**REPORTE MENSUAL
JULIO 2023
ÁREA DE LIMPIEZA DE OFICINAS**



TULUM

FECHA: 20 de Julio 2023

Limpieza de 63 Oficinas de las diferentes Direcciones pertenecientes al H. Ayuntamiento :

Presidencia (oficina privada de Presidencia, oficina de la Dirección General de Presidencia, oficina de la asistencia de la Dirección General de Presidencia, oficina del secretario privado, recepción, sala de cabildo y pasillos), Sindicatura, Secretaría General (pasillos), Contabilidad, Dirección de Asuntos Religiosos, Departamento de Gestión de Control Administrativo de la Dirección General de la oficina de Presidencia, Dirección de Eventos, Dirección de Comunicación Social, Dirección de Relaciones Públicas, Dirección de Gobierno, área de regidores (oficinas de la regiduría 1,2,3,4,5,6,7,8,9), modulo del trabajo, modulo de Oficialía de partes, unidad de Transparencia, Acceso a la Información Pública y Protección de Datos Personales, sala de juntas de la Dirección de Recursos Materiales y Servicios, Contraloría Municipal, Dirección de Salud Municipal (estacionamiento vehicular), Consejería Jurídica de la Dirección General de la Oficina de Presidencia, oficialía Mayor (estacionamiento vehicular), Recursos Humanos, Dirección de Recursos Materiales y Servicios, sala de juntas de la consejería de la Dirección General de la oficina de Presidencia, Tesorería Municipal (oficina del tesorero, Dirección de Ingresos, Dirección de Egresos, módulos de atención (cajas), sala de espera), Dirección de Catastro, Dirección General de Turismo y Economía (oficina del Director General, Dirección de Economía, Dirección de Comercio, Dirección de Mejora Regulatoria, Coordinación de Promoción y Transversalización de la Perspectiva de Género, Dirección de Turismo), Dirección de Registro Civil, Junta Municipal de Reclutamiento, coordinación de Igualdad de Género, Dirección de Patrimonio, Dirección General de Planeación Municipal, Área Administrativa de la Dirección de Turismo, Fomento Agropecuario, Dirección de Tecnologías de la Información, Derecho del Trabajo, Oficina Administrativa de Comercio, Oficina Administrativa de Mejora Regulatoria, Bodega de la Dirección de Recursos materiales y Servicios, Dirección General de Bienestar (dirección de Participación Ciudadana), Dirección de Servicios Generales (estacionamiento), Coordinación de Archivo Municipal, Dirección de Jueces Cívicos, oficinas administrativas de la Secretaría de Seguridad Pública y Protección Ciudadana de Tulum, Dirección de Parque Vehicular, Coordinación de Transporte y Vialidad, Dirección de la Juventud y el Deporte, Gimnasio de la Dirección de la Juventud y el Deporte, Dirección de Educación y Biblioteca (Dirección de Cultura, sala de informática, sala de atención de consulta en turnos matutino y vespertino), Dirección General de Obras y Servicios Públicos (oficina de la Dirección General de Desarrollo Territorial, Urbano Sustentable (oficina del Director General, dirección de Ordenamiento Ambiental y Cambio Climático, Dirección de Desarrollo Urbano, sala de espera, cajas de cobro), Protección Civil, Bomberos (oficina del Director, Sala de Juntas, Dormitorios, área administrativa y comunicación).

EVIDENCIA



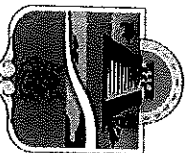

**REPORTE MENSUAL
JULIO 2023
ÁREA DE LIMPIEZA DE OFICINAS**



TULUM

FECHA: 21 de Julio 2023

Limpeza de 63 Oficinas de las diferentes Direcciones pertenecientes al H. Ayuntamiento :

Presidencia (oficina privada de Presidencia, oficina de la Dirección General de Presidencia, oficina de la asistencia de la Dirección General de Pasillos), Sindicatura, Secretaría General (pasillos), Contabilidad, Dirección de Asuntos Religiosos, Departamento de Gestión de Control Administrativo de la Dirección General de la oficina de Presidencia, Dirección de Eventos, Dirección de Comunicación Social, Dirección de Relaciones Públicas, Dirección de Gobierno, área de regidores (oficinas de la regiduría 1,2,3,4,5,6,7,8,9), modulo del trabajo, modulo de Oficialía de partes, unidad de Transparencia, Acceso a la Información Pública y Protección de Datos Personales, sala de juntas de la Dirección de Recursos Materiales y Servicios, Contraloría Municipal, Dirección de Salud Municipal (estacionamiento vehicular), Consejería Jurídica de la Dirección General de la Oficina de Presidencia, oficialía Mayor (estacionamiento vehicular), Recursos Humanos, Dirección de Recursos Materiales y Servicios, sala de juntas de la consejería de la Dirección General de la oficina de Presidencia, Tesorería Municipal (oficina del tesorero, Dirección de Ingresos, Dirección de Egresos, módulos de atención (cajas), sala de espera), Dirección de Catastro, Dirección General de Turismo y Economía (oficina del Director General, Dirección de Economía, Dirección de Comercio, Dirección de Mejora Regulatoria, Coordinación de Promoción y Transversalización de la Perspectiva de Género, Dirección de Turismo), Dirección de Registro Civil, Junta Municipal de Recrutamiento, coordinación de Igualdad de Género, Dirección de Patrimonio, Dirección General de Planeación Municipal, Área Administrativa de la Dirección de Turismo, Fomento Agropecuario, Dirección de Tecnologías de la Información, Derecho del Trabajo, Oficina Administrativa de Comercio, Oficina Administrativa de Mejora Regulatoria, Bodega de la Dirección de Recursos materiales y Servicios, Dirección General de Bienestar (dirección de Participación Ciudadana), Dirección de Servicios Generales (estacionamiento), Coordinación de Archivo Municipal, Dirección de Jueces Cívicos, oficinas administrativas de la Secretaría de Seguridad Pública y Protección Ciudadana de Tulum, Dirección de Parque Vehicular, Coordinación de Transporte y Validad, Dirección de la Juventud y el Deporte, Gimnasio de la Dirección de la Juventud y el Deporte, Dirección de Educación y Biblioteca (Dirección de Cultura, sala de informática, sala de atención de consulta en turnos matutino y vespertino), Dirección General de Obras y Servicios Públicos (oficina de la Dirección General, dirección de Obras Públicas y sala de juntas), ZOFEMAT, Dirección General de Desarrollo Territorial, Urbano Sustentable (oficina del Director General, dirección de Ordenamiento Ambiental y Cambio Climático, Dirección de Desarrollo Urbano, sala de espera, cajas de cobro), Protección Civil, Bomberos (oficina del Director, Sala de Juntas, Dormitorios, área administrativa y comunicación).

EVIDENCIA



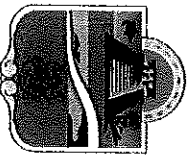

**REPORTE MENSUAL
JULIO 2023
ÁREA DE LIMPIEZA DE OFICINAS**

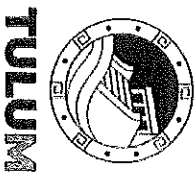

TULUM

FECHA: 24 de Julio 2023

EVIDENCIA

Limpieza de 63 Oficinas de las diferentes Direcciones pertenecientes al H. Ayuntamiento :

Presidencia (oficina privada de Presidencia, oficina de la Dirección General de Presidencia, oficina de la asistencia de la Dirección General de Presidencia), oficina del secretario privado, recepción, sala de cabildo y pasillos), Sindicatura, Secretaría General (pasillos), Contabilidad, Dirección de Asuntos Religiosos, Departamento de Gestión de Control Administrativo de la Dirección General de la oficina de Presidencia, Dirección de Eventos, Dirección de Comunicación Social, Dirección de Relaciones Públicas, Dirección de Gobierno, área de regidores (oficinas de la regiduría 1,2,3,4,5,6,7,8,9), modulo del trabajo, modulo de Oficialía de partes, unidad de Transparencia, Acceso a la Información Pública y Protección de Datos Personales, sala de juntas de la Dirección de Recursos Materiales y Servicios, Contraloría Municipal, Dirección de Salud Municipal (estacionamiento vehicular), Consejería Jurídica de la Dirección General de la Oficina de Presidencia, oficialía Mayor (estacionamiento vehicular), Recursos Humanos, Dirección de Recursos Materiales y Servicios, sala de juntas de la consejería de la Dirección General de la oficina de Presidencia, Tesorería Municipal (oficina del tesorero, Dirección de Ingresos, Dirección de Egresos; módulos de atención (cajas), sala de espera), Dirección de Catastro, Dirección General de Turismo y Economía (oficina del Director General, Dirección de Economía, Dirección de Comercio, Dirección de Mejora Regulatoria, Coordinación de Promoción y Transversalización de la Perspectiva de Género, Dirección de Turismo), Dirección de Registro Civil, Junta Municipal de Redutamiento, coordinación de Igualdad de Género, Dirección de Patrimonio, Dirección General de Planeación Municipal, Área Administrativa de la Dirección de Turismo, Fomento Agropecuario, Dirección de Tecnologías de la Información, Derecho del Trabajo, Oficina Administrativa de Comercio, Oficina Administrativa de Mejora Regulatoria, Bodega de la Dirección de Recursos materiales y Servicios, Dirección General de Bienestar (dirección de Participación Ciudadana), Dirección de Servicios Generales (estacionamiento), Coordinación de Archivo Municipal, Dirección de Jueces Cívicos, oficinas administrativas de la Secretaría de Seguridad Pública y Protección Ciudadana de Tulum, Dirección de Parque Vehicular, Coordinación de Transporte y Vialidad, Dirección de la Juventud y el Deporte, Gimnasio de la Dirección de la Juventud y el Deporte, Dirección de Educación y Biblioteca (Dirección de Cultura, sala de informática, sala de atención de consulta en turnos matutino y vespertino), Dirección General de Obras y Servicios Públicos (oficina de la Dirección General, dirección de Obras Públicas y sala de juntas), ZOFEMAT, Dirección General de Desarrollo Territorial, Urbano Sustentable (oficina del Director General, dirección de Ordenamiento Ambiental y Cambio Climático, Dirección de Desarrollo Urbano, sala de espera, cajas de cobro), Protección Civil, Bomberos (oficina del Director, Sala de Juntas, Dormitorios, área administrativa y comunicación).

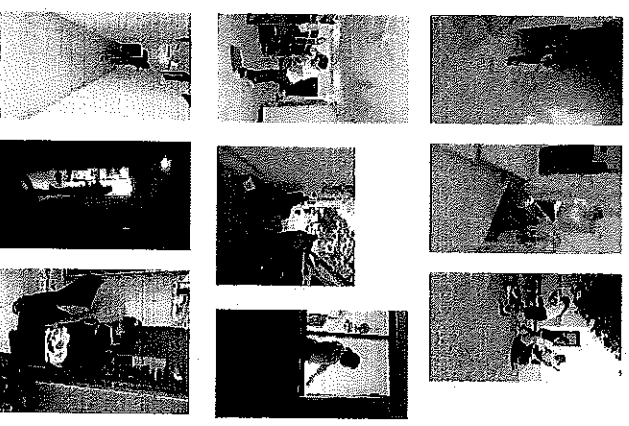

Se elaboraron 30 kits de material de limpieza para ser entregados en diversas áreas



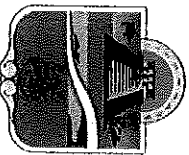

**REPORTE MENSUAL
JULIO 2023
ÁREA DE LIMPIEZA DE OFICINAS**



FECHA: 25 de Julio 2023

EVIDENCIA

Limpieza de 63 Oficinas de las diferentes Direcciones pertenecientes al H. Ayuntamiento :

Presidencia (oficina privada de Presidencia, oficina de la Dirección General de Presidencia, oficina de la asistencia de la Dirección General de Presidencia, oficina del secretario privado, recepción, sala de cabildo y pasillos), Sindicatura, Secretaría General (pasillos), Contabilidad, Dirección de Asuntos Religiosos, Departamento de Gestión de Control Administrativo de la Dirección General de la oficina de Presidencia, Dirección de Eventos, Dirección de Comunicación Social, Dirección de Relaciones Públicas, Dirección de Gobierno, área de regidores (oficinas de la regiduría 1,2,3,4,5,6,7,8,9), modulo del trabajo, modulo de Oficialía de partes, unidad de Transparencia, Acceso a la Información Pública y Protección de Datos Personales, sala de juntas de la Dirección de Recursos Materiales y Servicios, Contraloría Municipal, Dirección de Salud Municipal (estacionamiento vehicular), Consejería Jurídica de la Dirección General de la Oficina de Presidencia, oficialía Mayor (estacionamiento vehicular), Recursos Humanos, Dirección de Recursos Materiales y Servicios, sala de Juntas de la consejería de la Dirección General de la oficina de Presidencia, Tesorería Municipal (oficina del tesorero, Dirección de Ingresos, Dirección de Egresos, módulos de atención (cajas), sala de espera), Dirección de Catastro, Dirección General de Turismo y Economía (oficina del Director General, Dirección de Economía, Dirección de Comercio, Dirección de Mejora Regulatoria, Coordinación de Promoción y Transversalización de la Perspectiva de Género, Dirección de Turismo), Dirección de Registro Civil, Junta Municipal de Recrutamiento, coordinación de Igualdad de Género, Dirección de Patrimonio, Dirección General de Planeación Municipal, Área Administrativa de la Dirección de Turismo, Fomento Agropecuario, Dirección de Tecnologías de la Información, Derecho del Trabajo, Oficina Administrativa de Comercio, Oficina Administrativa de Mejora Regulatoria, Bodega de la Dirección de Recursos materiales y Servicios, Dirección General de Bienestar (dirección de Participación Ciudadana), Dirección de Servicios Generales (estacionamiento), Coordinación de Archivo Municipal, Dirección de Jueces Civicos, oficinas administrativas de la Secretaría de Seguridad Pública y Protección Ciudadana de Tulum, Dirección de Parque Vehicular, Coordinación de Transporte y Vialidad, Dirección de la Juventud y el Deporte, Gimnasio de la Dirección de la Juventud y el Deporte, Dirección de Educación y Biblioteca (Dirección de Cultura, sala de informática, sala de atención de consulta en turnos matutino y vespertino), Dirección General de Obras y Servicios Públicos (oficina de la Dirección General, dirección de Obras Públicas y sala de juntas), ZOFEMAT, Dirección General de Desarrollo Territorial, Urbano Sustentable (oficina del Director General, dirección de Ordenamiento Ambiental y Cambio Climático, Dirección de Desarrollo Urbano, sala de espera, cajas de cobro), Protección Civil, Bomberos (oficina del Director, Sala de Juntas, Dormitorios, área administrativa y comunicación).

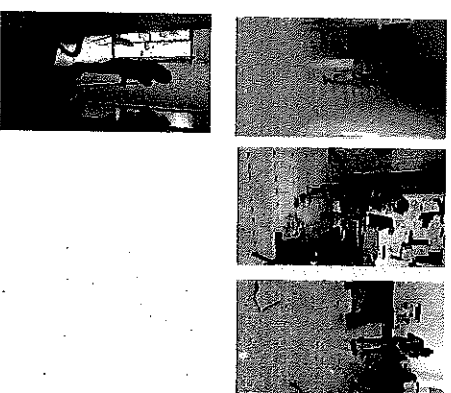

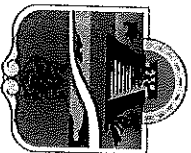

**REPORTE MENSUAL
JULIO 2023
ÁREA DE LIMPIEZA DE OFICINAS**



TULUM

FECHA: 26 de Julio 2023

EVIDENCIA

Limpieza de 63 Oficinas de las diferentes Direcciones pertenecientes al H. Ayuntamiento :

Presidencia (oficina privada de Presidencia, oficina de la Dirección General de Presidencia, oficina de la asistencia de la Dirección General de Presidencia, oficina del secretario privado, recepción, sala de cabildo y pasillos), Sindicatura, Secretaría General (pasillos), Contabilidad, Dirección de Asuntos Religiosos, Departamento de Gestión de Control Administrativo de la Dirección General de la oficina de Presidencia, Dirección de Eventos, Dirección de Comunicación Social, Dirección de Relaciones Públicas, Dirección de Gobierno, área de regidores (oficinas de la regiduría 1,2,3,4,5,6,7,8,9), modulo del trabajo, modulo de Oficialia de partes, unidad de Transparencia, Acceso a la Información Pública y Protección de Datos Personales; sala de juntas de la Dirección de Recursos Materiales y Servicios, Contraloría Municipal, Dirección de Salud Municipal (estacionamiento vehicular), Consejería Jurídica de la Dirección General de la Oficina de Presidencia, oficialía Mayor (estacionamiento vehicular), Recursos Humanos, Dirección de Recursos Materiales y Servicios, sala de juntas de la consejería de la Dirección General de la oficina de Presidencia, Tesorería Municipal (oficina del tesorero, Dirección de Ingresos, Dirección de Egresos, módulos de atención (cajas), sala de espera), Dirección de Catastro, Dirección General de Turismo y Economía (oficina del Director General, Dirección de Economía, Dirección de Comercio, Dirección de Mejora Regulatoria, Coordinación de Promoción y Transversalización de la Perspectiva de Género, Dirección de Turismo), Dirección de Registro Civil, Junta Municipal de Reclutamiento, coordinación de Igualdad de Género, Dirección de Patrimonio, Dirección General de Planeación Municipal, Área Administrativa de la Dirección de Turismo, Fomento Agropecuario, Dirección de Tecnologías de la Información, Derecho del Trabajo, Oficina Administrativa de Comercio, Oficina Administrativa de Mejora Regulatoria, Bodega de la Dirección de Recursos materiales y Servicios, Dirección General de Bienestar (dirección de Participación Ciudadana), Dirección de Servicios Generales (estacionamiento), Coordinación de Archivo Municipal, Dirección de Jueces Cívicos, oficinas administrativas de la Secretaría de Seguridad Pública y Protección Ciudadana de Tulum, Dirección de Parque Vehicular, Coordinación de Transporte y Vialidad, Dirección de la Juventud y el Deporte, Gimnasio de la Dirección de la Juventud y el Deporte, Dirección de Educación y Biblioteca (Dirección de Cultura, sala de informática, sala de atención de consulta en turnos matutino y vespertino), Dirección General de Obras y Servicios Públicos (oficina de la Dirección General, dirección de Obras Públicas y sala de juntas), ZOFEMAT, Dirección General de Desarrollo Territorial, Urbano Sustentable (oficina del Director General, dirección de Ordenamiento Ambiental y Cambio Climático, Dirección de Desarrollo Urbano, sala de espera, cajas de cobro), Protección Civil, Bomberos (oficina del Director, Sala de Juntas, Dormitorios, área administrativa y comunicación).

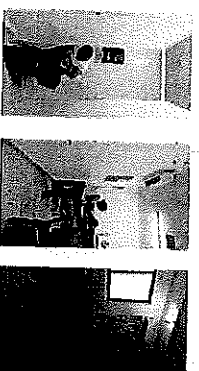

Se entregaron 30 kits de material de limpieza para diversas áreas



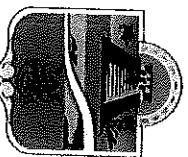

**REPORTE MENSUAL
JULIO 2023
ÁREA DE LIMPIEZA DE OFICINAS**



TULUM

FECHA: 27 de Julio 2023

EVIDENCIA

Limpieza de 63 Oficinas de las diferentes Direcciones pertenecientes al H. Ayuntamiento :

Presidencia (oficina privada de Presidencia, oficina de la Dirección General de Presidencia, oficina de la asistencia de la Dirección General de Pasillos), Sindicatura, Secretaría General (pasillos), Contabilidad, Dirección de Asuntos Religiosos, Departamento de Gestión de Control Administrativo de la Dirección General de la oficina de Presidencia, Dirección de Eventos, Dirección de Comunicación Social, Dirección de Relaciones Públicas, Dirección de Gobierno, área de regidores (oficinas de la regiduría 1,2,3,4,5,6,7,8,9), modulo del trabajo, modulo de Oficina de partes, unidad de Transparencia, Acceso a la Información Pública y Protección de Datos Personales, sala de juntas de la Dirección de Recursos Materiales y Servicios, Contraloría Municipal, Dirección de Salud Municipal (estacionamiento vehicular), Consejería Jurídica de la Dirección General de la Oficina de Presidencia, oficina Mayor (estacionamiento vehicular), Recursos Humanos, Dirección de Recursos Materiales y Servicios, sala de Juntas de la consejería de la Dirección General de la oficina de Presidencia, Tesorería Municipal (oficina del tesorero, Dirección de Ingresos, Dirección de Egresos, módulos de atención (cajas), sala de espera), Dirección de Catastro, Dirección General de Turismo y Economía (oficina del Director General, Dirección de Economía, Dirección de Comercio, Dirección de Mejora Regulatoria, Coordinación de Promoción y Transversalización de la Perspectiva de Género, Dirección de Turismo), Dirección de Registro Civil, Junta Municipal de Reclutamiento, coordinación de Igualdad de Género, Dirección de Patrimonio, Dirección General de Planeación Municipal, Área Administrativa de la Dirección de Turismo, Fomento Agropecuario, Dirección de Tecnologías de la Información, Derecho del Trabajo, Oficina Administrativa de Comercio, Oficina Administrativa de Mejora Regulatoria, Bodega de la Dirección de Recursos materiales y Servicios, Dirección General de Bienestar (dirección de Participación Ciudadana), Dirección de Servicios Generales (estacionamiento), Coordinación de Archivo Municipal, Dirección de Jueces Civicos, oficinas administrativas de la Secretaría de Seguridad Pública y Protección Ciudadana de Tulum, Dirección de Parque Vehicular, Coordinación de Transporte y Vialidad, Dirección de la Juventud y el Deporte, Gimnasio de la Dirección de la Juventud y el Deporte, Dirección de Educación y Biblioteca (Dirección de Cultura, sala de informática, sala de atención de consulta en turnos matutino y vespertino), Dirección General de Obras y Servicios Públicos (oficina de la Dirección General, dirección de Obras Públicas y sala de juntas), ZOFEMAT, Dirección General de Desarrollo Territorial, Urbano Sustentable (oficina del Director General, dirección de Ordenamiento Ambiental y Cambio Climático, Dirección de Desarrollo Urbano, sala de espera, cajas de cobro), Protección Civil, Bomberos (oficina del Director, Sala de Juntas, Dormitorios, área administrativa y comunicación).



Se realizó la limpieza de los baños de 9:00 am a 17:00 pm en el domo del parque 2 aguas para el evento de pago de becas a las personas de la tercera edad.

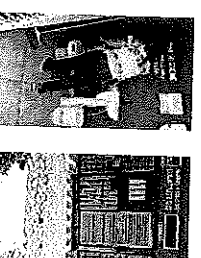

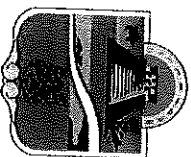

**REPORTE MENSUAL
JULIO 2023
ÁREA DE LIMPIEZA DE OFICINAS**



FECHA: 28 de Julio 2023

Limpieza de 63 Oficinas de las diferentes Direcciones pertenecientes al H. Ayuntamiento :

Presidencia (oficina privada de Presidencia, oficina de la Dirección General de Presidencia, oficina de la asistencia de la Dirección General de Pasillos), Sindicatura, Secretaría General (pasillos), Contabilidad, Dirección de Asuntos Religiosos, Departamento de Gestión de Control Administrativo de la Dirección General de la oficina de Presidencia, Dirección de Eventos, Dirección de Comunicación Social, Dirección de Relaciones Públicas, Dirección de Gobierno, área de regidores (oficinas de la regiduría 1,2,3,4,5,6,7,8,9), modulo del trabajo, modulo de Oficialia de partes, unidad de Transparencia, Acceso a la Información Pública y Protección de Datos Personales, sala de juntas de la Dirección de Recursos Materiales y Servicios, Contraloría Municipal, Dirección de Salud Municipal (estacionamiento vehicular), Consejería Jurídica de la Dirección General de la Oficina de Presidencia, oficina Mayor (estacionamiento vehicular), Recursos Humanos, Dirección de Recursos Materiales y Servicios, sala de juntas de la consejería de la Dirección General de la oficina de Presidencia, Tesorería Municipal (oficina del tesorero, Dirección de Ingresos, Dirección de Egresos, módulos de atención (cajas), sala de espera), Dirección de Catastro, Dirección General de Turismo y Economía (oficina del Director General, Dirección de Economía, Dirección de Comercio, Dirección de Mejora Regulatoria, Coordinación de Promoción y Transversalización de la Perspectiva de Género, Dirección de Turismo), Dirección de Registro Civil, Junta Municipal de Recrutamiento, coordinación de Igualdad de Género, Dirección de Patrimonio, Dirección General de Planeación Municipal, Área Administrativa de la Dirección de Turismo, Fomento Agropecuario, Dirección de Tecnologías de la Información, Derecho del Trabajo, Oficina Administrativa de Comercio, Oficina Administrativa de Mejora Regulatoria, Bodega de la Dirección de Recursos materiales y Servicios, Dirección General de Bienestar (dirección de Participación Ciudadana), Dirección de Servicios Generales (estacionamiento), Coordinación de Archivo Municipal, Dirección de Jueces Cívicos, oficinas administrativas de la Secretaría de Seguridad Pública y Protección Ciudadana de Tulum, Dirección de Parque Vehicular, Coordinación de Transporte y Validad, Dirección de la Juventud y el Deporte, Gimnasio de la Dirección de la Juventud y el Deporte, Dirección de Educación y Biblioteca (Dirección de Cultura, sala de informática, sala de atención de consulta en turnos matutino y vespertino), Dirección General de Obras y Servicios Públicos (oficina de la Dirección General, dirección de Obras Públicas y sala de juntas), ZOFEMAT, Dirección General de Desarrollo Territorial, Urbano Sustentable (oficina del Director General, dirección de Ordenamiento Ambiental y Cambio Climático, Dirección de Desarrollo Urbano, sala de espera, cajas de cobro), Protección Civil, Bomberos (oficina del Director, Sala de Juntas, Dormitorios, área administrativa y comunicación).

EVIDENCIA

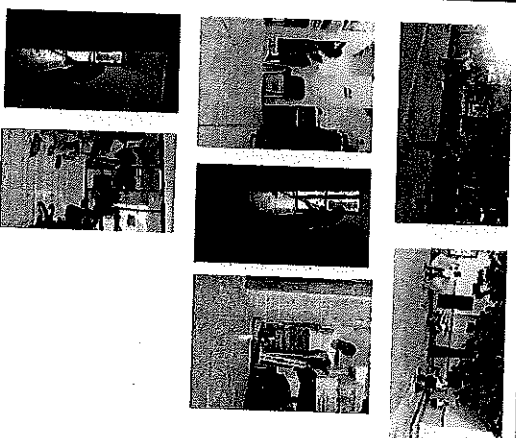

Se realizó la limpieza de los baños de 9:00 am a 17:00 pm en el domo del parque 2 aguas para el evento de pago de becas a las personas de la tercera edad.



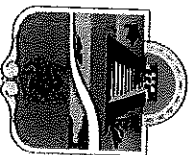

**REPORTE MENSUAL
JULIO 2023
ÁREA DE LIMPIEZA DE OFICINAS**



TULUM

FECHA: 29 de Julio 2023

Se realizó la limpieza de los baños de 9:00 am a 17:00 pm en el domo del parque 2 aguas para el evento de pago de becas a las personas de la tercera edad.

EVIDENCIA

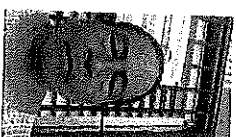

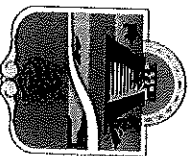

**REPORTE MENSUAL
JULIO 2023
ÁREA DE LIMPIEZA DE OFICINAS**



TULUM

FECHA: 30 de Julio 2023

Se realizó la limpieza de los baños de 9:00 am a 17:00 pm en el domo del parque 2 aguas para el evento de pago de becas a las personas de la tercera edad.

EVIDENCIA

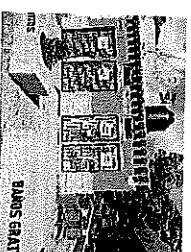

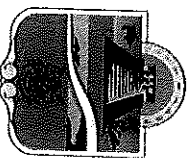

**REPORTE MENSUAL
JULIO 2023
ÁREA DE LIMPIEZA DE OFICINAS**



TULUM

FECHA: 31 de Julio 2023

Limpieza de 63 Oficinas de las diferentes Direcciones pertenecientes al H. Ayuntamiento:

Presidencia (oficina privada de Presidencia, oficina de la Dirección General de Presidencia, oficina de la asistencia de la Dirección General de Presidencia, oficina del secretario privado, recepción, sala de cabildo y pasillos), Sindicatura, Secretaría General (pasillos), Contabilidad, Dirección de Asuntos Religiosos, Departamento de Gestión de Control Administrativo de la Dirección General de la oficina de Presidencia, Dirección de Eventos, Dirección de Comunicación Social, Dirección de Relaciones Públicas, Dirección de Gobierno, área de regidores (oficinas de la regiduría 1,2,3,4,5,6,7,8,9), modulo del trabajo, modulo de Oficialia de partes, unidad de Transparencia, Acceso a la Información Pública y Protección de Datos Personales, sala de juntas de la Dirección de Recursos Materiales y Servicios, Contraloría Municipal, Dirección de Salud Municipal (estacionamiento vehicular), Consejería Jurídica de la Dirección General de la Oficina de Presidencia, oficialía Mayor (estacionamiento vehicular), Recursos Humanos, Dirección de Recursos Materiales y Servicios, sala de juntas de la consejería de la Dirección General de la oficina de Presidencia, Tesorería Municipal (oficina del tesorero, Dirección de Ingresos, Dirección de Egresos, módulos de atención (cajas), sala de espera), Dirección de Catastro, Dirección General de Turismo y Economía (oficina del Director General, Dirección de Economía, Dirección de Comercio, Dirección de Mejora Regulatoria, Coordinación de Promoción y Transversalización de la Perspectiva de Género, Dirección de Turismo), Dirección de Registro Civil, Junta Municipal de Recrutamiento, coordinación de Igualdad de Género, Dirección de Patrimonio, Dirección General de Planeación Municipal, Área Administrativa de la Dirección de Turismo, Fomento Agropecuario, Dirección de Tecnologías de la Información, Derecho del Trabajo, Oficina Administrativa de Comercio, Oficina Administrativa de Mejora Regulatoria, Bodega de la Dirección de Recursos materiales y Servicios, Dirección General de Bienestar (dirección de Participación Ciudadana), Dirección de Servicios Generales (estacionamiento), Coordinación de Archivo Municipal, Dirección de Jueces Civicos, oficinas administrativas de la Secretaría de Seguridad Pública y Protección Ciudadana de Tulum, Dirección de Parque Vehicular, Coordinación de Transporte y Validad, Dirección de la Juventud y el Deporte, Gimnasio de la Dirección de la Juventud y el Deporte, Dirección de Educación y Biblioteca (Dirección de Cultura, sala de informática, sala de atención de consulta en turnos matutino y vespertino), Dirección General de Obras y Servicios Públicos (oficina de la Dirección General, dirección de Obras Públicas y sala de juntas), ZOFEEMAT, Dirección General de Desarrollo Territorial, Urbano Sustentable (oficina del Director General, dirección de Ordenamiento Ambiental y Cambio Climático, Dirección de Desarrollo Urbano, sala de espera, cajas de cobro), Protección Civil, Bomberos (oficina del Director, Sala de Juntas, Dormitorios, área administrativa y comunicación).

EVIDENCIA

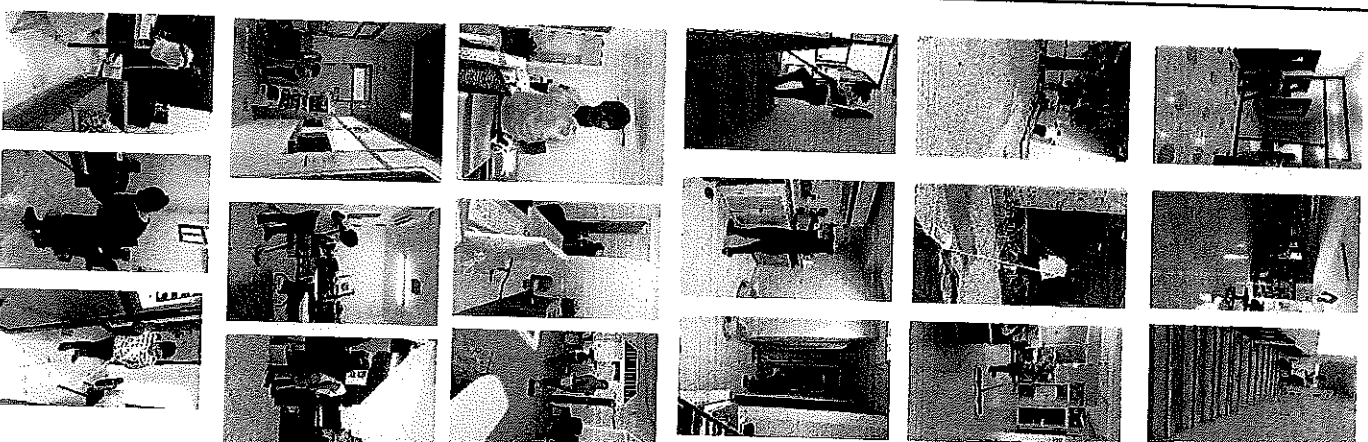

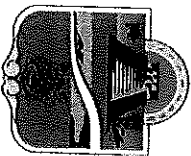

REPORTE DE TRABAJO



MES:

JULIO 2023

Limpieza de oficinas

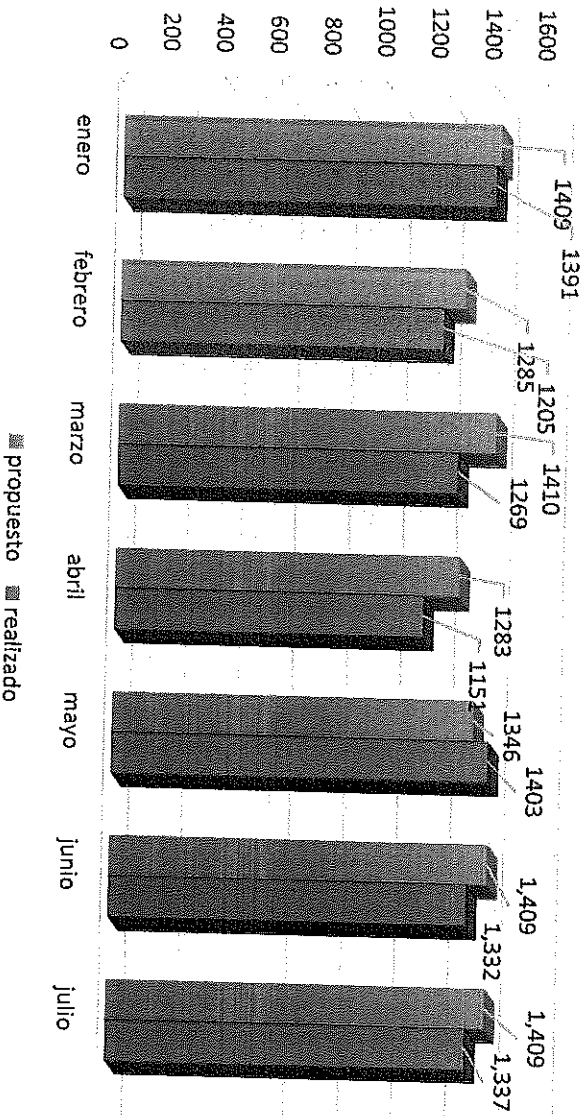

Actividad en Julio 2023		Cantidad
Limpieza de oficinas		1,323

limpieza en otras áreas		5
Elaboración de kids de limpieza		3
Reparto de kid de limpiezas a diversas áreas		6

Total		1,337
-------	--	-------

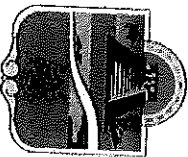

REPORTE MENSUAL JULIO 2023 Área de Rótulos



TULUM

FECHA: 05 de Julio 2023

- En la sala de cabildo se realizó el rotulo para el evento de la Cuadragésima Cuarta sesión Ordinaria del Ayuntamiento del Municipio de Tulum, Quintana Roo.

EVIDENCIA

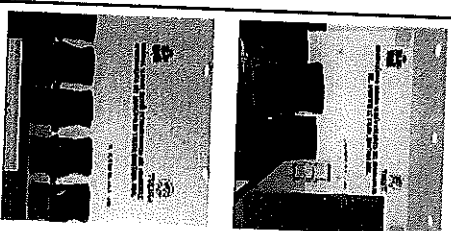

FECHA: 07 de Julio 2023

- En la sala de cabildo se realizó el rotulo para el evento de la Cuadragésima Quinta sesión Ordinaria del Ayuntamiento del Municipio de Tulum, Quintana Roo.

EVIDENCIA

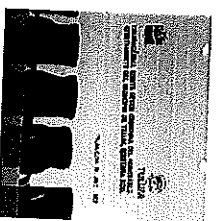

FECHA: 10 de Julio 2023

- Se realizó el rotulo de una mampara para el evento de zumba en tu colonia.

EVIDENCIA



FECHA: 11 de Julio 2023

- Se realizó el rotulo de una mampara para el evento de la inauguración de la liga municipal pesada.

EVIDENCIA

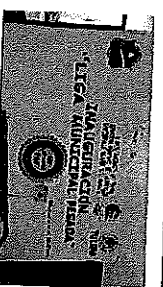

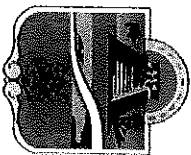

REPORTE MENSUAL JULIO 2023 Área de Rótulos



TULUM

FECHA: 12 de Julio 2023

- Se realizó el rotulo de una mampara para el evento de clausura de cursos ciclo escolar 2022-2023 de la escuela primaria Tulum turno vespertino.

EVIDENCIA

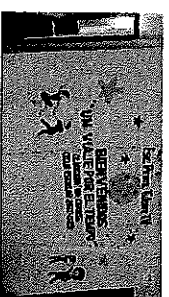

- Se realizó el rotulo de una mampara para el evento de la reinstalación del comité de ordenamiento ecológico local del municipio de Tulum.

FECHA: 13 de Julio 2023

- Se realizó el rotulo de una mampara para el evento de la entrega de apoyo de pollinaza.

EVIDENCIA



FECHA: 14 de Julio 2023

- Se realizó el rotulo de una mampara para el evento de la ceremonia de entrega de certificados de la escuela telesecundaria Eduardo Medina Loría.

EVIDENCIA

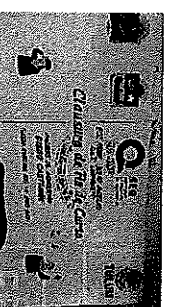
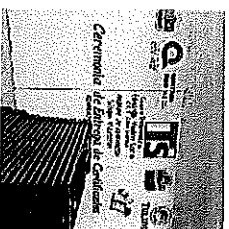

- Se realizó el rotulo de una mampara para el evento de clausura de fin de curso de la escuela primaria Julio Ruelas.

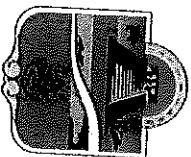

REPORTE MENSUAL JULIO 2023 Área de Rótulos



TULUM

FECHA: 15 de Julio 2023

- Se realizó el rotulo de una mampara para el evento de la ceremonia de clausura de la escuela preescolar indígena Simón Bolívar.

EVIDENCIA

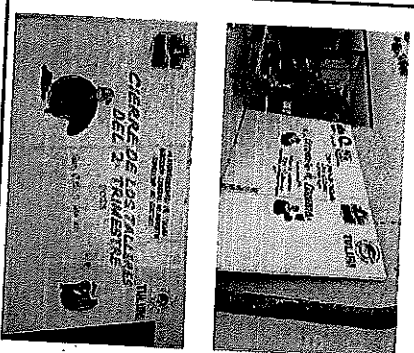

- Se realizó el rotulo de una mampara para el evento del cierre de los talleres del 2do. Trimestre 2023 de la Dirección de Cultura.

FECHA: 17 de Julio 2023

- Se realizó el rotulo de una mampara para el evento cívico del CLI (151) aniversario luctuoso del Lic. Benito Juárez García.

EVIDENCIA

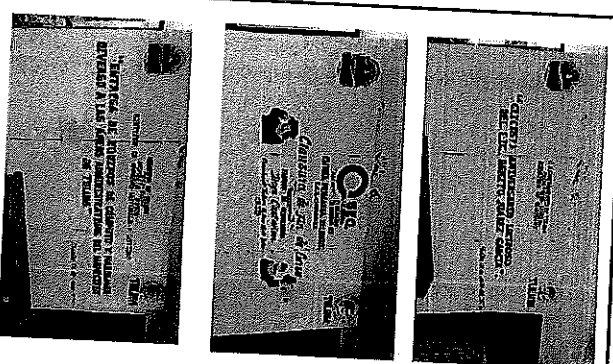

- Se realizó el rotulo de una mampara para el evento de la clausura de fin de curso de la escuela primaria bilingüe
- Se realizó el rotulo de una mampara para el evento de la entrega de equipos de computo y hardware diverso a las áreas administrativas del Municipio de Tulum.

FECHA: 18 de Julio 2023

- Se realizó el rotulo de una mampara para el evento de la ceremonia de clausura de la escuela preescolar indígena Benito Juárez.

EVIDENCIA

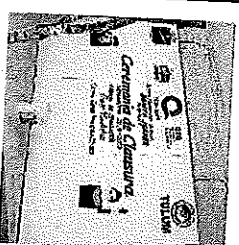

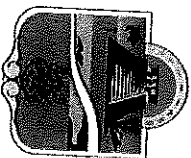

REPORTE MENSUAL JULIO 2023 Área de Rótulos



TULUM

FECHA: 18 de Julio 2023	<ul style="list-style-type: none">Se realizó el rotulo de una mampara para el evento de clausura de la generación monterdi 2020-2023.
--------------------------------	---



EVIDENCIA

FECHA: 23 de Julio 2023	<ul style="list-style-type: none">Se realizó el rotulo de una mampara para el evento de la bienvenida al curso de verano baaxio'ob paalaloób 2023.En la sala de cabildo se realizó el rotulo para el evento de la Segunda Sesión Extraordinaria del 2023 del Comité de Planeación para el Desarrollo Municipal(COPLADEMUN) modificación # 1 del POA 2023, correspondiente a la administración 2021-2024.
--------------------------------	---

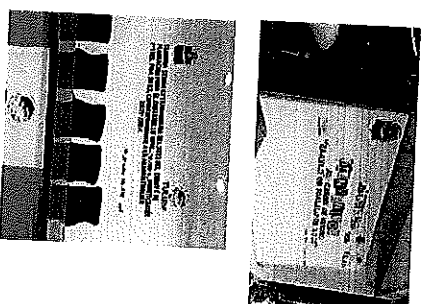

EVIDENCIA

FECHA: 24 de Julio 2023	<ul style="list-style-type: none">Se realizó el rotulo de una mampara para el evento de la tercera rodada naranja, únete y di no a la violencia en contra de mujeres y niñas.
--------------------------------	---



EVIDENCIA

FECHA: 25 de Julio 2023	<ul style="list-style-type: none">Se realizó el rotulo de una mampara para el evento de la segunda jornada de descacharrización de Tulum "por un municipio libre de enfermedades"
--------------------------------	---

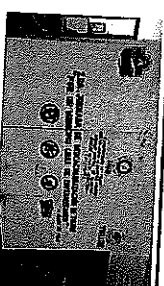

EVIDENCIA

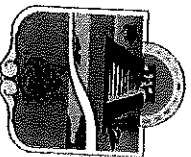

REPORTE MENSUAL JULIO 2023 Área de Rótulos



TULUM

FECHA: 26 de Julio 2023

- Se realizó el rotulo de una mampara para el evento de la presentación del ballet folclórico "mitztemoa Noyollo"



EVIDENCIA

FECHA: 31 de Julio 2023

- Se realizó el rotulo de una mampara para el evento del banderazo de inicio de los trabajos "MT-DGPM-2309009- construcción de parque en la localidad de Caba sur".
- Se realizó el rotulo de una mampara para el evento de la entrega de los trabajos de "MT-2309011- red de drenaje sanitario de la colonia Ya'ax Tulum (primera etapa) construcción de colector de aguas residuales de la colonia Ya'ax Tulum, MT-DGP-2309009- terminación del colector de aguas residuales de la colonia Yaáx Tulum y MT-DGP-2309006- equipamiento de medición en la red de agua potable en la colonia Yaáx Tulum".
- En la sala de cabildo se realizó el rotulo para el evento de la Cuadragésima Sexta Sesión Ordinaria del Honorable Ayuntamiento del Municipio de Tulum, Quintana Roo.

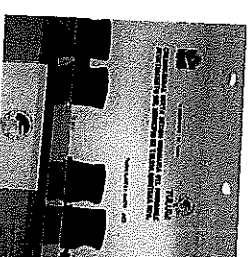
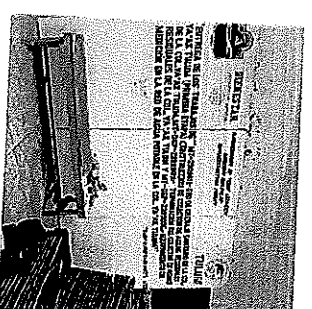
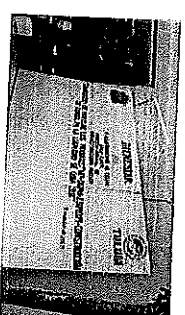

EVIDENCIA

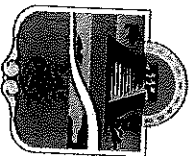

REPORTE MENSUAL JULIO 2023 Asistencia en eventos



TULUM

FECHA: 03 de Julio 2023

- En la localidad de Manuel Antonio Ay, se instaló una mampara rotulada de 3 piezas para el evento de inicio de los trabajos de MT-DGpm-2309006 electrificación y alumbrado público en la localidad de Manuel Antonio Ay, realizado por la Dirección General de Infraestructura Pública.

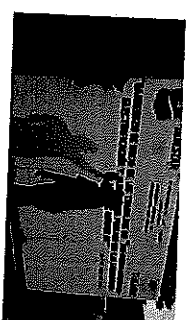

EVIDENCIA

- En la colonia Maritez, se instaló una mampara en blanco de 4 piezas donde se le colocó una lona impresa 6 toldos, 16 mesas plegables, 100 sillas en los toldos se le colocaron focos para iluminación así como extensiones de energía con contactos para el evento de la caravana de tramites y servicios "el presidente cerca de Ti".



FECHA: 02 de Junio 2023

- En la colonia Cristal, se instaló una mampara en blanco de 4 piezas donde se le colocó una lona impresa 6 toldos, 16 mesas plegables, 100 sillas en los toldos se le colocaron focos para iluminación así como extensiones de energía con contactos para el evento de la caravana de tramites y servicios "el presidente cerca de Ti".



EVIDENCIA

FECHA: 10 de Julio 2023

- En el domo del parque 2 aguas se instaló 30 sillas y un toldo para el evento de la caravana de asistencia médica.

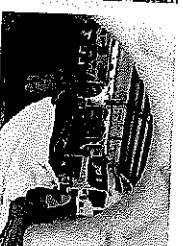

EVIDENCIA

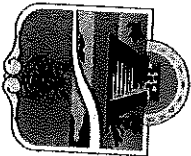

REPORTE MENSUAL JULIO 2023 Asistencia en eventos

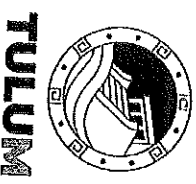

FECHA: 10 de Julio 2023

- En el domo de la comunidad de Chemuyil, se instaló una mampara en blanco de 4 piezas donde se le colocó una lona impresa 6 toldos, 16 mesas plegables, 100 sillas en los toldos se le colocaron focos para iluminación así como extensiones de energía con contactos para el evento de la caravana de tramites y servicios "el presidente cerca de Ti".

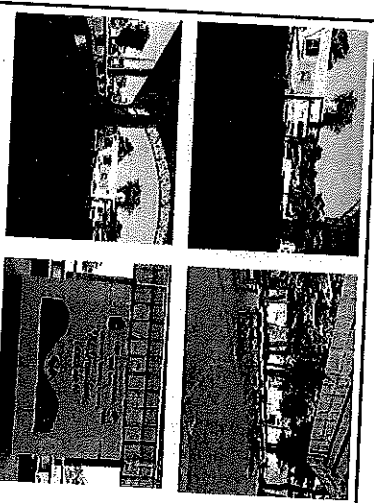

EVIDENCIA

FECHA: 11 de Julio 2023

- En la escuela Telesecundaria Eric Paolo, se entregaron 150 sillas y 3 mesas para ser utilizadas en el evento de clausura de cursos que efectuaran en esa institución.



EVIDENCIA

FECHA: 12 de Julio 2023

- En la escuela Telesecundaria Eric Paolo, se instaló un pódium y una mampara en blanco de 3 piezas y se colocó una lona impresa para el evento de clausura de cursos.

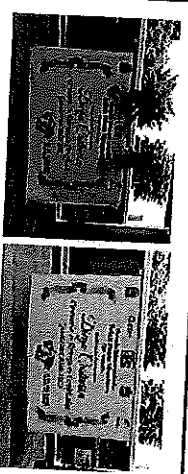

EVIDENCIA

- En el estacionamiento del CADJ, se instaló una mampara en blanco de 4 piezas donde se le colocó una lona impresa 6 toldos, 16 mesas plegables, 100 sillas en los toldos se le colocaron focos para iluminación así como extensiones de energía para contactos para el evento de la caravana de tramites y servicios "el presidente cerca de Ti".

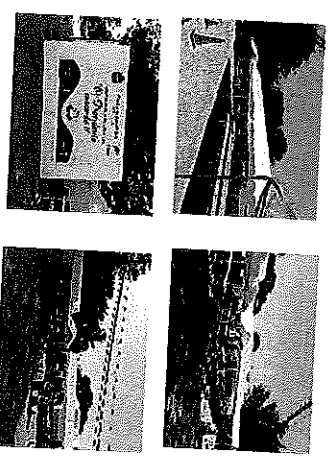

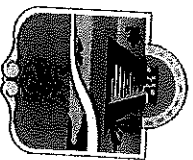

REPORTE MENSUAL JULIO 2023 Asistencia en eventos



FECHA: 12 de Julio 2023

- En la cancha de futbol rápido de la unidad deportiva, se instaló una mampara rotulada de 3 piezas para el evento de la inauguración de la liga municipal pesada, realizado por la Dirección de la Juventud y el Deporte.



EVIDENCIA

FECHA: 13 de Julio 2023

- En las instalaciones del hotel Naala, se instaló una mampara rotulada de 3 piezas para el evento de la reinstalación del Comité de Ordenamiento Ecológico local del Municipio de Tulum. Realizado por la Secretaría de Ecología y Medio Ambiente y la SEMARNAT.
- En el estacionamiento del CADL, se instaló una mampara en blanco de 4 piezas donde se le colocó una lona impresa 6 toldos, 16 mesas plegables, 100 sillas en los toldos se le colocaron focos para iluminación así como extensiones de energía para contactos para el evento de la caravana de tramites y servicios "el presidente cerca de T".
- En la escuela Primaria Tulum turno vespertino, se colocó una mampara rotulada de 3 piezas para el evento de la clausura de fin de curso ciclo escolar 2022-2023 "un viaje por el tiempo".
- En el domo del parque de la comunidad de Macario Gómez, se instaló una mampara rotulada de 3 piezas para el evento de la ceremonia de clausura de la escuela primaria Ignacio Zaragoza.

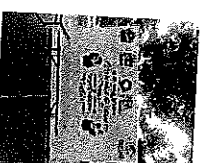
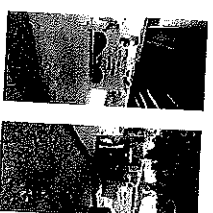
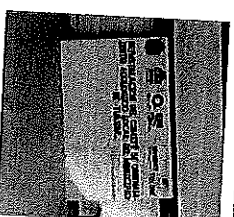

EVIDENCIA

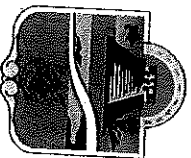

REPORTE MENSUAL JULIO 2023 Asistencia en eventos



TULUM

FECHA: 13 de Julio 2023

- En la cancha principal de la comunidad de Yaxche, se instaló 100 sillas y una mampara rotulada de 3 piezas para el evento del festival de clausura de la escuela preescolar generación 2020-2023 y de la escuela primaria generación 2017-2023.



EVIDENCIA

FECHA: 14 de Julio 2023

- En la instalaciones de la casa ejidal de la comunidad de Chanchen I, se instaló una mampara rotulada de 3 piezas para el evento de la entrega de apoyo de pollinaza realizado por el departamento de Fomento Artesanal, Agropecuario y Pesca).

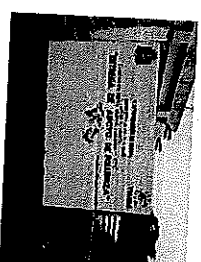

EVIDENCIA

- En el domo doble de la unidad deportiva, se instaló 2 mamparas de 3 piezas cada una en blanco y 100 sillas para el evento de clausura de cursos del CADI.

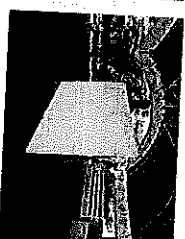

- En las instalaciones de la escuela preescolar Tumben Zacil, se instalaron una mampara en blanco de 3 piezas, 2 toldos y 100 sillas para el evento de clausura de fin de curso,

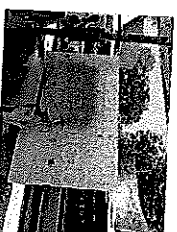
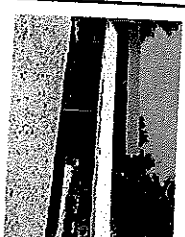

- En la escuela primaria Julio Ruelas, se instaló una mampara rotulada de 3 piezas para el evento de clausura de fin de curso.

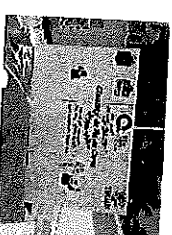

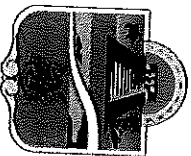

REPORTE MENSUAL JULIO 2023 Asistencia en eventos



FECHA: 14 de Julio 2023

- En el domo de la escuela secundaria Zamna Plantel Tulum, se instaló una mampara de 6 piezas en blanco y se le colocó una lona impresa para el evento de la ceremonia de clausura.

EVIDENCIA

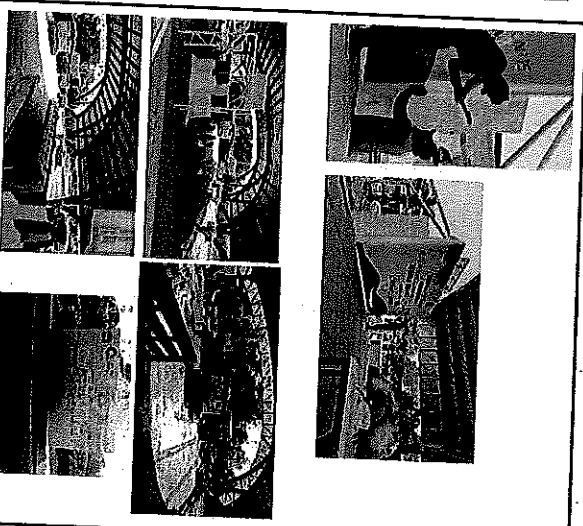

FECHA: 15 de Julio 2023

- En el domo doble de la unidad deportiva se instaló una mampara en blanco de 3 piezas y se le colocó una lona impresa, 100 sillas y 5 toldos que se colocaron en las gradas de la cancha de fútbol, para el evento de la eliminatoria estatal de los juegos nacionales populares 2023, realizado por la Dirección de la Juventud y el Deporte.

EVIDENCIA

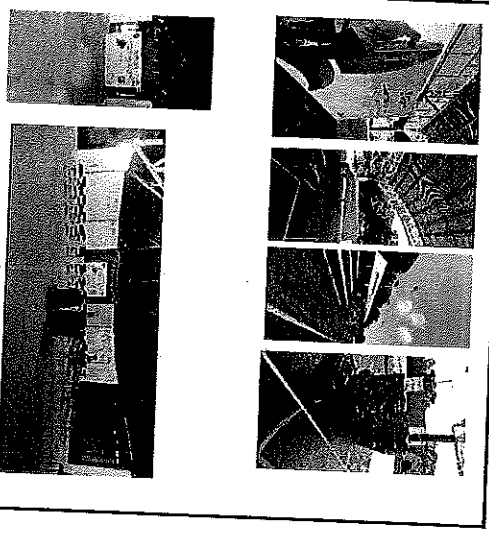

FECHA: 17 de Julio 2023

- En el parque de la comunidad de Macario Gómez se instaló una mampara en blanco y 150 sillas para el evento de clausura de la escuela preescolar Simón Bolívar.

EVIDENCIA



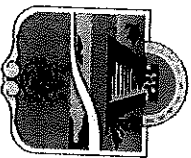

REPORTE MENSUAL JULIO 2023 Asistencia en eventos



FECHA: 17 de Julio 2023

- En las instalaciones de la escuela telesecundaria Ignacio María de Allende de la comunidad de Macario Gómez, se instaló una mampara en blanco de 3 piezas que se le colocó una lona impresa y 150 sillas para el evento de clausura de fin de curso.

EVIDENCIA

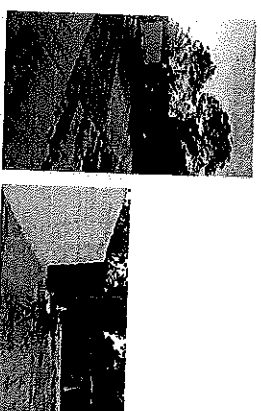

- En la escuela primaria Tulum, se instaló 2 mesas y una mampara en blanco y se le colocó una lona impresa, para el evento de la clausura de fin de cursos.

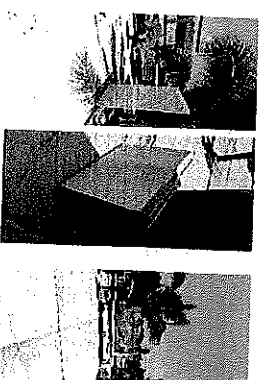

- En la instalación de la escuela primaria Octaviano Solís Aguirre turno vespertino se instalaron 135 sillas y una mampara de 3 piezas en blanco y se le colocó una mampara impresa para el evento de la ceremonia de clausura generación 2017 – 2023.

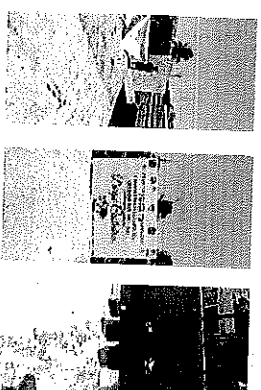

- En el domo del parque de la comunidad de Macario Gómez, se instaló una mampara rotulada de 3 piezas para el evento de la ceremonia de clausura de la escuela preescolar Indígena Simón Bolívar.



FECHA: 18 de Julio 2023

- En el domo del parque de la comunidad de Chanchen I, se instaló una mampara rotulada de 3 piezas para el evento de la clausura de fin de curso de la escuela primaria bilingüe Cristóbal Colón.

EVIDENCIA

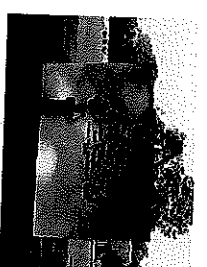

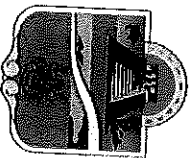

REPORTE MENSUAL JULIO 2023 Asistencia en eventos



TULUM

FECHA: 18 de Julio 2023

- En el domo del parque 2 aguas se instaló 6 mesas y una mampara rotulada de 3 piezas para el evento de la entrega de equipos de cómputo y hardware a los diversos a las áreas administrativas del Municipio de Tulum, realizado por la Dirección de Recursos Materiales y Servicios.

EVIDENCIA



- En la colonia Xul Kaa, se instaló una mampara en blanco de 4 piezas donde se le colocó una lona impresa 6 toldos, 16 mesas plegables, 100 sillas en los toldos se le colocaron focos para iluminación así como extensiones de energía con contactos para el evento de la caravana de tramites y servicios "el presidente cerca de Ti".

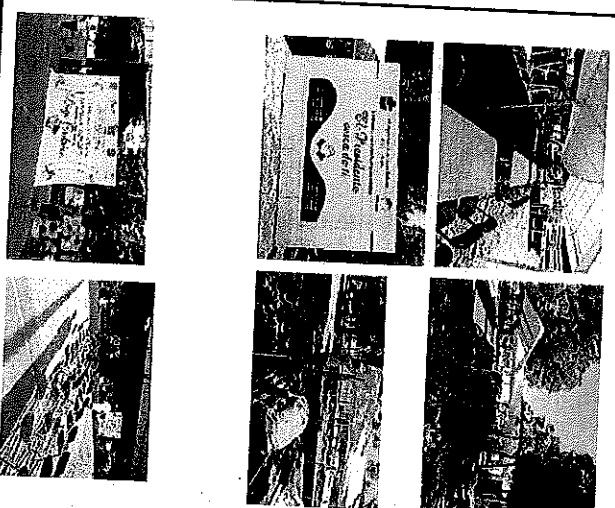

- En el domo de la comunidad de Chemuyil, se instaló 98 sillas, 1 mesa y una mampara en blanco de 3 piezas y se le colocó una lona impresa para el evento de la ceremonia de clausura generación 2020-2023 de la escuela Telesecundaria Eleuterio Llanes Pasos.

FECHA: 19 de Julio 2023

- En el ocal de antonella, se instaló una mampara rotulada de 3 piezas para el evento de clausura de cursos de la generación Monteverdi 2020-2023.

EVIDENCIA

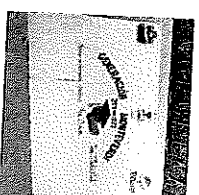

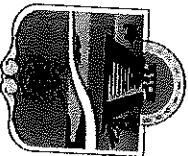

REPORTE MENSUAL JULIO 2023 Asistencia en eventos



TULUM

FECHA: 21 de Julio 2023

- En el domo doble de la unidad deportiva se instaló 100 sillas y 10 mesas para ser utilizados en el evento de baxaloób palaloób, realizado por la Dirección de la Juventud y el Deporte.

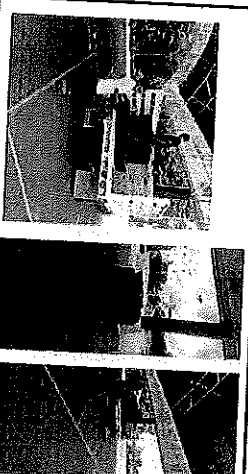

EVIDENCIA

FECHA: 23 de Julio 2023

- En un domicilio particular ubicado en la colonia ejido de esta ciudad de Tulum, se instaló 30 sillas y 1 toldo como apoyo solicitado a una familia por la perdida de un ser querido.
- En un domicilio particular ubicado en la colonia centro de esta ciudad de Tulum, se instaló 30 sillas y 2 mesas como apoyo solicitado a una familia por la perdida de un ser querido.

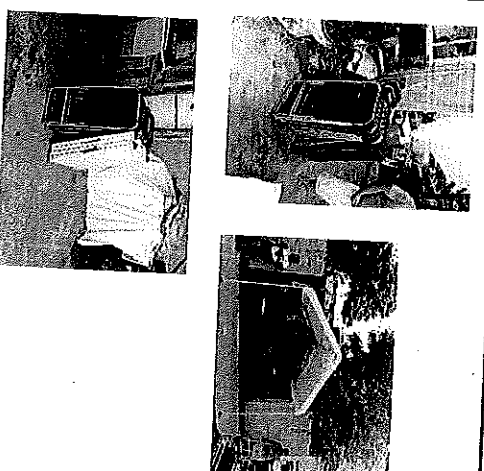

EVIDENCIA

FECHA: 24 de Julio 2023

- En el domo doble de la unidad deportiva, se instaló una mampara rotulada de 3 piezas para el evento de la bienvenida al curso de verano "baxaloób paalaloób 2023" realizado por la Dirección de la Juventud y el Deporte.



EVIDENCIA

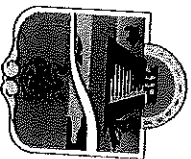

REPORTE MENSUAL JULIO 2023 Asistencia en eventos



FECHA: 25 de Julio 2023

- En el parque de la cultura maya, se instaló una mampara rotulada de 3 piezas para el evento de la tercera rodada naranja, únete y dí no a la violencia en contra de mujeres y niñas, realizado por la Dirección de Equidad y Género.

EVIDENCIA

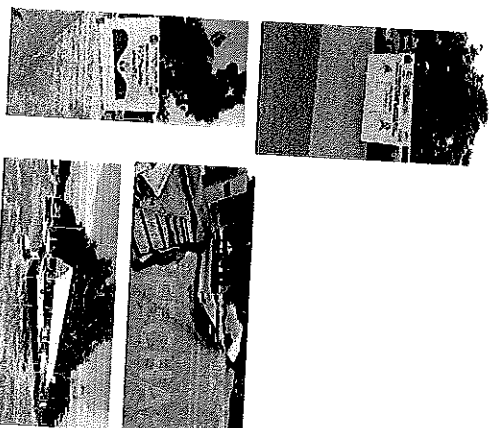

- En la colonia Yaáx Tulum, se instaló una mampara en blanco de 4 piezas donde se le colocó una lona impresa 6 toldos, 16 mesas plegables, 100 sillas en los toldos se le colocaron focos para iluminación así como extensiones de energía con contactos para así evento de la caravana de tramites y servicios "el presidente cerca de Tf".

EVIDENCIA

FECHA: 26 de Julio 2023

- En el domo doble de la unidad deportiva, se instaló 100 sillas y 10 mesas para el evento del curso de verano "baxaloób paalaloób 2023" realizado por la Dirección de la Juventud y el Deporte.

- En el parque tumben kin, se instaló una mampara rotulada de 3 piezas para el evento de la 2da. Jornada de descacharrización de Tulum "por un municipio libre de enfermedades", realizado por la Dirección de Salud Municipal.

- En el domo del parque 2 aguas, se instalaron 150 sillas y 3 mesas para el evento del pago de becas a los adultos mayores, evento de l programa de Bienestar.



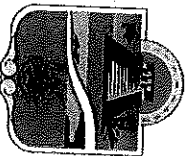

REPORTE MENSUAL JULIO 2023 Asistencia en eventos



TULUM

FECHA: 26 de Julio 2023

- En el teatro del parque de la cultura maya, se instaló una mampara rotulada de 3 piezas, 100 sillas y 2 mesas para el evento de la presentación del ballet folklórico "Mitztemoa Noyollo", realizado por la Dirección de Cultura.

EVIDENCIA

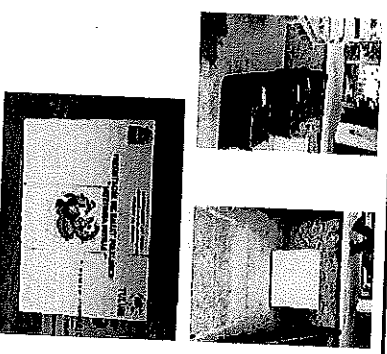

FECHA: 27 de Julio 2023

- En el domo de la comunidad de Akumal, se instaló una mampara en blanco de 4 piezas donde se le colocó una lona impresa 16 mesas plegables, 100 sillas en los toldos se le colocaron focos para iluminación así como extensiones de energía para contactos para el evento de la caravana de tramites y servicios "el presidente cerca de TI".

EVIDENCIA

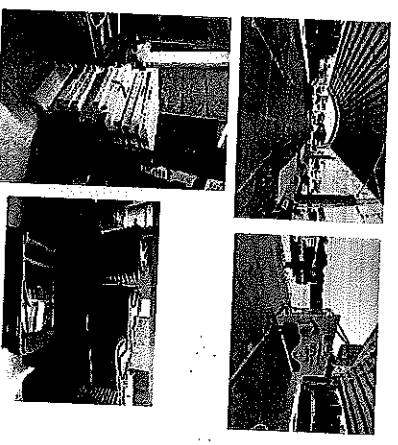

FECHA: 28 de Julio 2023

- En el fraccionamiento Aldea Zama, se instaló un toldo, 1 mesa y 3 sillas para el evento de reciclación, realizado por la Dirección de Ecología y Medio Ambiente.
- En el estacionamiento del centro comercial Chedraui, se instaló 1 mesa y 3 sillas para el evento de reciclación, realizado por la Dirección de Ecología y Medio Ambiente.

EVIDENCIA

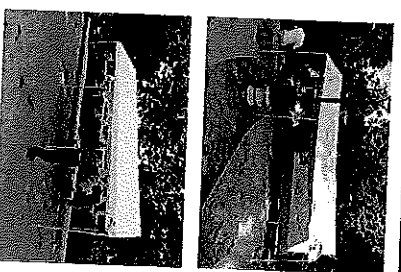

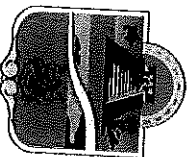

REPORTE MENSUAL JULIO 2023 Asistencia en eventos



FECHA: 28 de Julio 2023

- En el centro de acopio de residuos reciclados, se instaló 1 mesa y 3 sillas para el evento de reciclación, realizado por la Dirección de Ecología y Medio Ambiente.
- En el domo del parque 2 aguas, se instalaron 100 sillas y 3 mesas para el evento del pago de becas a los adultos mayores, evento de 1 programa de Bienestar.
- En el domo doble de la unidad deportiva, se instaló 50 sillas y 5 mesas para el evento del curso de verano "baxaloób paalaloób 2023" realizado por la Dirección de la Juventud y el Deporte.
- En la plaza Hunaab, se instalaron 16 sillas y 6 mesas para el evento del festival de la cerveza realizado por la Dirección de Turismo.

EVIDENCIA



FECHA: 29 de Julio 2023

- En el domo del parque 2 aguas, se instalaron 100 sillas y 3 mesas para el evento del pago de becas a los adultos mayores, evento de 1 programa de Bienestar.
- En la colonia la antorcha, se instalaron 50 sillas, 3 mesas y un toldo para el evento de presidencia en visitas domiciliarias.

EVIDENCIA

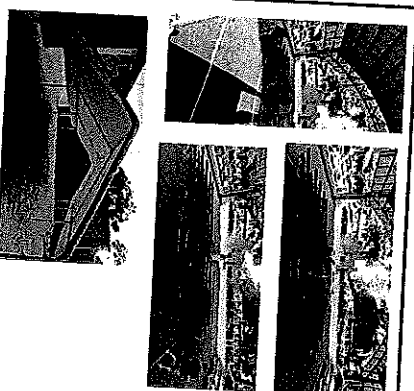

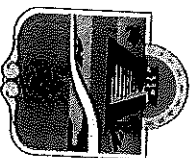

REPORTE MENSUAL JULIO 2023 Asistencia en eventos



TULUM

FECHA: 29 de Julio 2023

▪ Frente a la casa ejidal de la comunidad de de Francisco Uh May, se instalaron 50 sillas, 3 mesas y un toldo para el evento de presidencia en visitas domiciliarias.

▪ En la plaza Hunaab, se instalaron 16 sillas y 6 mesas para el evento del festival de la cerveza realizado por la Dirección de Turismo.

▪ En el domo del parque 2 aguas, se instalaron 100 sillas, 3 mesas y una mampara de 3 piezas en blanco donde se le colocó una lona impresa para el evento del proyecto de la nación.

▪ En el domo del parque 2 aguas, se instalaron 100 sillas y 3 mesas para el evento del pago de becas a los adultos mayores, evento de 1 programa de Bienestar.



EVIDENCIA

FECHA: 30 de Julio 2023

▪ En el domo del parque 2 aguas, se instalaron 100 sillas, 5 mesas y una mampara de 3 piezas en blanco donde se le colocó una lona impresa para el evento del proyecto de la nación.

EVIDENCIA



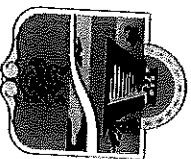

REPORTE MENSUAL JULIO 2023 Asistencia en eventos



TULUM

FECHA: 31 de Julio 2023

EVIDENCIA

- En el domo del parque de la comunidad de Coba, se instalaron 178 sillas y 2 mesas para el evento de lucha libre
- En el domo de la comunidad de Cobá, se instaló una mampara en blanco de 4 piezas donde se le colocó una lona impresa 16 mesas plegables, 100 sillas en los toldos se le colocaron focos para iluminación así como extensiones de energía con contactos para el evento de la caravana de tramites y servicios "el presidente cerca de Ti".

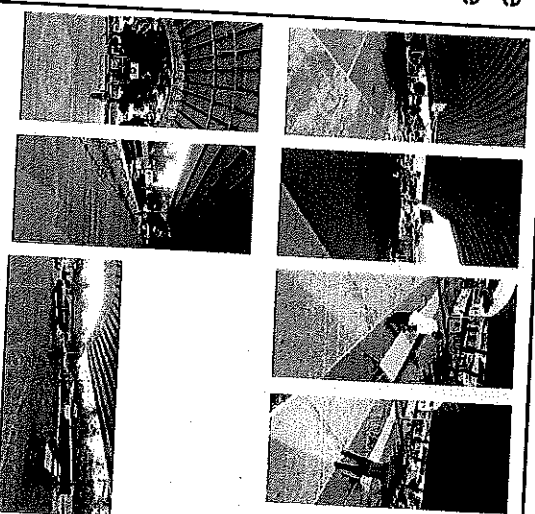

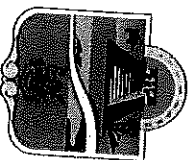

REPORTE MENSUAL JULIO 2023 Mantenimiento de Aires Acondicionados TULUM



FECHA: 12 de Julio 2023

- En la oficina de la Dirección de Egresos de la Tesorería Municipal, se apoyo a una empresa externa para indicar los ductos y la toma de la energía eléctrica.



EVIDENCIA

FECHA: 13 de Julio 2023

- En la oficina de la Dirección de Comercio, se realizó el mantenimiento preventivo de un aire acondicionado donde se le realizó la limpieza y el lavado, quedando en buen funcionamiento.

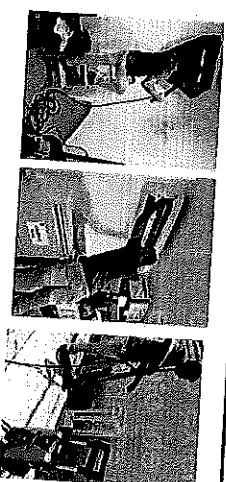

EVIDENCIA

FECHA: 14 de Julio 2023

- En la oficina de la Dirección de la Consejería Jurídica, se atendió el reporte que el aire acondicionado no funcionaba por tal se realizó la revisión encontrando que las tuberías del compresor están rotas por lo que se pidió el material para que posteriormente se realice el mantenimiento.

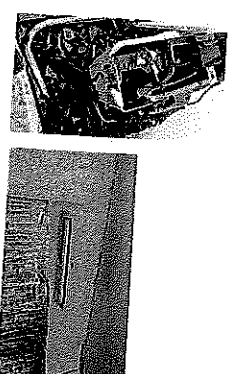

EVIDENCIA

- En la oficina de SITAEM, se le dio mantenimiento preventivo a un aire acondicionado donde se le realizó la limpieza de los filtros del evaporador y limpieza de las tuberías quedando en buen funcionamiento.

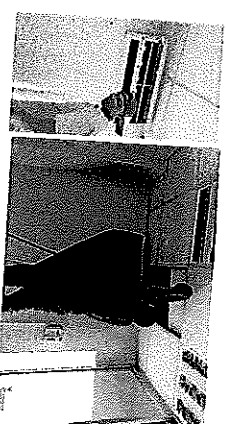

- En la oficina de la Dirección de Equidad de Género, se le dio mantenimiento a un aire acondicionado que no encendía del cual se le cambio el capacitor del compresor quedando en buen funcionamiento.

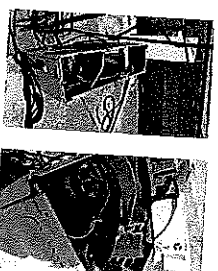

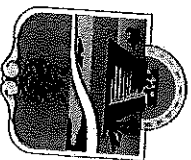

REPORTE MENSUAL
JULIO 2023
Mantenimiento de Aires Acondicionados
TULUM



FECHA: 20 de Julio 2023

- En la oficina de la Dirección de Recursos Materiales y Servicios, se le dio mantenimiento preventivo a 2 aires acondicionados, donde se les realizó la limpieza y el lavado quedando en buen funcionamiento.



EVIDENCIA

FECHA: 25 de Julio 2023

- En las oficinas de presidencia se realizó la revisión de 3 aires acondicionados del cual se solicitó material para realizarse el mantenimiento preventivo.



EVIDENCIA

FECHA: 27 de Julio 2023

- En la oficina de la Dirección de Bienestar, se le dio mantenimiento preventivo a un aire acondicionado donde se destupió el drenaje del evaporador quedando en buen funcionamiento.
- En las oficinas de la Dirección de Seguridad Pública, se realizó la revisión de un aire acondicionado donde se pidió el material para realizar el mantenimiento.

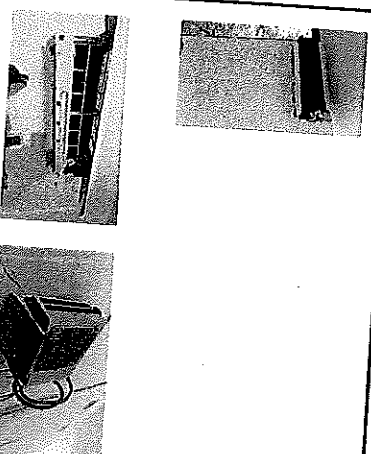

EVIDENCIA

FECHA: 28 de Julio 2023

- En las oficinas de la Dirección de Seguridad Pública, se realizó el mantenimiento preventivo de un aire acondicionado donde se realizó la limpieza al evaporador quedando en buen funcionamiento.



EVIDENCIA

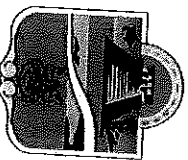

REPORTE MENSUAL

JULIO 2023



TULUM

Mantenimiento de Aires Acondicionados

FECHA: 31 de Julio 2023

- En las instalaciones de la biblioteca, se realizó la revisión de un aire acondicionado encontrando que el aire ya se encuentra obsoleto se diagnostica que se debe ser reemplazado.

EVIDENCIA



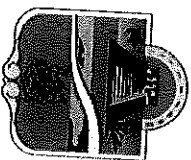

REPORTE MENSUAL JULIO 2023 Mantenimiento en plomería



FECHA: 07 de Julio 2023

- En la oficina que ocupaba la Dirección de Mejora Regulatoria, se desmantelo un wc.

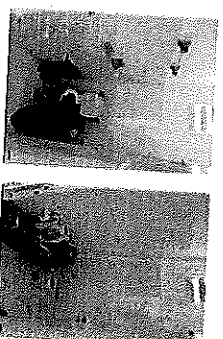

EVIDENCIA

FECHA: 10 de Julio 2023

- En el estacionamiento de Oficialía Mayor, se checó el llenado de la cisterna y de los Rotoplas del área de Presidencia y Oficialía Mayor, que abastece con agua los baños de esas áreas.
- En el baño de Secretaría General, se atendió un reporte de que no se tiene el servicio de agua en el lavabo y en el wc, se verifico y se observó que el agua no llega regularmente por tener el herraje del deposito de agua con mucho sarro y la manguera flexible y la llave de paso del lavabo igualmente contiene mucho sarro se pidió material para que posteriormente sea cambiado los accesorios.

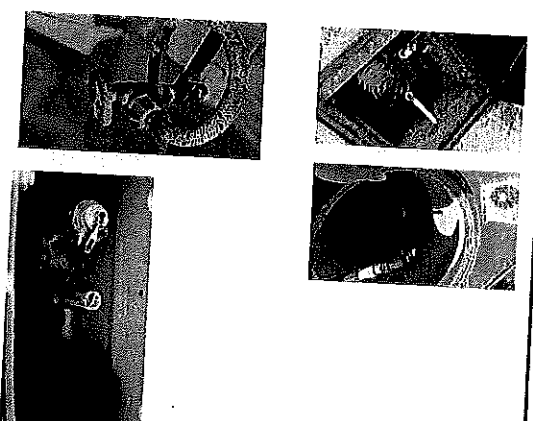

EVIDENCIA

FECHA: 11 de Julio 2023

- En el estacionamiento de Oficialía Mayor, se checó el llenado de la cisterna y de los Rotoplas del área de Presidencia y Oficialía Mayor, que abastece con agua los baños de esas áreas.
- En el baño de la Dirección de Ingresos de la Tesorería Municipal, se atendió un reporte de una fuga de agua del cual al revisar se encontró que la fuga provenía del cespól por el cual se reajustó la base del lavabo y el cespól solucionando el problema.

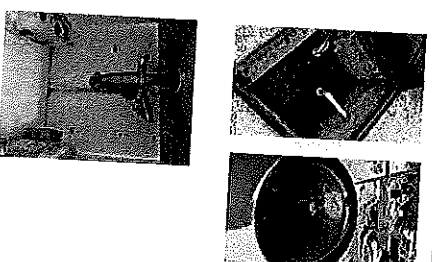

EVIDENCIA

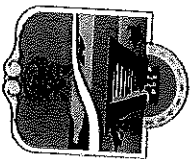

REPORTE MENSUAL JULIO 2023 Mantenimiento en plomería



FECHA: 12 de Julio 2023

- En el estacionamiento de Oficialía Mayor, se checó el llenado de la cisterna y de los Rotoplas del área de Presidencia y Oficialía Mayor, que abastece con agua los baños de esas áreas.

EVIDENCIA

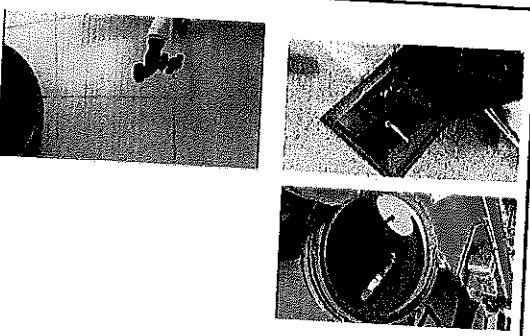

- en los baños de la unidad deportiva, se entendió el reporte de una fuga de agua al revisar se encontró que una llave de jardín se encuentra trasrocado del cual se pidió el material para poder arreglarlo.

EVIDENCIA

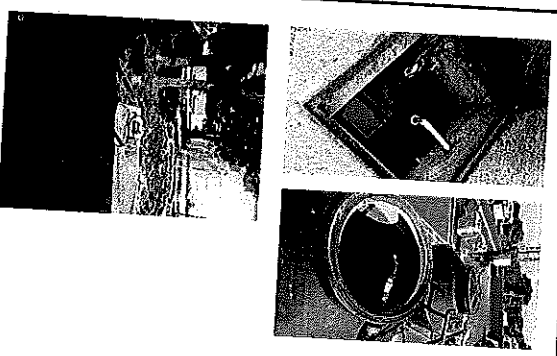

FECHA: 13 de Julio 2023

- En el estacionamiento de Oficialía Mayor, se checó el llenado de la cisterna y de los Rotoplas del área de Presidencia y Oficialía Mayor, que abastece con agua los baños de esas áreas.

- Se checo el llenado del Rotoplas que abastece los baños de las Direcciones de Servicios Generales, Bienestar y Archivo Municipal.

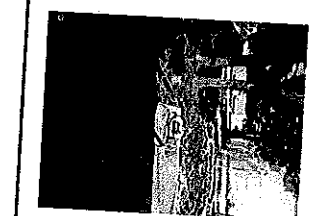

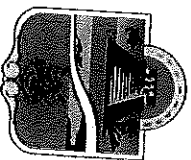

REPORTE MENSUAL JULIO 2023 Mantenimiento en plomería



FECHA: 14 de Julio 2023

- En el estacionamiento de Oficialía Mayor, se checkó el llenado de la cisterna y de los Rotoplas del área de Presidencia y Oficialía Mayor, que abastece con agua los baños de esas áreas.

EVIDENCIA

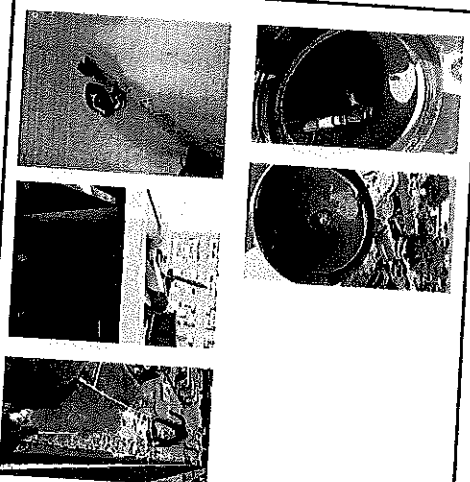

- Se atendió el problema de los baños y del lavabo que no se tenía agua por el cual se realizó la limpieza de la tubería resolviendo el problema citado.

FECHA: 17 de Julio 2023

- En el estacionamiento de Oficialía Mayor, se checkó el llenado de la cisterna y de los Rotoplas del área de Presidencia y Oficialía Mayor, que abastece con agua los baños de esas áreas.

EVIDENCIA

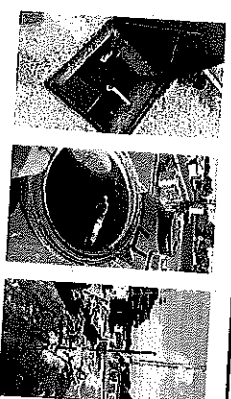

FECHA: 19 de Julio 2023

- En el estacionamiento de Oficialía Mayor, se checkó el llenado de la cisterna y de los Rotoplas del área de Presidencia y Oficialía Mayor, que abastece con agua los baños de esas áreas.

EVIDENCIA

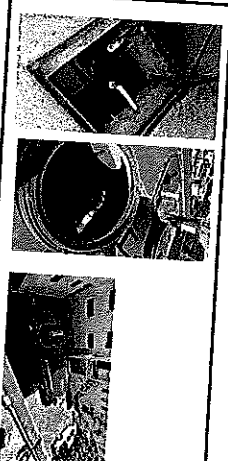

FECHA: 20 de Julio 2023

- En el estacionamiento de Oficialía Mayor, se checkó el llenado de la cisterna y de los Rotoplas del área de Presidencia y Oficialía Mayor, que abastece con agua los baños de esas áreas.

EVIDENCIA



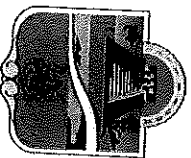

REPORTE MENSUAL JULIO 2023 Mantenimiento en plomería



TULUM

FECHA: 21 de Julio 2023

- En el estacionamiento de Oficialía Mayor, se checó el llenado de la cisterna y de los Rotoplas del área de Presidencia y Oficialía Mayor, que abastece con agua los baños de esas áreas.

- Se checo el llenado del Rotoplas que abastece los baños de las Direcciones de Servicios Generales, Bienestar y Archivo Municipal.

EVIDENCIA

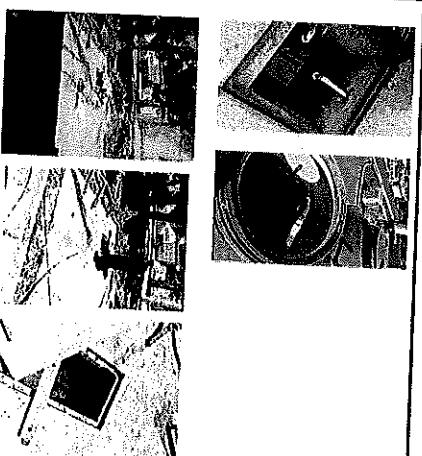

FECHA: 24 de Julio 2023

- En el estacionamiento de Oficialía Mayor, se checó el llenado de la cisterna y de los Rotoplas del área de Presidencia y Oficialía Mayor, que abastece con agua los baños de esas áreas.

- Se reportó que en el baño de la oficina de la Dirección de Contraloría no se tiene el suministro de agua al checar se observo que las tuberías están tapadas se pidió y se reprogramo la asistencia para destupir las tuberías.

EVIDENCIA

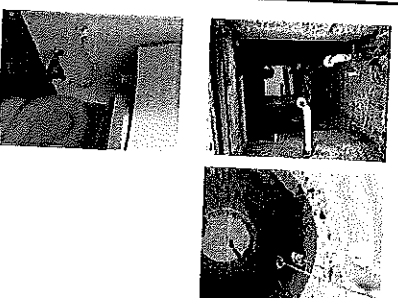

FECHA: 25 de Julio 2023

- En el estacionamiento de Oficialía Mayor, se checó el llenado de la cisterna y de los Rotoplas del área de Presidencia y Oficialía Mayor, que abastece con agua los baños de esas áreas.

EVIDENCIA

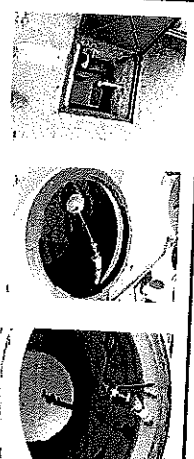

- En el baño de la oficina de la Dirección de Contraloría, se destupieron las tuberías para eliminar el sarro acumulado.

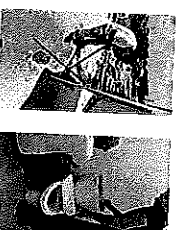

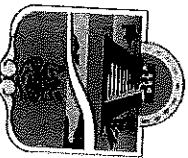

REPORTE MENSUAL JULIO 2023 Mantenimiento en plomería



TULUM

FECHA: 26 de Julio 2023

- En el estacionamiento de Oficialía Mayor, se checó el llenado de la cisterna y de los Rotoplas del área de Presidencia y Oficialía Mayor, que abastece con agua los baños de esas áreas.



- En el baño de la oficina de la Dirección de Contraloría, se cambiaron 4 llaves angulares de las mangueras de los lavabos y de los wc, se cambió un herraje de un wc y se colocó una tuerca unión a la tubería de suministro de agua que proviene del Rotoplas.

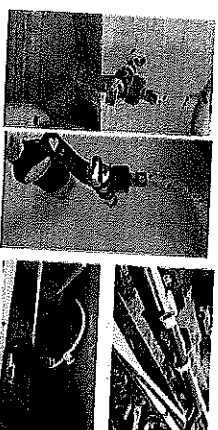

EVIDENCIA

FECHA: 27 de Julio 2023

- En el estacionamiento de Oficialía Mayor, se checó el llenado de la cisterna y de los Rotoplas del área de Presidencia y Oficialía Mayor, que abastece con agua los baños de esas áreas.

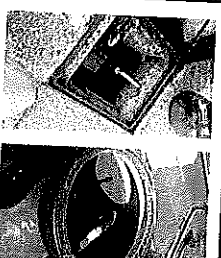

EVIDENCIA

FECHA: 28 de Julio 2023

- En el estacionamiento de Oficialía Mayor, se checó el llenado de la cisterna y de los Rotoplas del área de Presidencia y Oficialía Mayor, que abastece con agua los baños de esas áreas.

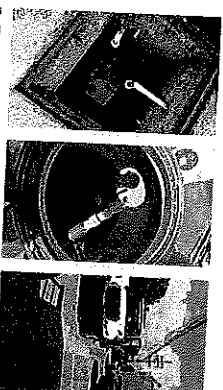

EVIDENCIA

- Se checo el llenado del Rotoplas que abastece los baños de las Direcciones de Servicios Generales, Bienestar y Archivo Municipal.

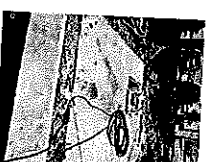

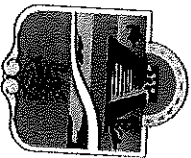

REPORTE MENSUAL JULIO 2023 Mantenimiento en plomería

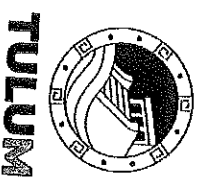

FECHA: 31 de Julio 2023

- En el estacionamiento de Oficialía Mayor, se checó el llenado de la cisterna y de los Rotoplas del área de Presidencia y Oficialía Mayor, que abastece con agua los baños de esas áreas.
- En los baños de la Dirección de SITASEM, se atendió el problema de suministro de agua del cual se destupieron las mangueras el herraje de los wc.

EVIDENCIA

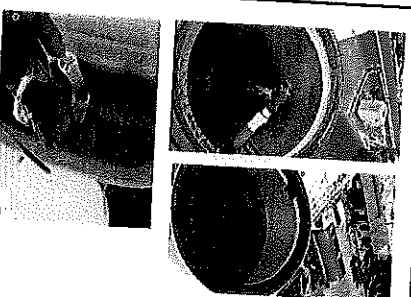

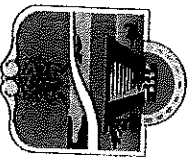

REPORTE MENSUAL JULIO 2023 Mantenimiento de electricidad



TULUM

FECHA: 12 de Julio 2023

- En las instalaciones de la Dirección de SITASEM, se instaló una fotocelda a las cablerías que alimentan a l espectacular de los logotipos del Estado y del Municipio de Tulum, para que por la noche sea iluminado.

- Durante el evento "presidente cerca de ti" realizado en el estacionamiento del CADL, se instalaron en los toldos cablerías y focos para la iluminación y contactos para ser utilizados para los sistemas de wifi y computadoras.

EVIDENCIA



FECHA: 25 de Julio 2023

- Durante el evento "presidente cerca de ti" realizado en la colonia Ya'ax Tulum, se instalaron en los toldos cablerías y focos para la iluminación y contactos para ser utilizados para los sistemas de wifi y computadoras.

EVIDENCIA



FECHA: 26 de Julio 2023

- En la oficina de la Dirección de Comunicación Social, se corrigió la cablería y soquet de una lampara cambiando el foco dañado.

EVIDENCIA

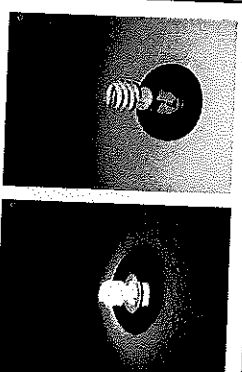

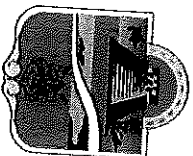

REPORTE MENSUAL JULIO 2023 Mantenimiento de electricidad



TULUM

FECHA: 27 de Julio 2023

- En la oficina de la novena Regiduría, se corrigieron cables y conectores de las lámparas leds, quedando en buen funcionamiento.

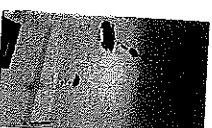

EVIDENCIA

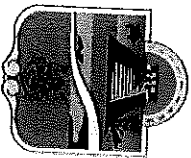

REPORTE MENSUAL JULIO 2023 Actividades administrativas



TULUM

FECHA: 01 al 31 de Julio 2023

- Se recibieron 2 oficios de diversas Direcciones pertenecientes al H. Ayuntamiento para diversas actividades a realizar por esta Dirección de Servicios Generales.

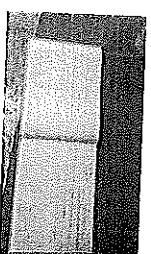

EVIDENCIA

FECHA: 02 al 31 de julio 2023

- Se realizaron 45 oficios en respuestas a oficios recibidos y para tramites propias de esta Dirección de Servicios Generales.

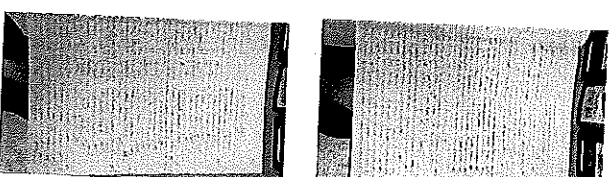

EVIDENCIA

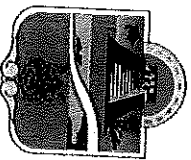

REPORTE MENSUAL JULIO 2023 Actividades generales



TULUM

FECHA: 05 de Julio 2023

- En el edificio de Oficialía Mayor, Jurídico, Contraloría y Salud, se realizó la limpieza de los techos para quitar hojas secas de los árboles ya que obstruyen el desagüe del agua acumulada por causa de las lluvias.



EVIDENCIA

- Se descargó botes de pintura proveniente del almacén de ola Dirección de Recursos Materiales y Servicios a la Bodega de la Dirección de Servicios Generales.

FECHA: 06 de Julio 2023

- En la bodega de la Dirección de Servicios Generales, se realizó el reacondo de material y herramienta y se realizó la limpieza del área interna.



EVIDENCIA

- En la sala de recepción de Oficialía Mayor, se detalló con pintura una pared que se manchó por la filtración de agua de la intensidad de la lluvia caída.

- En la sala de cabildo se realizó el blanqueado de la pared para que posteriormente se rotulado en eventos solicitados.



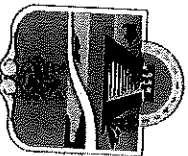

REPORTE MENSUAL JULIO 2023 Actividades generales



TULUM

FECHA: 07 de Julio 2023

- En la oficina de la Dirección de Mejora Regulatoria, se culmino el pintado de las paredes interiores.

EVIDENCIA



- En las inmediaciones del edificio de la Dirección de Servicios Generales, se realizó la limpieza de la basura inorgánica y de los residuos de madera.
- En los techos de las Direcciones de Bienestar, Archivo Municipal y de Servicios Generales, se realizó la limpieza de los techos quitando hojas secas acumuladas para que no se obstruyan los desagües.



FECHA: 10 de Julio 2023

- En la bodega de material de limpieza que se encuentra bajo las escaleras del acceso a la oficina de Oficialía Mayor, se desmantelo el pasador de la cerradura por tener trabado la puerta posteriormente se volvió a ser colocado solucionando el problema existido.

EVIDENCIA

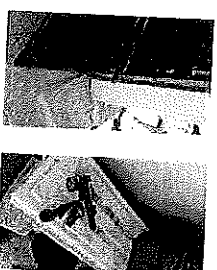

FECHA: 11 de Julio 2023

- En la oficina que ocupaba la Dirección de Mejora Regulatoria, se realizó el pintado de las paredes internas y externas.

EVIDENCIA



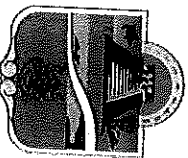

REPORTE MENSUAL JULIO 2023 Actividades generales



TULUM

FECHA: 11 de Julio 2023

- En las instalaciones de la Dirección de Bomberos, se realizó el raspado y el pintado de las paredes exteriores del edificio.

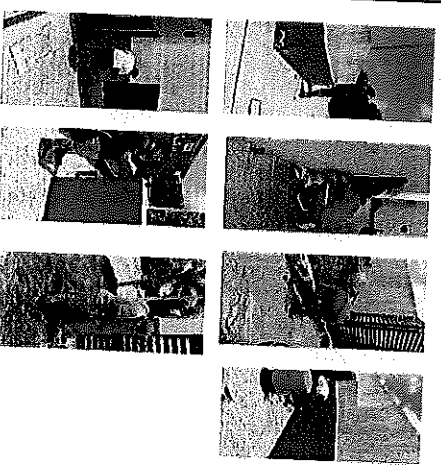

EVIDENCIA

FECHA: 12 de Julio 2023

- En la pared externa del edificio de la Dirección de SITAEEM, se colocaron logotipos del Municipio y del Estado.

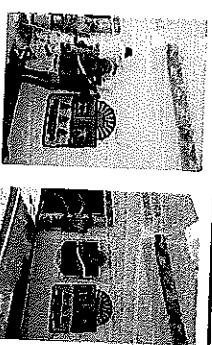

EVIDENCIA

FECHA: 13 de Julio 2023

- En una palapa del cenote 2 ojos, se apoyó en la colocación de mesa y sillas para una actividad a realizarse.

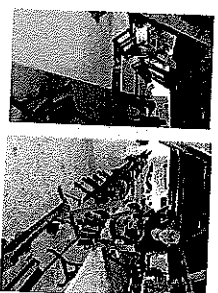

EVIDENCIA

- En las instalaciones de la Dirección de Servicios Generales, se realizó el blanqueado de mamparas para que posteriormente sean rotulados en eventos solicitados.

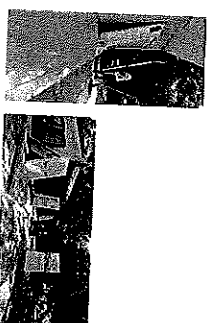

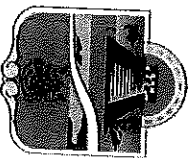

REPORTE MENSUAL JULIO 2023 Actividades generales



TULUM

FECHA: 18 de Julio 2023

- En el domo del parque 2 aguas, se realizó la descarga de equipos de computo y de comunicación para ser entregados a varias Direcciones por parte de la Dirección de la Dirección de Recursos Materiales y Servicios.



EVIDENCIA

FECHA: 21 de Julio 2023

- Se realizó el pintado de las paredes de las oficinas y cubículos de Tesorería Municipal.



EVIDENCIA

FECHA: 22 de Julio 2023

- Se realizó el pintado de las paredes de las oficinas de la Dirección de Catastro.



EVIDENCIA

- En la oficina del Tesorero Municipal, se raspo las paredes quitando la pintura antigua y posteriormente se pintaron.



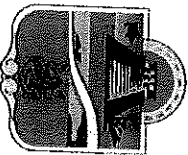

REPORTE MENSUAL JULIO 2023 Actividades generales



TULUM

FECHA: 23 de Julio 2023

- En el domo de la escuela Koóx Kanik Xooc, se descargó y posteriormente se cargaron camionetas con material que será entregado en la zona maya por el Presidente Municipal.

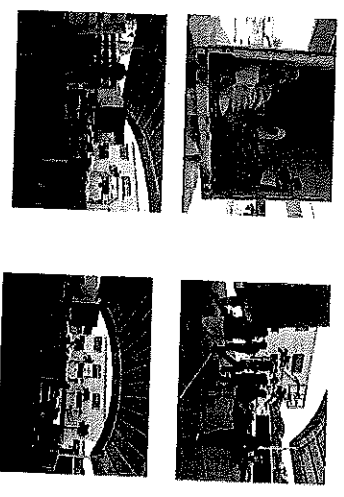

EVIDENCIA

FECHA: 24 de Julio 2023

- En la bodega de limpieza que se encuentra en tesorería Municipal, se desprendió la chapa para poder abrir las puertas como emergencia por haberse perdido la llave del candado.

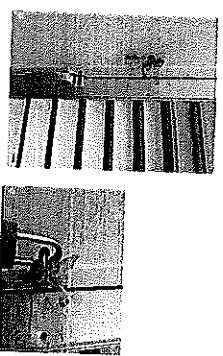

EVIDENCIA

FECHA: 26 de Julio 2023

- En la bodega de la Dirección de Servicios Generales, se le dio mantenimiento a un pódium de plástico transparente donde se le colocó sílicón a las partes desprendidas.

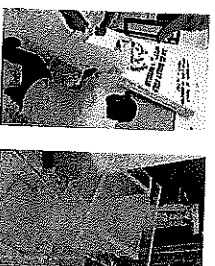

EVIDENCIA

FECHA: 27 de Julio 2023

- Se detalló con pintura las paredes de la oficina de Egresos de la Tesorería Municipal.



EVIDENCIA

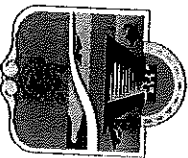

REPORTE MENSUAL JULIO 2023 Actividades generales



TULUM

FECHA: 28 de Julio 2023

- En la oficina de la Dirección de Contraloría Municipal, se realizó el cambio de la cerradura de la puerta principal.

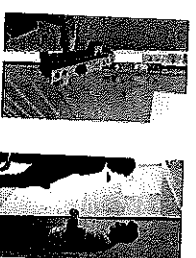

EVIDENCIA

FECHA: 30 de Julio 2023

- En el domo de la escuela Koox Kanik Xoooc, se descargo material para que posteriormente sea entregado en la zona maya.

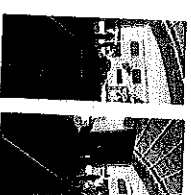

EVIDENCIA

FECHA: 31 de Julio 2023

- En la sala de cabildo, se realizó el blanqueado de la pared para que posteriormente sea rotulado en eventos solicitados.

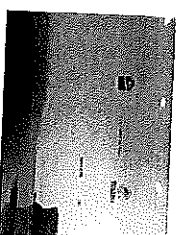

EVIDENCIA

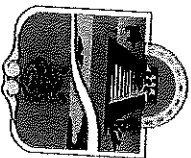

ESTADISTICA POR ACTIVIDAD JULIO 2023



TULUM

ROTULOS

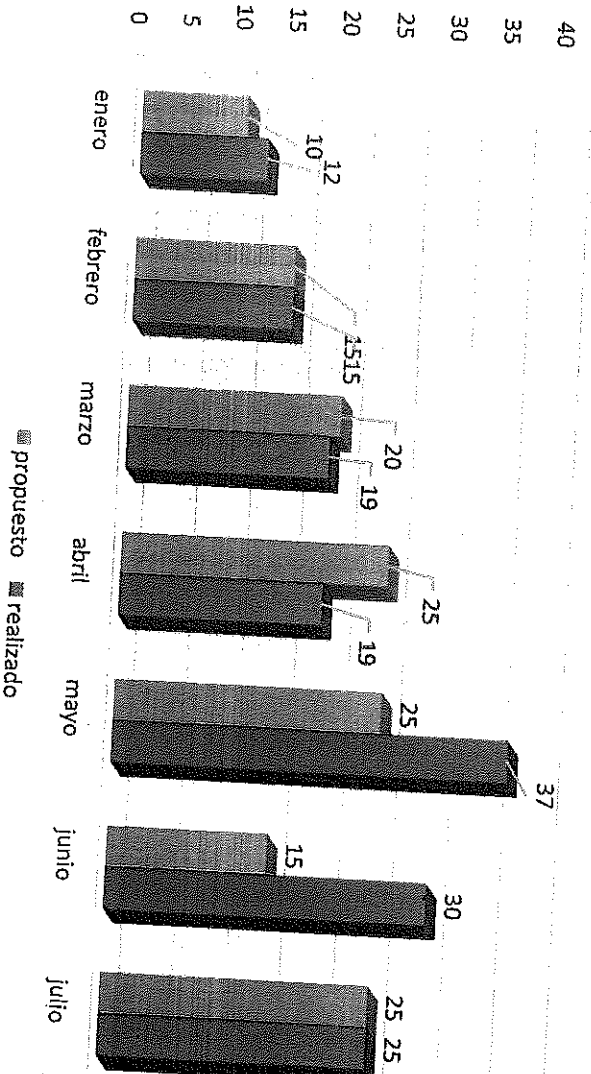

EVENTOS ASISTIDOS

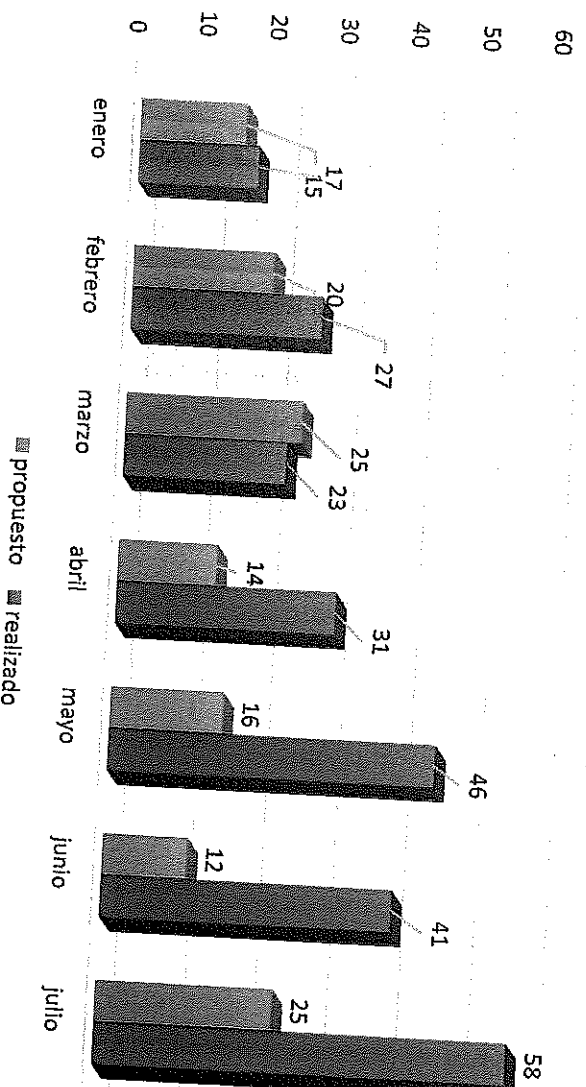

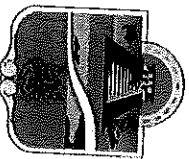

ESTADISTICA POR ACTIVIDAD JULIO 2023

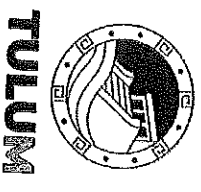

TULUM

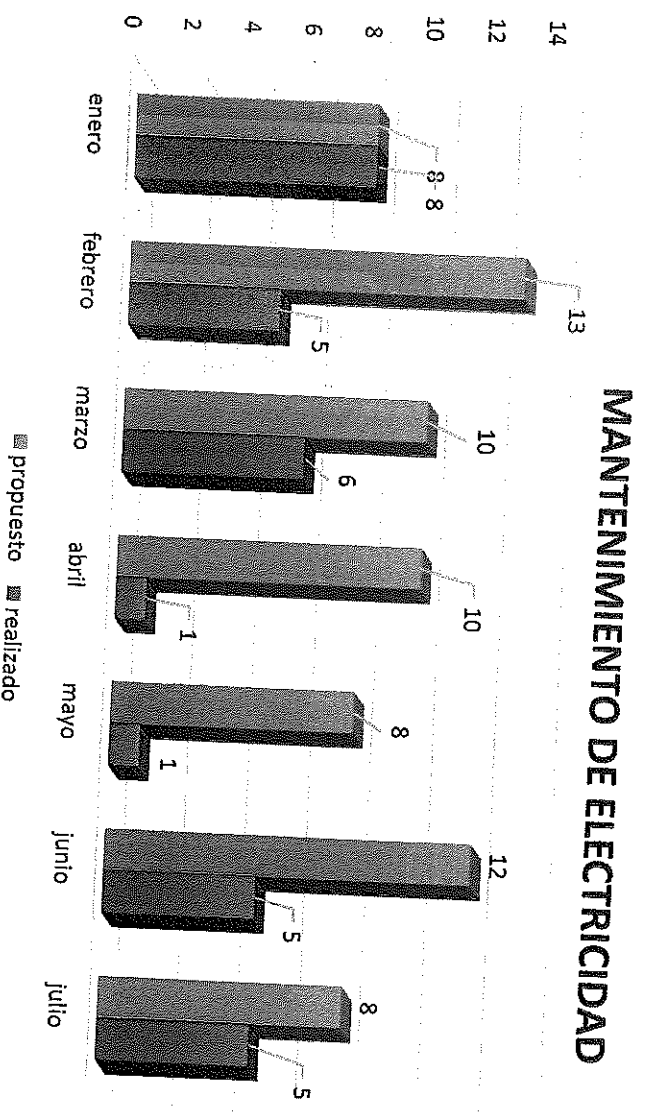
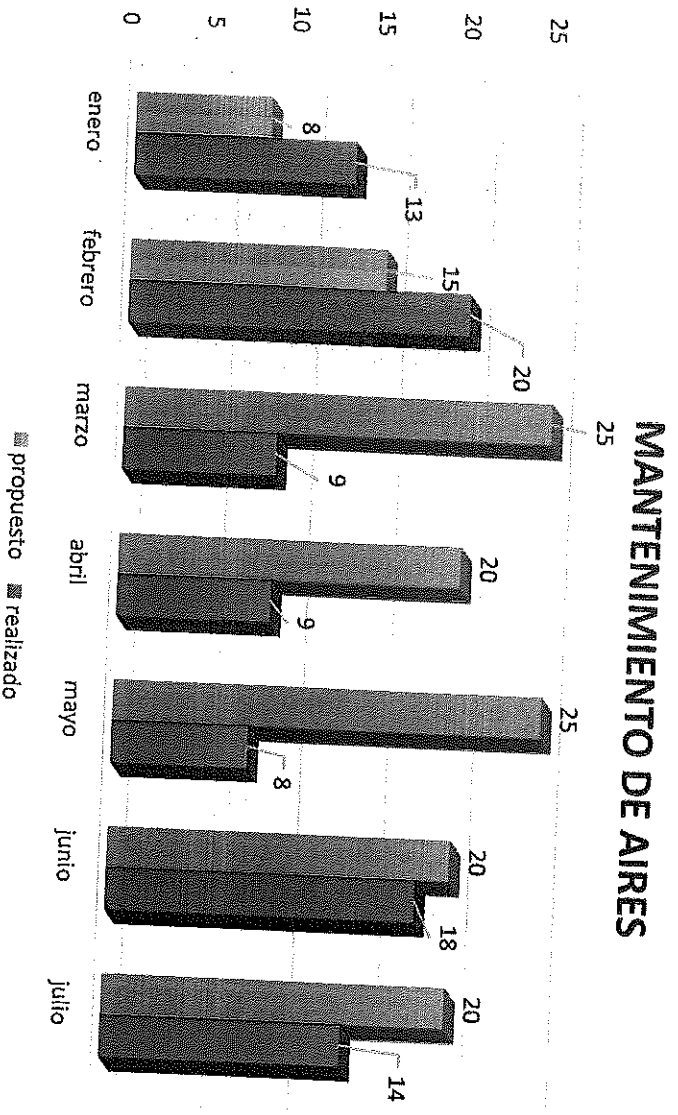

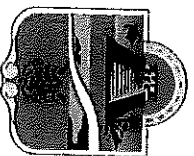

ESTADISTICA POR ACTIVIDAD JULIO 2023



MANTENIMIENTO DE PLOMERIA

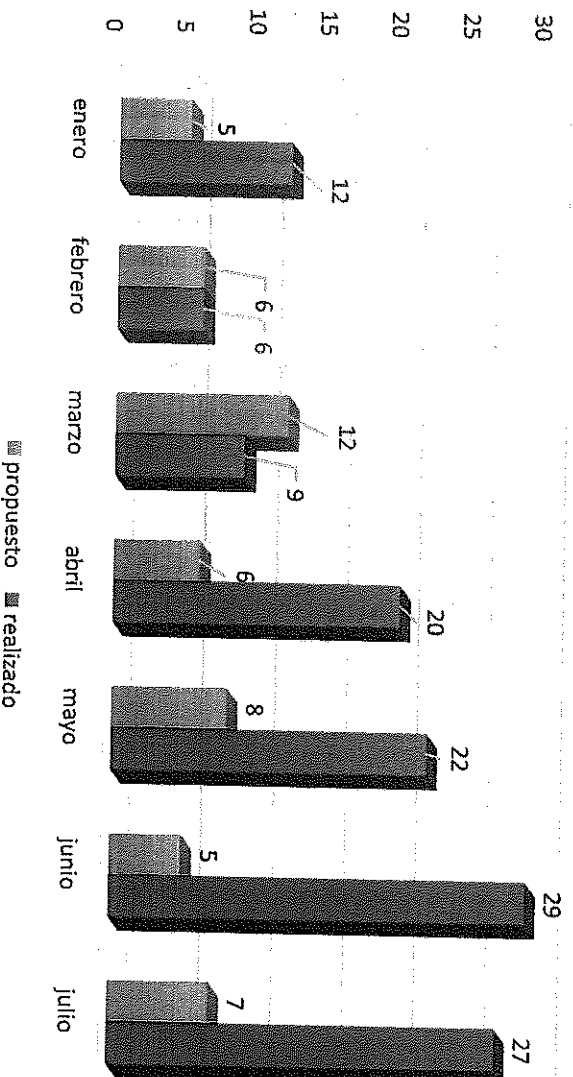

ACTIVIDADES GENERALES

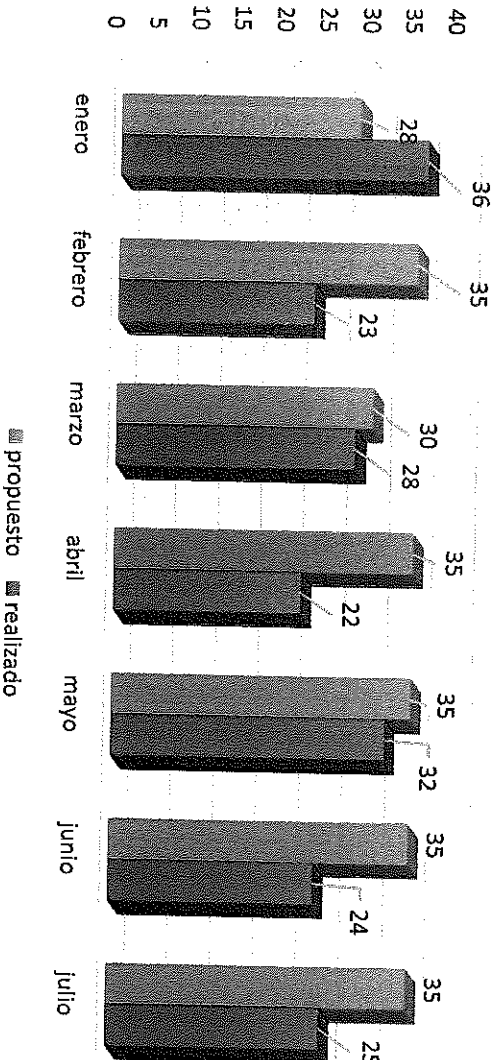

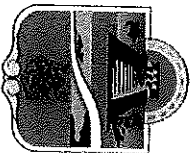

ESTADISTICA POR ACTIVIDAD JULIO 2023



TULUM

ACTIVIDADES ADMINISTRATIVAS

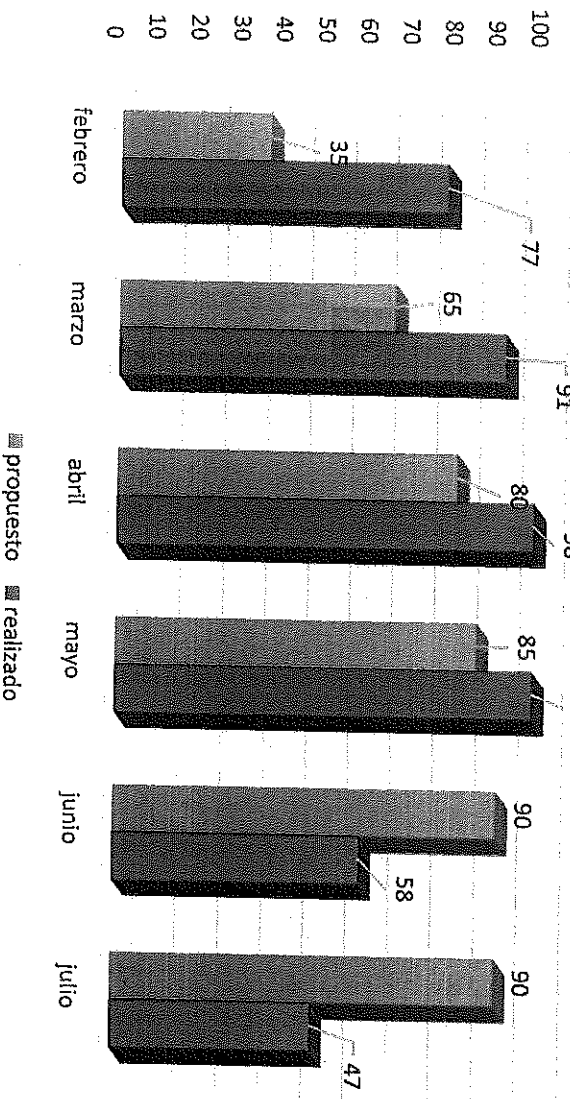

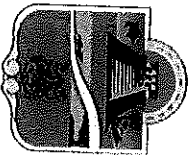

ESTADISTICA TOTAL DE LAS ACTIVIDADES EN JULIO 2023

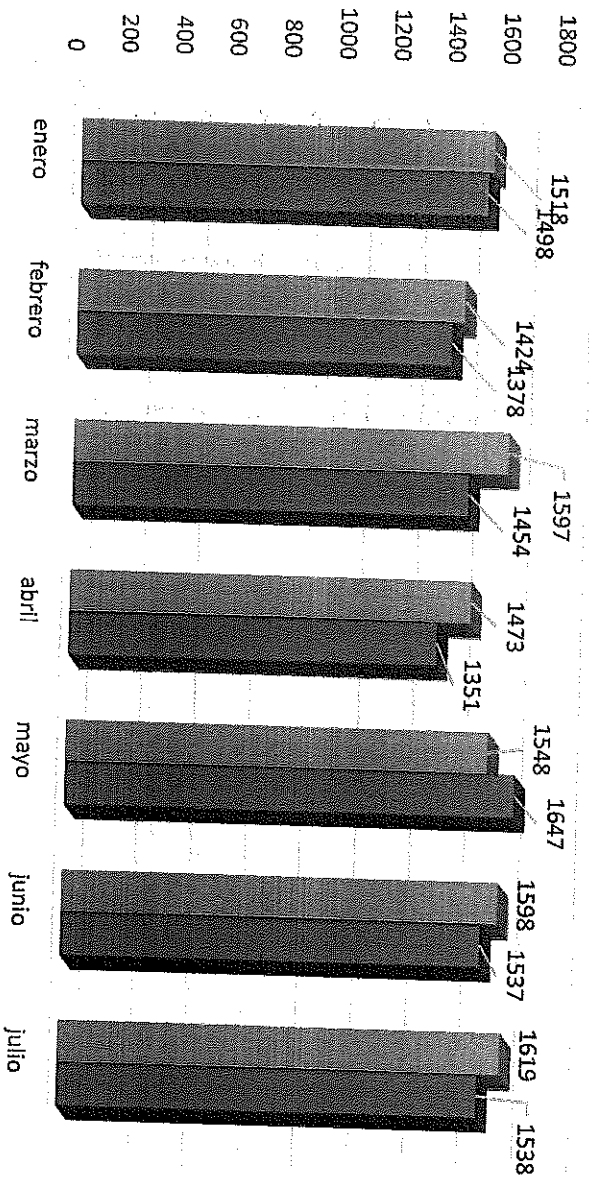

DIRECCION DE SERVICIOS
GENERALES
MUNICIPIO DE TULUM

ARQ. EDWIN ARMANDO CAAMAL CAMARA
DIRECTOR DE SERVICIOS GENERALES

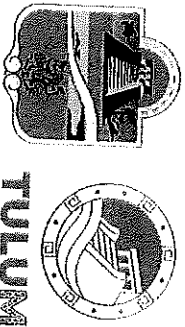

Dependencia: Oficialía Mayor
Dirección: Servicios Generales
Oficio: OM/SG/379/2023

ASUNTO: se envía informe de actividades.

Tulum, Quintana Roo., a 01 de Septiembre del 2023.

LIC. BERNABE ANTONIO MIRANDA MIRANDA
OFICIAL MAYOR DEL H. AYUNTAMIENTO
DE TULUM, QUINTANA ROO.
P R E S E N T E:

Por medio de la presente y con el respeto que se merece, me dirijo a Usted, para enviarle el reporte de actividades realizadas de esta Dirección de Servicios Generales del mes de Agosto del 2023.

Anexo: reporte de actividades con evidencias.

Sin más por el momento me despido de Usted, enviándole un cordial y afectuoso saludo.

A T E N T A M E N T E



ARQ. EDWIN ARMANDO CAAMAL CAMARA
DIRECTOR DE SERVICIOS GENERALES
DIRECCION DE SERVICIOS
GENERALES
MUNICIPIO DE TULUM



MUNICIPIO DE TULUM

Rte Guadalupe
915 hrs
05 SEP. 2023
RECIBIDO

OFICIALIA MAYOR
TULUM, QUINTANA ROO

C.c.p. archivo
Realizó: DEMC
Autorizó: EAACC

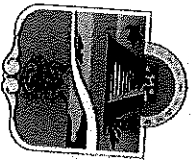

**REPORTE MENSUAL
AGOSTO 2023
ÁREA DE LIMPIEZA DE OFICINAS**



TULUM

FECHA: 01 de Agosto 2023

Limpieza de 63 Oficinas de las diferentes Direcciones pertenecientes al H. Ayuntamiento :

Presidencia (oficina privada de Presidencia, oficina de la Dirección General de Presidencia, oficina de la asistencia de la Dirección General de pasillos), Sindicatura, Secretaría General (pasillos), Contabilidad, Dirección de Asuntos Religiosos, Departamento de Gestión de Control Administrativo de la Dirección General de la oficina de Presidencia, Dirección de Eventos, Dirección de Comunicación Social, Dirección de Relaciones Públicas, Dirección de Gobierno, área de regidores (oficinas de la regiduría de Transparencia, Acceso a la Información Pública y Protección de Datos Personales, sala de juntas de la Dirección de Recursos Materiales y Datos Servicios, Contraloría Municipal, Dirección de Salud Municipal (estacionamiento vehicular), Consejería Jurídica de la Dirección General de la Oficina de Presidencia, oficina Mayor (estacionamiento vehicular), Recursos Humanos, Dirección de Recursos Materiales y Servicios, sala de juntas de la consejería de la Dirección General de la oficina de Presidencia, Tesorería Municipal (oficina del tesorero, Dirección de Ingresos, Dirección de Egresos, módulos de atención (cajas), sala de espera), Dirección Catastro, Dirección General de Turismo y Economía (oficina del Director General, Dirección de Economía, Dirección de Comercio, Dirección de Mejora Regulatoria, Coordinación de Promoción y Transversalización de la Perspectiva de Género, Dirección de Turismo), Dirección de Registro Civil, Junta Municipal de Redutamiento, coordinación de Igualdad de Género, Dirección de Patrimonio, Dirección General de Planeación Municipal, Área Administrativa de la Dirección de Turismo, Fomento Agropecuario, Dirección de Tecnologías de la Información, Derecho del Trabajo, Oficina Administrativa de Comercio, Oficina Administrativa de Mejora Regulatoria, Bodega de la Dirección de Recursos materiales y Servicios, Dirección General de Bienestar (dirección de Participación Ciudadana), Dirección de Servicios Generales (estacionamiento), Coordinación de Archivo Municipal, Seguridad Pública y Protección Ciudadana de Tulum, Dirección de Parque Vehicular, Coordinación de Transporte y Vialidad, Dirección de la Juventud y el Deporte, Gimnasio de la Dirección de la Juventud y el Deporte, Dirección de Educación y Biblioteca (Dirección de Cultura, sala de informática, sala de atención de consulta en turnos matutino y vespertino), Dirección General de Obras y Servicios Públicos (oficina de la Dirección General, dirección de Obras Públicas y sala de juntas), ZOFEMAT, Dirección General de Desarrollo Territorial, Urbano Sustentable (oficina del Director General, dirección de Ordenamiento Ambiental y Cambio Climático, Dirección de Desarrollo Urbano, sala de espera, cajas de cobro), Protección Civil, Bomberos (oficina del Director, Sala de Juntas, Dormitorios, área administrativa y comunicación).

EVIDENCIA

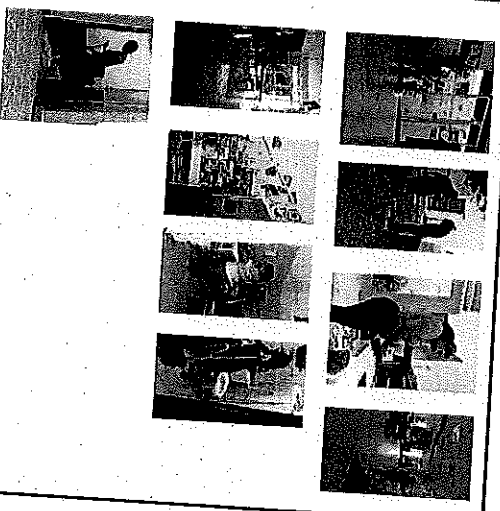

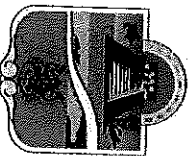

**REPORTE MENSUAL
AGOSTO 2023
ÁREA DE LIMPIEZA DE OFICINAS**



TULUM

FECHA: 02 de Agosto 2023

EVIDENCIA

Limpieza de 63 Oficinas de las diferentes Direcciones pertenecientes al H. Ayuntamiento:

Presidencia (oficina privada de Presidencia, oficina de la Dirección General de Presidencia, oficina de la asistencia de la Dirección General de Presidencia, oficina del secretario privado, recepción, sala de cabildo y pasillos), Sindicatura, Secretaría General (pasillos), Contabilidad, Dirección de Asuntos Religiosos, Departamento de Gestión de Control Administrativo de la Dirección General de la oficina de Presidencia, Dirección de Eventos, Dirección de Comunicación Social, Dirección de Relaciones Públicas, Dirección de Gobierno, área de regidores (oficinas de la regiduría 1,2,3,4,5,6,7,8,9), modulo del trabajo, modulo de Oficialía de partes, unidad de Transparencia, Acceso a la Información Pública y Protección de Datos Personales, sala de juntas de la Dirección de Recursos Materiales y Servicios, Contraloría Municipal, Dirección de Salud Municipal (estacionamiento vehicular), Consejería Jurídica de la Dirección General de la Oficina de Presidencia, oficialía Mayor (estacionamiento vehicular), Recursos Humanos, Dirección de Recursos Materiales y Servicios, sala de Juntas de la consejería de la Dirección General de la oficina de Presidencia, Tesorería Municipal (oficina del tesorero, Dirección de Ingresos, Dirección de Egresos, módulos de atención (cajas), sala de espera), Dirección de Catastro, Dirección General de Turismo y Economía (oficina del Director General, Dirección de Economía, Dirección de Comercio, Dirección de Mejora Regulatoria, Coordinación de Promoción y Transversalización de la Perspectiva de Género, Dirección de Turismo), Dirección de Registro Civil, Junta Municipal de Reclutamiento, coordinación de Igualdad de Género, Dirección de Patrimonio, Dirección General de Planeación Municipal, Área Administrativa de la Dirección de Turismo, Fomento Agropecuario, Dirección de Tecnologías de la Información, Derecho del Trabajo, Oficina Administrativa de Comercio, Oficina Administrativa de Mejora Regulatoria, Bodega de la Dirección de Recursos materiales y Servicios, Dirección General de Bienestar (dirección de Participación Ciudadana), Dirección de Servicios Generales (estacionamiento), Coordinación de Archivo Municipal, Dirección de Jueces Civiles, oficinas administrativas de la Secretaría de Seguridad Pública y Protección Ciudadana de Tulum, Dirección de Parque Vehicular, Coordinación de Transporte y Vialidad, Dirección de la Juventud y el Deporte, Gimnasio de la Dirección de la Juventud y el Deporte, Dirección de Educación y Biblioteca (Dirección de Cultura, sala de informática, sala de atención de consulta en turnos matutino y vespertino), Dirección General de Obras y Servicios Públicos (oficina de la Dirección General, dirección de Obras Públicas y sala de juntas), ZOFEMAT, Dirección General de Desarrollo Territorial, Urbano Sustentable (oficina del Director General, dirección de Ordenamiento Ambiental y Cambio Climático, Dirección de Desarrollo Urbano, sala de espera, cajas de cobro), Protección Civil, Bomberos (oficina del Director, Sala de Juntas, Dormitorios, área administrativa y comunicación).

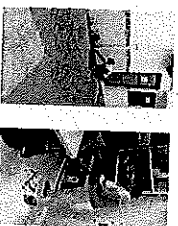

Se entregaron 30 kits de material de limpieza para diversas áreas

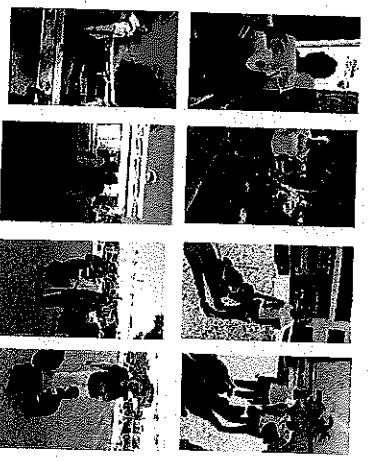

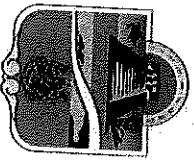

REPORTE MENSUAL AGOSTO 2023 ÁREA DE LIMPIEZA DE OFICINAS



TULUM

FECHA: 03 de Agosto 2023

Limpieza de 63 Oficinas de las diferentes Direcciones pertenecientes al H. Ayuntamiento:

Presidencia (oficina privada de Presidencia, oficina de la Dirección General de Presidencia, oficina de la asistencia de la Dirección General de pasillos), Secretaría, oficina del secretario privado, recepción, sala de cabildo y de Asuntos Religiosos, Departamento de Gestión de Control Administrativo de la Dirección General de la oficina de Presidencia, Dirección de Eventos, Dirección de Comunicación Social, Dirección de Relaciones Públicas, Dirección de Gobierno, área de regidores (oficinas de la regiduría 1,2,3,4,5,6,7,8,9), módulo del trabajo, módulo de Oficialía de partes, unidad de Transparencia, Acceso a la Información Pública y Protección de Datos Personales, sala de juntas de la Dirección de Recursos Materiales y Servicios, Contraloría Municipal, Dirección de Salud Municipal (estacionamiento vehicular), Consejería Jurídica de la Dirección General de la Oficina de Presidencia, oficialía Mayor (estacionamiento vehicular), Recursos Humanos, Dirección de Recursos Materiales y Servicios, sala de juntas de la consejería de la Dirección General de la oficina de Presidencia, Tesorería Municipal (oficina del tesorero, Dirección de Ingresos, Dirección de Egresos, módulos de atención (cajas), sala de espera), Dirección de Catastro, Dirección General de Turismo y Economía (oficina del Director General, Dirección de Economía, Dirección de Comercio, Dirección de Mejora Regulatoria, Coordinación de Promoción y Transversalización de la Perspectiva de Género, Dirección de Turismo), Dirección de Registro Civil, Junta Municipal de Reclutamiento, coordinación de Igualdad de Género, Dirección de Patrimonio, Dirección General de Planeación Municipal, Área Administrativa de la Dirección de Turismo, Fomento Agropecuario, Dirección de Tecnologías de la Información, Derecho del Trabajo, Oficina Administrativa de Comercio, Oficina Administrativa de Mejora Regulatoria, Bodega de la Dirección de Recursos materiales y Servicios, Dirección General de Bienestar (dirección de Participación Ciudadana), Dirección de Servicios Generales (estacionamiento), Coordinación de Archivo Municipal, Dirección de Jueces Civiles, oficinas administrativas de la Secretaría de Seguridad Pública y Protección Ciudadana de Tulum, Dirección de Parque Vehicular, Coordinación de Transporte y Vialidad, Dirección de la Juventud y el Deporte, Gimnasio de la Dirección de la Juventud y el Deporte, Dirección de Educación y Biblioteca (Dirección de Cultura, sala de informática, sala de atención de consulta en turnos matutino y vespertino), Dirección General de Obras y Servicios Públicos (oficina de la Dirección General, dirección de Obras Públicas y sala de juntas), ZOFEMAT, Dirección General de Desarrollo Territorial, Urbano Sustentable (oficina del Director General, dirección de Ordenamiento Ambiental y Cambio Climático, Dirección de Desarrollo Urbano, sala de espera, cajas de cobro), Protección Civil, Bomberos (oficina del Director, Sala de Juntas, Dormitorios, área administrativa y comunicación).

EVIDENCIA

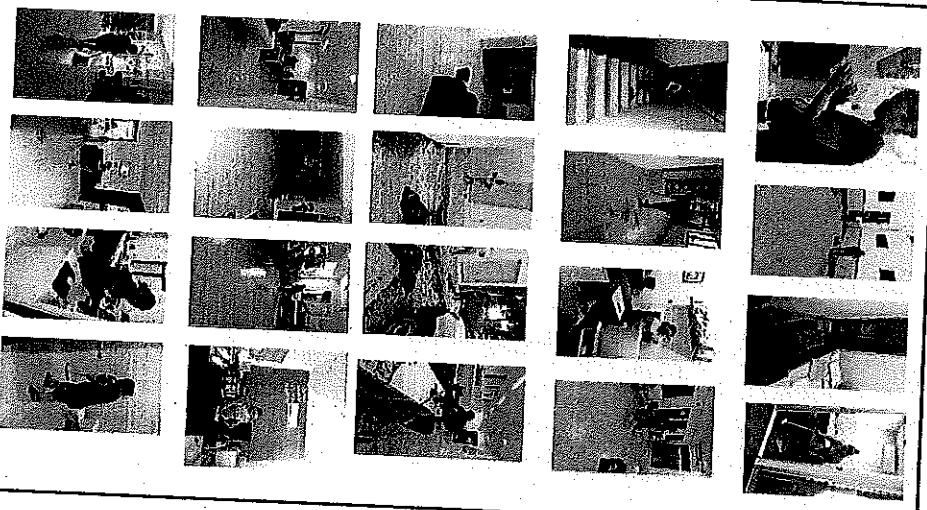

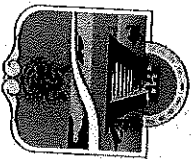

**REPORTE MENSUAL
AGOSTO 2023
ÁREA DE LIMPIEZA DE OFICINAS**



TULUM

FECHA: 04 de Agosto 2023

Limpieza de 63 Oficinas de las diferentes Direcciones pertenecientes al H. Ayuntamiento:

Presidencia (oficina privada de Presidencia, oficina de la Dirección General de Presidencia, oficina de la asistencia de la Dirección General de pasillos), Secretaría, Secretaría General (pasillos), Contabilidad, Dirección de Asuntos Religiosos, Departamento de Gestión de Control Administrativo de la Dirección General de la oficina de Presidencia, Dirección de Eventos, Dirección de Comunicación Social, Dirección de Relaciones Públicas, Dirección de Gobierno, área de regidores (oficinas de la regiduría 1,2,3,4,5,6,7,8,9), modulo del trabajo, modulo de Oficialía de partes, unidad de Transparencia, Acceso a la Información Pública y Protección de Datos Personales; sala de juntas de la Dirección de Recursos Materiales y Servicios, Contraloría Municipal, Dirección de Salud Municipal (estacionamiento vehicular), Consejería Jurídica de la Dirección General de la Oficina de Presidencia, oficialía Mayor (estacionamiento vehicular), Recursos Humanos, Dirección de Recursos Materiales y Servicios, sala de juntas de la consejería de la Dirección General de la oficina de Presidencia, Tesorería Municipal (oficina del tesorero, Dirección de Ingresos, Dirección de Egresos, módulos de atención: (cajas), sala de espera), Dirección de Catastro, Dirección General de Turismo y Economía (oficina del Director General, Dirección de Economía, Dirección de Comercio, Dirección de Mejora Regulatoria, Coordinación de Promoción y Transversalización de la Perspectiva de Género, Dirección de Turismo), Dirección de Registro Civil, Junta Municipal de Recrutamiento, coordinación de Igualdad de Género, Dirección de Patrimonio, Dirección General de Planeación Municipal, Área Administrativa de la Dirección de Turismo, Fomento Agropecuario, Dirección de Tecnologías de la Información, Derecho del Trabajo, Oficina Administrativa de Comercio, Oficina Administrativa de Mejora Regulatoria, Bodega de la Dirección de Recursos materiales y Servicios, Dirección General de Bienestar (dirección de Participación Ciudadana), Dirección de Servicios Generales (estacionamiento), Coordinación de Archivo Municipal, Dirección de Juacas Civicos, oficinas administrativas de la Secretaría de Seguridad Pública y Protección Ciudadana de Tulum, Dirección de Parque Vehicular, Coordinación de Transporte y Vialidad, Dirección de Parque y el Deporte, Gimnasio de la Dirección de la Juventud y el Deporte, Dirección de Educación y Biblioteca (Dirección de Cultura, sala de informática, sala de atención de consulta en turnos matutino y vespertino), Dirección General de Obras y Servicios Públicos (oficina de la Dirección General de Desarrollo Territorial, Urbano Sustentable (oficina del Director General, dirección de Ordenamiento Ambiental y Cambio Climático, Dirección de Desarrollo Urbano, sala de espera, cajas de cobro), Protección Civil, Bomberos (oficina del Director, Sala de Juntas, Dormitorios, área administrativa y comunicación).

EVIDENCIA

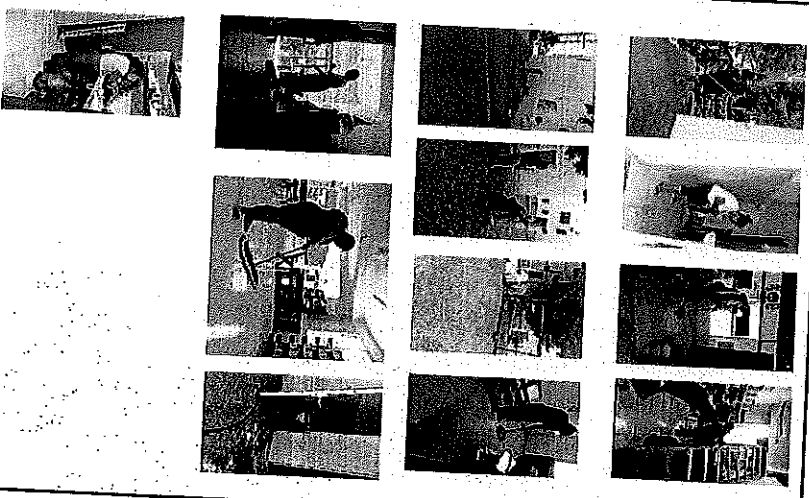

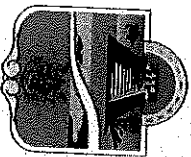

**REPORTE MENSUAL
AGOSTO 2023
ÁREA DE LIMPIEZA DE OFICINAS**



TULUM

FECHA: 07 de Agosto 2023

Limpieza de 63 Oficinas de las diferentes Direcciones pertenecientes al H. Ayuntamiento :

Presidencia (oficina privada de Presidencia, oficina de la Dirección General de Presidencia, oficina de la asistencia de la Dirección General de Presidencia, oficina del secretario privado, recepción, sala de cabildo y pasillos), Sindicatura, Secretaría General (pasillos), Contabilidad, Dirección de Asuntos Religiosos, Departamento de Gestión de Control Administrativo de la Dirección General de la oficina de Presidencia, Dirección de Eventos, Dirección de Comunicación Social, Dirección de Relaciones Públicas, Dirección de Gobierno, área de regidores (oficinas de la regiduría 1,2,3,4,5,6,7,8,9), módulo del trabajo, módulo de Oficialía de partes, unidad de Transparencia, Acceso a la Información Pública y Protección de Datos Personales, sala de juntas de la Dirección de Recursos Materiales y Servicios, Contraloría Municipal, Dirección de Salud Municipal (estacionamiento vehicular), Consejería Jurídica de la Dirección General de la Oficina de Presidencia, oficialía Mayor (estacionamiento vehicular), Recursos Humanos, Dirección de Recursos Materiales y Servicios, sala de juntas de la consejería de la Dirección General de la oficina de Presidencia, Tesorería Municipal (oficina del tesorero, Dirección de Ingresos, Dirección de Egresos, módulos de atención (cajas), sala de espera), Dirección de Catastro, Dirección General de Turismo y Economía (oficina del Director General, Dirección de Economía, Dirección de Comercio, Dirección de Mejora Regulatoria, Coordinación de Promoción y Transversalización de la Perspectiva de Género, Dirección de Turismo), Dirección de Registro Civil, Junta Municipal de Recrutamiento, coordinación de Igualdad de Género, Dirección de Patrimonio, Dirección General de Planeación Municipal, Área Administrativa de la Dirección de Turismo, Fomento Agropecuario, Dirección de Tecnologías de la Información, Derecho del Trabajo, Oficina Administrativa de Comercio, Oficina Administrativa de Mejora Regulatoria, Bodega de la Dirección de Recursos materiales y Servicios, Dirección General de Bienestar (dirección de Participación Ciudadana), Dirección de Servicios Generales (estacionamiento), Coordinación de Archivo Municipal, Dirección de Jueces Cívicos, oficinas administrativas de la Secretaría de Seguridad Pública y Protección Ciudadana de Tulum, Dirección de Parque Vehicular, Coordinación de Transporte y Vialidad, Dirección de la Juventud y el Deporte, Gimnasio de la Dirección de la Juventud y el Deporte, Dirección de Educación y Biblioteca (Dirección de Cultura, sala de informática, sala de atención de consulta en turnos matutino y vespertino), Dirección General de Obras y Servicios Públicos (oficina de la Dirección General, dirección de Obras Públicas y sala de juntas), ZOFEMAT, Dirección General de Desarrollo Territorial, Urbano Sustentable (oficina del Director General, dirección de Ordenamiento Ambiental y Cambio Climático, Dirección de Desarrollo Urbano, sala de espera, cajas de cobro), Protección Civil, Bomberos (oficina del Director, Sala de Juntas, Dormitorios, área administrativa y comunicación).

EVIDENCIA



Se elaboraron 28 kits de material de limpieza para ser entregados en diversas áreas



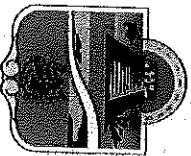

**REPORTE MENSUAL
AGOSTO 2023
ÁREA DE LIMPIEZA DE OFICINAS**



FECHA: 08 de Agosto 2023

Limpieza de 63 Oficinas de las diferentes Direcciones pertenecientes al H. Ayuntamiento:

Presidencia (oficina privada de Presidencia, oficina de la Dirección General de Presidencia, oficina de la asistencia de la Dirección General de Pasillos), oficina del secretario privado, recepción, sala de cabildo y pasillos), Sindicatura, Secretaría General (pasillos), Contabilidad, Dirección de Asuntos Religiosos, Departamento de Gestión de Control Administrativo de la Dirección General de la oficina de Presidencia, Dirección de Eventos, Dirección de Comunicación Social, Dirección de Relaciones Públicas, Dirección de Gobierno, área de regidores (oficinas de la regiduría 1,2,3,4,5,6,7,8,9), módulo del trabajo, módulo de Oficialía de partes, unidad de Transparencia, Acceso a la Información Pública y Protección de Datos Personales, sala de juntas de la Dirección de Recursos Materiales y Servicios, Contraloría Municipal, Dirección de Salud Municipal (estacionamiento vehicular), Consejería Jurídica de la Dirección General de la Oficina de Presidencia, oficina Mayor (estacionamiento vehicular), Recursos Humanos, Dirección de Recursos Materiales y Servicios, sala de juntas de la consejería de la Dirección General de la oficina de Presidencia, Tesorería Municipal (oficina del tesorero, Dirección de Ingresos, Dirección de Egresos; módulos de atención (cajas), sala de espera), Dirección de Catastro, Dirección General de Turismo y Economía (oficina del Director General, Dirección de Economía, Dirección de Comercio, Dirección de Mejora Regulatoria, Coordinación de Promoción y Transversalización de la Perspectiva de Género, Dirección de Turismo), Dirección de Registro Civil, Junta Municipal de Redutamiento, coordinación de Igualdad de Género, Dirección de Patrimonio, Dirección General de Planeación Municipal, Área Administrativa de la Dirección de Turismo, Fomento Agropecuario, Dirección de Tecnologías de la Información, Derecho del Trabajo, Oficina Administrativa de Comercio, Oficina Administrativa de Mejora Regulatoria, Bodega de la Dirección de Recursos materiales y Servicios, Dirección General de Bienestar (dirección de Participación Ciudadana), Dirección de Servicios Generales (estacionamiento), Coordinación de Archivo Municipal, Dirección de Jueces Cívicos, oficinas administrativas de la Secretaría de Seguridad Pública y Protección Ciudadana de Tulum, Dirección de Parque Vehicular, Coordinación de Transporte y Vialidad, Dirección de la Juventud y el Deporte, Gimnasio de la Dirección de la Juventud y el Deporte, Dirección de Educación y Biblioteca (Dirección de Cultura, sala de informática, sala de atención de consulta en turnos matutino y vespertino), Dirección General de Obras y Servicios Públicos (oficina de la Dirección General, dirección de Obras Públicas y sala de juntas), ZOFEMAT, Dirección General de Desarrollo Territorial, Urbano Sustentable (oficina del Director General, dirección de Ordenamiento Ambiental y Cambio Climático, Dirección de Desarrollo Urbano, sala de espera, cajas de cobro), Protección Civil, Bomberos (oficina del Director, Sala de Juntas, Dormitorios, área administrativa y comunicación).

EVIDENCIA

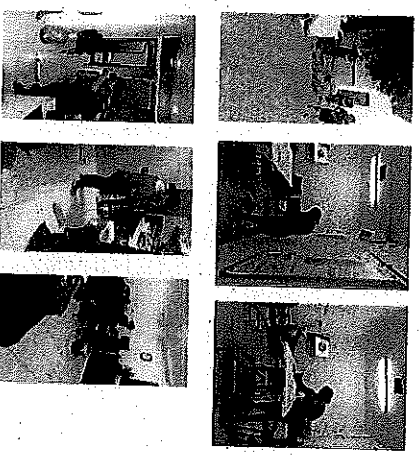

Se entregaron 28 kits de material de limpieza para diversas áreas

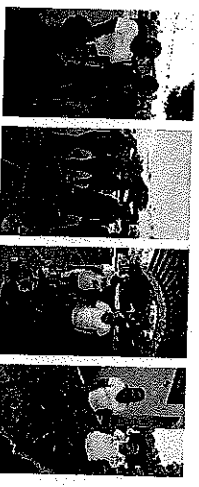

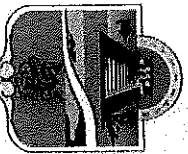

**REPORTE MENSUAL
AGOSTO 2023
ÁREA DE LIMPIEZA DE OFICINAS**



FECHA: 09 de Agosto 2023

EVIDENCIA

Limpieza de 63 Oficinas de las diferentes Direcciones pertenecientes al H. Ayuntamiento :

Presidencia (oficina privada de Presidencia, oficina de la Dirección General de Presidencia, oficina de la asistencia de la Dirección General de Presidencia, oficina del secretario privado, recepción, sala de cabildo y pasillos), Sindicatura, Secretaría General (pasillos), Contabilidad, Dirección de Asuntos Religiosos, Departamento de Gestión de Control Administrativo de la Dirección General de la oficina de Presidencia, Dirección de Eventos, Dirección de Comunicación Social, Dirección de Relaciones Públicas, Dirección de Gobierno, área de registros (oficinas de la regiduría 1,2,3,4,5,6,7,8,9), módulo del trabajo, módulo de Oficialía de partes, unidad de Transparencia, Acceso a la Información Pública y Protección de Datos Personales, sala de juntas de la Dirección de Recursos Materiales y Servicios, Contraloría Municipal, Dirección de Salud Municipal (estacionamiento vehicular), Consejería Jurídica de la Dirección General de la Oficina de Presidencia, oficialía Mayor (estacionamiento vehicular), Recursos Humanos, Dirección de Recursos Materiales y Servicios, sala de juntas de la consejería de la Dirección General de la oficina de Presidencia, Tesorería Municipal (oficina del tesorero, Dirección de Ingresos, Dirección de Egresos, módulos de atención (cajas), sala de espera), Dirección de Catastro, Dirección General de Turismo y Economía (oficina del Director General, Dirección de Economía, Dirección de Comercio, Dirección de Mejora Regulatoria, Coordinación de Promoción y Transversalización de la Perspectiva de Género, Dirección de Turismo), Dirección de Registro Civil, Junta Municipal de Reducimiento, coordinación de Igualdad de Género, Dirección de Patrimonio, Dirección General de Planeación Municipal, Área Administrativa de la Dirección de Turismo, Fomento Agropecuario, Dirección de Tecnologías de la Información, Derecho del Trabajo, Oficina Administrativa de Comercio, Oficina Administrativa de Mejora Regulatoria, Bodega de la Dirección de Recursos materiales y Servicios, Dirección General de Bienestar (dirección de Participación Ciudadana), Dirección de Servicios Generales (estacionamiento), Coordinación de Archivo Municipal, Dirección de Jueces Civicos, oficinas administrativas de la Secretaría de Seguridad Pública y Protección Ciudadana de Tulum, Dirección de Parque Vehicular, Coordinación de Transporte y Vialidad, Dirección de la Juventud y el Deporte, Gimnasio de la Dirección de la Juventud y el Deporte, Dirección de Educación y Biblioteca (Dirección de Cultura, sala de informática, sala de atención de consulta en turnos matutino y vespertino), Dirección General de Obras y Servicios Públicos (oficina de la Dirección General, dirección de Obras Públicas y sala de juntas), ZOFEMAT, Dirección General de Desarrollo Territorial, Urbano Sustentable (oficina del Director General, dirección de Ordenamiento Ambiental y Cambio Climático, Dirección de Desarrollo Urbano, sala de espera, cajas de cobro), Protección Civil, Bomberos (oficina del Director, Sala de Juntas, Dormitorios, área administrativa y comunicación).



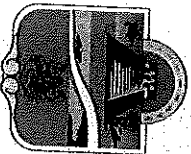

**REPORTE MENSUAL
AGOSTO 2023
ÁREA DE LIMPIEZA DE OFICINAS**



TULUM

FECHA: 10 de Agosto 2023

Limpieza de 63 Oficinas de las diferentes Direcciones pertenecientes al H. Ayuntamiento:

Presidencia (oficina privada de Presidencia, oficina de la Dirección General de Presidencia, oficina de la asistencia de la Dirección General de pasillos), Sindicatura, Secretaría General (pasillos), Contabilidad, Dirección de Asuntos Religiosos, Departamento de Gestión de Control Administrativo de la Dirección General, oficina de Presidencia, Dirección de Eventos, Dirección de Comunicación Social, Dirección de Relaciones Públicas, Dirección de Gobierno, área de regidores (oficinas de la regiduría 1,2,3,4,5,6,7,8,9), módulo de trabajo, módulo de Oficina de partes, unidad de Transparencia, Acceso a la Información Pública y Protección de Datos Personales, sala de juntas de la Dirección de Recursos Materiales y Servicios, Contraloría Municipal, Dirección de Salud Municipal (estacionamiento vehicular), Consejería Jurídica de la Dirección General de la Oficina de Presidencia, oficina Mayor (estacionamiento vehicular), Recursos Humanos, Dirección de Recursos Materiales y Servicios, sala de juntas de la consejería de la Dirección General de la oficina de Presidencia, Tesorería Municipal (oficina del tesorero, Dirección de Ingresos, Dirección de Egresos, módulos de atención (cajas), sala de espera), Dirección de Catastro, Dirección General de Turismo y Economía (oficina del Director General, Dirección de Economía, Dirección de Comercio, Dirección de Mejora Regulatoria, Coordinación de Promoción y Transversalización de la Perspectiva de Género, Dirección de Turismo), Dirección de Registro Civil, Junta Municipal de Recrutamiento, coordinación de Igualdad de Género, Dirección de Patrimonio, Dirección General de Planeación Municipal, Área Administrativa de la Dirección de Turismo, Fomento Agropecuario, Dirección de Tecnologías de la Información, Derecho del Trabajo, Oficina Administrativa de Comercio, Oficina Administrativa de Mejora Regulatoria, Bodega de la Dirección de Recursos materiales y Servicios, Dirección General de Bienestar (Dirección de Participación Ciudadana), Dirección de Servicios Generales (estacionamiento), Coordinación de Archivo Municipal, Dirección de Jueces, Civicos, oficinas administrativas de la Secretaría de Seguridad Pública y Protección Ciudadana de Tulum, Dirección de Parque Vehicular, Coordinación de Transporte y Vialidad, Dirección de la Juventud y el Deporte, Gimnasio de la Dirección de la Juventud y el Deporte, Dirección de Educación y Biblioteca (Dirección de Cultura, sala de informática, sala de atención de consulta en turnos matutino y vespertino), Dirección General de Obras y Servicios Públicos (oficina de la Dirección General, dirección de Obras Públicas y sala de juntas), ZOFEMAT, Dirección General de Desarrollo Territorial, Urbano Sustentable (oficina del Director General, dirección de Ordenamiento Ambiental y Cambio Climático, Dirección de Desarrollo Urbano, sala de espera, cajas de cobro), Protección Civil, Bomberos (oficina del Director, Sala de Juntas, Dormitorios, área administrativa y comunicación).

EVIDENCIA

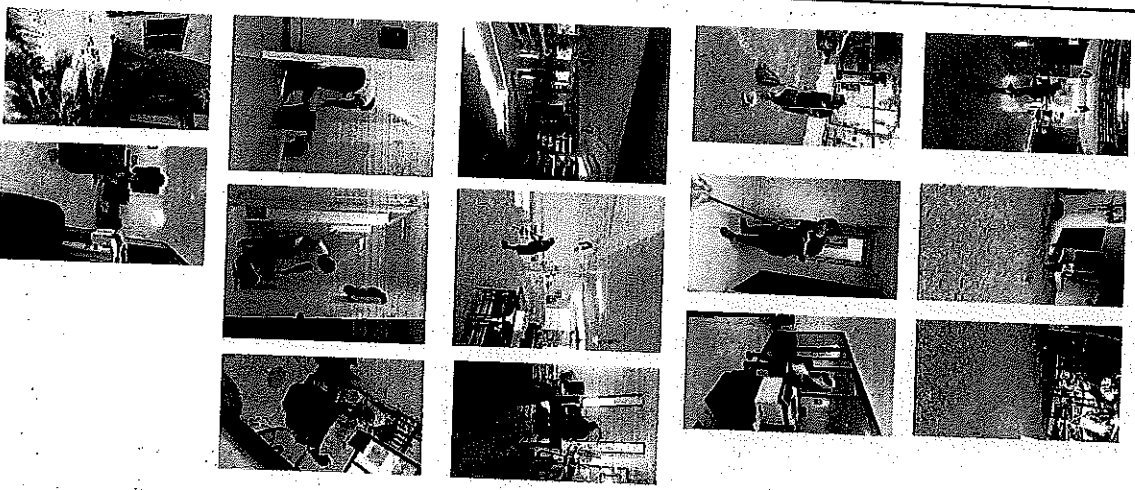

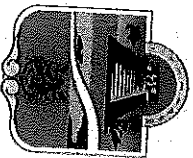

**REPORTE MENSUAL
AGOSTO 2023
ÁREA DE LIMPIEZA DE OFICINAS**



TULUM

FECHA: 11 de Agosto 2023

Limpieza de 63 Oficinas de las diferentes Direcciones pertenecientes al H. Ayuntamiento:

Presidencia (oficina privada de Presidencia, oficina de la Dirección General de Presidencia, oficina de la asistencia de la Dirección General de pasillos), Sindicatura, Secretaría General (pasillos), Contabilidad, Dirección de Asuntos Religiosos, Departamento de Gestión de Control Administrativo de la Dirección General de la oficina de Presidencia, Dirección de Eventos, Dirección de Comunicación Social, Dirección de Relaciones Públicas, Dirección de Gobierno, área de regidores (oficinas de la regiduría de Transparencia, Acceso a la Información Pública y Protección de Datos Personales, sala de juntas de la Dirección de Recursos Materiales y Servicios, Contraloría Municipal, Dirección de Salud Municipal (estacionamiento vehicular), Consejería Jurídica de la Dirección General de la Oficina de Presidencia, oficina Mayor (estacionamiento vehicular), Recursos Humanos, Dirección de Recursos Materiales y Servicios, sala de juntas de la consejería de la Dirección General de la oficina de Presidencia, Tesorería Municipal (oficina del tesorero, Dirección de Ingresos, Dirección de Egresos, módulos de atención (cajas), sala de espera), Dirección de Catastro, Dirección General de Turismo y Economía (oficina del Director General, Dirección de Economía, Dirección de Comercio, Dirección de Mejora Regulatoria, Coordinación de Promoción y Transversalización de Perspectiva de Género, Dirección de Turismo), Dirección de Registro Civil, Junta Municipal de Recrutamiento, coordinación de Igualdad de Género, Administración de Patrimonio, Dirección General de Planeación Municipal, Área Administrativa de la Dirección de Turismo, Fomento Agropecuario, Dirección de Tecnologías de la Información, Derecho del Trabajo, Oficina Administrativa de Comercio, Oficina Administrativa de Mejora Regulatoria, Bodega de la Dirección de Recursos materiales y Servicios, Dirección General de Bienestar (dirección de Participación Ciudadana), Dirección de Servicios Generales (estacionamiento), Coordinación de Archivo Municipal, Dirección de Jueces Cívicos, oficinas administrativas de la Secretaría de Seguridad Pública y Protección Ciudadana de Tulum, Dirección de Parque Vehicular, Coordinación de Transporte y Malidad, Dirección de la Juventud y el Deporte, Gimnasio de la Dirección de la Juventud y el Deporte, Dirección de Educación y Biblioteca (Dirección de Cultura, sala de Informática, sala de atención de consulta en turnos matutino y vespertino), Dirección General de Obras y Servicios Públicos (oficina de la Dirección General, dirección de Obras Públicas y sala de juntas), ZOFEMAT, Dirección General de Desarrollo Territorial, Urbano Sustentable (oficina del Director General, dirección de Ordenamiento Ambiental y Cambio Climático, Dirección de Desarrollo Urbano, sala de espera, cajas de cobro), Protección Civil, Bomberos (oficina del Director, Sala de Juntas, Dormitorios, área administrativa y comunicación).

EVIDENCIA

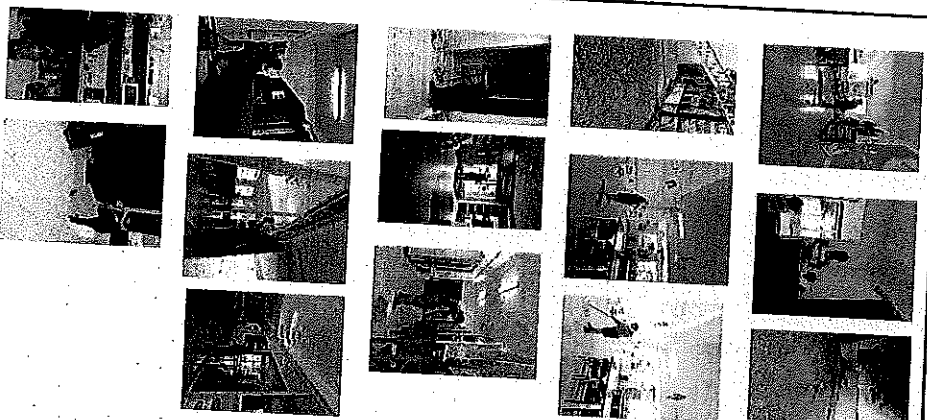

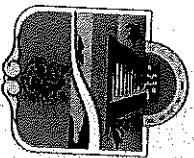

**REPORTE MENSUAL
AGOSTO 2023
ÁREA DE LIMPIEZA DE OFICINAS**



TULUM

FECHA: 14 de Agosto 2023

Limpieza de 63 Oficinas de las diferentes Direcciones pertenecientes al H. Ayuntamiento:

Presidencia (oficina privada de Presidencia, oficina de la Dirección General de Presidencia, oficina de la asistencia de la Dirección General de pasillos), Secretaría del secretario privado, recepción, sala de cabildo y de Asuntos Religiosos, Departamento de Gestión de Control Administrativo de la Dirección General de la oficina de Presidencia, Dirección de Eventos, Dirección de Comunicación Social, Dirección de Relaciones Públicas, Dirección de Gobierno, área de regidores (oficinas de la regiduría 1,2,3,4,5,6,7,8,9), modulo del trabajo, modulo de Oficialía de partes, unidad de Transparencia, Acceso a la Información Pública y Protección de Datos Personales, sala de juntas de la Dirección de Recursos Materiales y Servicios, Contraloría Municipal, Dirección de Salud Municipal (estacionamiento vehicular), Consejería Jurídica de la Dirección General de la Oficina de Presidencia, oficina Mayor (estacionamiento vehicular), Recursos Humanos, Dirección de Recursos Materiales y Servicios, sala de juntas de la consejería de la Dirección General de la oficina de Presidencia, Tesorería Municipal (oficina del tesorero, Dirección de Ingresos, Dirección de Egresos, módulos de atención (cajas), sala de espera), Dirección de Catastro, Dirección General de Turismo y Economía (oficina del Director General, Dirección de Economía, Dirección de Comercio, Dirección de Mejora Regulatoria, Coordinación de Promoción y Transversalización de la Perspectiva de Género, Dirección de Turismo), Dirección de Registro Civil, Junta Municipal de Recrutamiento, coordinación de Igualdad de Género, Dirección de Patrimonio, Dirección General de Planeación Municipal, Área Administrativa de la Dirección de Turismo, Fomento Agropecuario, Dirección de Tecnologías de la Información, Derecho del Trabajo, Oficina Administrativa de Comercio, Oficina Administrativa de Mejora Regulatoria, Bodega de la Dirección de Recursos materiales y Servicios, Dirección General de Bienestar (dirección de Participación Ciudadana), Dirección de Servicios Generales (estacionamiento), Coordinación de Archivo Municipal, Dirección de Jueces Civicos, oficinas administrativas de la Secretaría de Seguridad Pública y Protección Ciudadana de Tulum, Dirección de Parque Vehicular, Coordinación de Transporte y Vialidad, Dirección de la Juventud y el Deporte, Gimnasio de la Dirección de la Juventud y el Deporte, Dirección de Educación y Biblioteca (Dirección de Cultura, sala de informática, sala de atención de consulta en turnos matutino y vespertino), Dirección General de Obras y Servicios Públicos (oficina de la Dirección General, dirección de Obras Públicas y sala de juntas), ZOFEMAT, Dirección General de Desarrollo Territorial, Urbano Sustentable (oficina del Director General, dirección de Ordenamiento Ambiental y Cambio Climático, Dirección de Desarrollo Urbano, sala de espera, cajas de cobro), Protección Civil, Bomberos (oficina del Director, Sala de Juntas, Dormitorios, área administrativa y comunicación).

EVIDENCIA



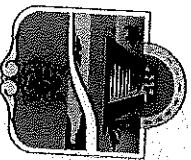

**REPORTE MENSUAL
AGOSTO 2023
ÁREA DE LIMPIEZA DE OFICINAS**



FECHA: 15 de Agosto 2023

Limpieza de 63 Oficinas de las diferentes Direcciones pertenecientes al H. Ayuntamiento:

Presidencia (oficina privada; de Presidencia; oficina de la Dirección General de Presidencia, oficina de la asistencia de la Dirección General de pasillos), Sindicatura, Secretaría General (pasillos), Contabilidad, Dirección de Asuntos Religiosos, Departamento de Gestión de Control Administrativo de la Dirección General de la oficina de Presidencia, Dirección de Eventos, Dirección de Comunicación Social, Dirección de Relaciones Públicas, Dirección de Gobierno, área de regidores (oficinas de la regiduría 1,2,3,4,5,6,7,8,9), módulo del trabajo, módulo de Oficialía de partes, unidad de Transparencia, Acceso a la Información Pública y Protección de Datos Personales, sala de juntas de la Dirección de Recursos Materiales y Servicios, Contraloría Municipal, Dirección de Salud Municipal (estacionamiento vehicular), Consejería Jurídica de la Dirección General de la Oficina de Presidencia, oficialía Mayor (estacionamiento vehicular), Recursos Humanos, Dirección de Recursos Materiales y Servicios, sala de Juntas de la consejería de la Dirección General de la oficina de Presidencia, Tesorería Municipal (oficina del tesorero, Dirección de Ingresos, Dirección de Egresos, módulos de atención (cajas), sala de espera), Dirección de Catastro, Dirección General de Turismo y Economía (oficina del Director General, Dirección de Economía, Dirección de Comercio, Dirección de Mejora Regulatoria, Coordinación de Promoción y Transversalización de la Perspectiva de Género, Dirección de Turismo), Dirección de Registro Civil, Junta Municipal de Reclutamiento, coordinación de Igualdad de Género, Dirección de Patrimonio, Dirección General de Planeación Municipal, Área Administrativa de la Dirección de Turismo, Fomento Agropecuario, Administración de Tecnologías de la Información, Derecho del Trabajo, Oficina Bodega de la Dirección de Recursos materiales y Servicios, Dirección General de Bienestar (Dirección de Participación Ciudadana), Dirección de Servicios Generales (estacionamiento), Coordinación de Archivo Municipal, Dirección de Jueces Cívicos, oficinas administrativas de la Secretaría de Seguridad Pública y Protección Ciudadana de Tulum, Dirección de Parque Vehicular, Coordinación de Transporte y Movilidad, Dirección de la Juventud y el Deporte, Gimnasio de la Dirección de la Juventud y el Deporte, Información de Educación y Biblioteca (Dirección de Cultura, sala de Dirección General de Obras y Servicios Públicos (oficina de la Dirección General, dirección de Obras Públicas y sala de juntas), ZOFEMAT, Dirección General de Desarrollo Territorial, Urbano Sustentable (oficina del Director Dirección de Desarrollo Urbano, sala de espera, cajas de cobro), Protección Civil, Bomberos (oficina del Director, Sala de Juntas, Dormitorios, área administrativa y comunicación).

EVIDENCIA



Se entregaron 31 kits de material de limpieza para diversas áreas

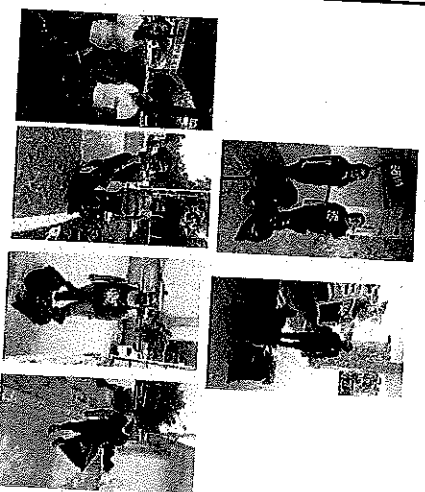

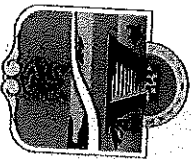

**REPORTE MENSUAL
AGOSTO 2023
ÁREA DE LIMPIEZA DE OFICINAS**



TULUM

FECHA: 16 de Agosto 2023

Limpieza de 63 Oficinas de las diferentes Direcciones pertenecientes al H. Ayuntamiento:

Presidencia (oficina privada de Presidencia, oficina de la Dirección General de Presidencia, oficina de la asistencia de la Dirección General de pasillos), oficina del secretario privado, recepción, sala de cabildo y de Asuntos Religiosos, Secretaría General (pasillos), Contabilidad, Dirección de la Dirección General de la oficina de Presidencia, Dirección de Eventos, Dirección de Comunicación Social, Dirección de Relaciones Públicas, Dirección de Gobierno, área de regidores (oficinas de la regiduría 1,2,3,4,5,6,7,8,9), modulo del trabajo, modulo de Oficialia de partes, unidad de Transparencia, Acceso a la Información Pública y Protección de Datos Personales, sala de juntas de la Dirección de Recursos Materiales y Servicios, Contraloría Municipal, Dirección de Recursos Materiales y (estacionamiento vehicular), Consejería Jurídica de la Dirección General de la Oficina de Presidencia, oficina Mayor (estacionamiento vehicular), Recursos Humanos, Dirección de Recursos Materiales y Servicios, sala de Juntas de la consejería de la Dirección General de la oficina de Presidencia, Tesorería Municipal (oficina del tesoro, Dirección de Ingresos, Dirección de Egresos, módulos de atención (cajas), sala de espera), Dirección de Catastro, Dirección General de Turismo y Economía (oficina del Director General, Dirección de Economía, Dirección de Comercio, Dirección de Mejora Regulatoria, Coordinación de Promoción y Transversalización de la Perspectiva de Género, Dirección de Turismo), Dirección de Registro Civil, Junta Municipal de Recrutamiento, coordinación de Igualdad de Género, Dirección de Patrimonio, Dirección General de Planeación Municipal, Área Administrativa de la Dirección de Turismo, Fomento Agropecuario, Dirección de Tecnologías de la Información, Derecho del Trabajo, Oficina Administrativa de Comercio, Oficina Administrativa de Mejora Regulatoria, Bodega de la Dirección de Recursos materiales y Servicios, Dirección General de Bienestar (dirección de Participación Ciudadana), Dirección de Servicios Generales (estacionamiento), Coordinación de Archivo Municipal, Seguridad de Jueces Civiles, oficinas administrativas de la Secretaría de Vehicular, Coordinación de Transporte y Vialidad, Dirección de Parque y el Deporte, Gimnasio de la Dirección de la Juventud y el Deporte, Dirección de Educación y Biblioteca (Dirección de Cultura, sala de Informática, sala de atención de consulta en turnos matutino y vespertino), Dirección General de Obras y Servicios Públicos (oficina de la Dirección General, dirección de Obras Públicas y sala de juntas), ZOFEMAT, Dirección General de Desarrollo Territorial, Urbano Sustentable (oficina del Director General, dirección de Ordenamiento Ambiental y Cambio Climático, Dirección de Desarrollo Urbano, sala de espera, cajas de cobro), Protección Civil, Bomberos (oficina del Director, Sala de Juntas, Dormitorios, área administrativa y comunicación).

EVIDENCIA



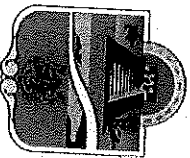

**REPORTE MENSUAL
AGOSTO 2023
ÁREA DE LIMPIEZA DE OFICINAS**



TULUM

FECHA: 17 de Agosto 2023

Limpieza de 63 Oficinas de las diferentes Direcciones pertenecientes al H. Ayuntamiento:

Presidencia (oficina privada de Presidencia, oficina de la Dirección General de Presidencia, oficina de la asistencia de la Dirección General de pasillos), Secretaría del secretario privado, recepción, sala de cabildo y de Asuntos Religiosos, Secretaría General (pasillos), Contabilidad, Dirección de la Dirección General de la oficina de Presidencia, Dirección de Control Administrativo Dirección de Comunicación Social, Dirección de Relaciones Públicas, Dirección de Gobierno, área de regidores (oficinas de la regiduría 1,2,3,4,5,6,7,8,9), modulo del trabajo, modulo de Oficialía de partes, unidad de Transparencia, Acceso a la información Pública y Protección de Datos Personales, sala de juntas de la Dirección de Recursos Materiales y Datos Servicios, Contraloría Municipal, Dirección de Salud Municipal (estacionamiento vehicular), Consejería Jurídica de la Dirección General de la Oficina de Presidencia, oficialía Mayor (estacionamiento vehicular), Recursos Humanos, Dirección de Recursos Materiales y Servicios, sala de juntas, de la consejería de la Dirección General de la oficina de Presidencia, Tesorería Municipal (oficina del tesorero, Dirección de Ingresos, Dirección de Egresos, módulos de atención (cajas), sala de espera), Dirección de Catastro, Dirección General de Turismo y Economía (oficina del Director General, Dirección de Economía, Dirección de Comercio, Dirección de Mejora Regulatoria, Coordinación de Promoción y Transversalización de la Perspectiva de Género, Dirección de Turismo), Dirección de Registro Civil, Junta Municipal de Reclutamiento, coordinación de Igualdad de Género, Dirección de Patrimonio, Dirección General de Planeación Municipal, Área Administrativa de la Dirección de Turismo, Fomento Agropecuario, Dirección de Tecnologías de la Información, Derecho del Trabajo, Oficina Administrativa de Comercio, Oficina Administrativa de Mejora Regulatoria, Bodega de la Dirección de Recursos materiales y Servicios, Dirección General de Bienestar (dirección de Participación Ciudadana), Dirección de Servicios Generales (estacionamiento), Coordinación de Archivo Municipal, Dirección de Jueces Cívicos, oficinas administrativas de la Secretaría de Seguridad Pública y Protección Ciudadana de Tulum, Dirección de Parque Vehicular, Coordinación de Transporte y Vialidad, Dirección de la Juventud y el Deporte, Gimnasio de la Dirección de la Juventud y el Deporte, Dirección de Educación y Biblioteca (Dirección de Cultura, sala de informática, sala de atención de consulta en turnos matutino y vespertino), Dirección General de Obras y Servicios Públicos (oficina de la Dirección General, dirección de Obras Públicas y sala de juntas), ZOFEMAT, Dirección General de Desarrollo Territorial, Urbano Sustentable (oficina del Director General, dirección de Ordenamiento Ambiental y Cambio Climático, Dirección de Desarrollo Urbano, sala de espera, cajas de cobro), Protección Civil, Bomberos (oficina del Director, Sala de Juntas, Dormitorios, área administrativa y comunicación).

EVIDENCIA

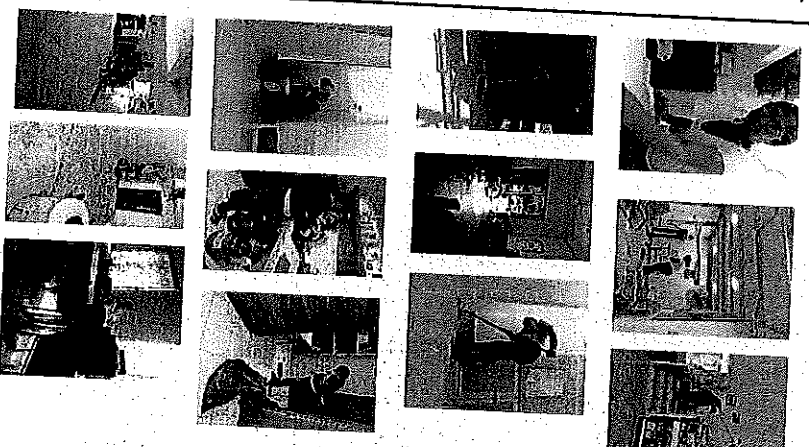

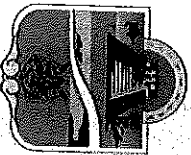

**REPORTE MENSUAL
AGOSTO 2023
ÁREA DE LIMPIEZA DE OFICINAS**



FECHA: 18 de Agosto 2023

EVIDENCIA

Limpieza de 63 Oficinas de las diferentes Direcciones pertenecientes al H. Ayuntamiento:

Presidencia (oficina privada de Presidencia, oficina de la Dirección General de Presidencia, oficina de la asistencia de la Dirección General de Presidencia, oficina del secretario privado, recepción, sala de cabildo y pasillos), Sindicatura, Secretaría General (pasillos), Contabilidad, Dirección de Asuntos Religiosos, Departamento de Gestión de Control Administrativo de la Dirección General de la oficina de Presidencia, Dirección de Eventos, Dirección de Comunicación Social, Dirección de Relaciones Públicas, Dirección de Gobierno, área de regidores (oficinas de la regiduría 1,2,3,4,5,6,7,8,9), módulo del trabajo, módulo de Oficialía de partes, unidad de Transparencia, Acceso a la Información Pública y Protección de Datos Personales, sala de juntas de la Dirección de Recursos Materiales y Servicios, Contraloría Municipal, Dirección de Salud Municipal (estacionamiento vehicular), Consejería Jurídica de la Dirección General de la Oficina de Presidencia, oficialía Mayor (estacionamiento vehicular), Recursos Humanos, Dirección de Recursos Materiales y Servicios, sala de juntas de la consejería de la Dirección General de la oficina de Presidencia, Tesorería Municipal (oficina del tesorero, Dirección de Ingresos, Dirección de Egresos, módulos de atención (cajas), sala de espera), Dirección de Catastro, Dirección General de Turismo y Economía (oficina del Director General, Dirección de Economía, Dirección de Comercio, Dirección de Mejora Regulatoria, Coordinación de Promoción y Transversalización de la Perspectiva de Género, Dirección de Turismo), Dirección de Registro Civil, Junta Municipal de Redutamiento, coordinación de Igualdad de Género, Dirección de Patrimonio, Dirección General de Planeación Municipal, Área Administrativa de la Dirección de Turismo, Fomento Agropecuario, Dirección de Tecnologías de la Información, Derecho del Trabajo, Oficina Administrativa de Comercio, Oficina Administrativa de Mejora Regulatoria, Bodega de la Dirección de Recursos materiales y Servicios, Dirección General de Bienestar (dirección de Participación Ciudadana), Dirección de Servicios Generales (estacionamiento), Coordinación de Archivo Municipal, Dirección de Jueces Cívicos, oficinas administrativas de la Secretaría de Seguridad Pública y Protección Ciudadana de Tulum, Dirección de Parque Vehicular, Coordinación de Transporte y Vialidad, Dirección de la Juventud y el Deporte, Gimnasio de la Dirección de la Juventud y el Deporte, Dirección de Educación y Biblioteca (Dirección de Cultura, sala de informática, sala de atención de consulta en turnos matutino y vespertino), Dirección General de Obras y Servicios Públicos (oficina de la Dirección General, dirección de Obras Públicas y sala de juntas), ZOFEMAT, Dirección General de Desarrollo Territorial, Urbano Sustentable (oficina del Director General, dirección de Ordenamiento Ambiental y Cambio Climático, Dirección de Desarrollo Urbano, sala de espera, cajas de cobro), Protección Civil, Bomberos (oficina del Director, Sala de Juntas, Dormitorios, área administrativa y comunicación).

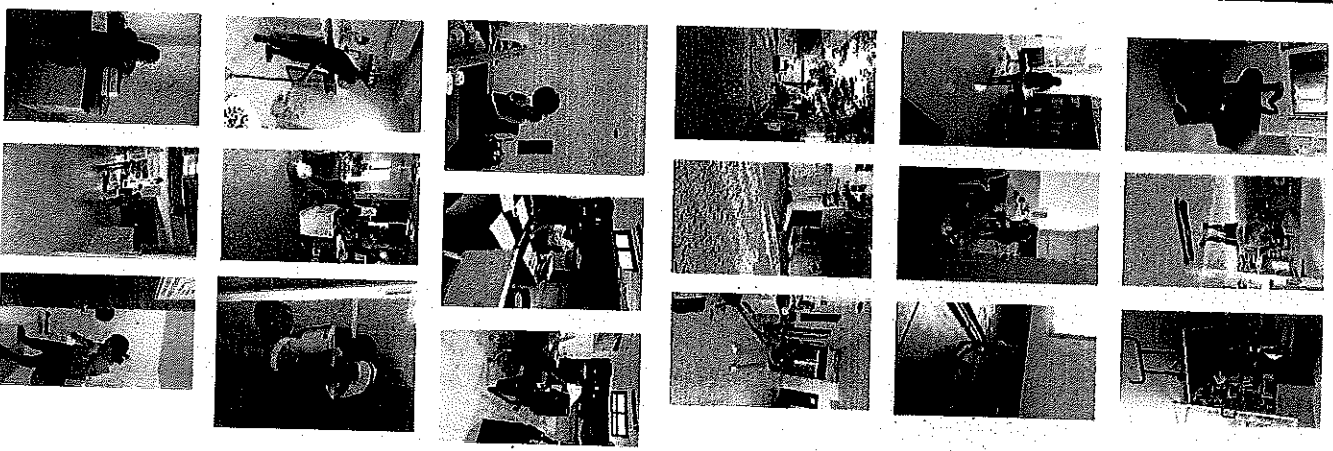

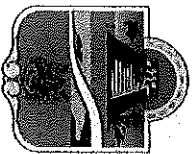

**REPORTE MENSUAL
AGOSTO 2023**

ÁREA DE LIMPIEZA DE OFICINAS



TULUM

FECHA: 19 de Agosto 2023

En el domo doble de la unidad deportiva se realizó la limpieza de los baños con un horario de 7:00 am a 03:00 pm, donde participaron 4 personas con distintos horarios para asistir en el evento de esterilización canina y felina, realizado por la Dirección de Salud Municipal.

EVIDENCIA



FECHA: 20 de Agosto 2023

En el domo doble de la unidad deportiva se realizó la limpieza de los baños con un horario de 7:00 am a 03:00 pm, donde participaron 4 personas con distintos horarios para asistir en el evento de esterilización canina y felina, realizado por la Dirección de Salud Municipal.

EVIDENCIA

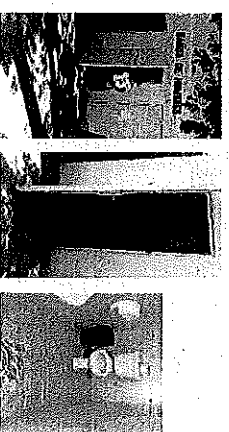

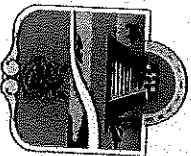

**REPORTE MENSUAL
AGOSTO 2023
ÁREA DE LIMPIEZA DE OFICINAS**



TULUM

FECHA: 21 de Agosto 2023

Limpieza de 63 Oficinas de las diferentes Direcciones pertenecientes al H. Ayuntamiento :

Presidencia (oficina privada de Presidencia, oficina de la Dirección General de Presidencia, oficina de la asistencia de la Dirección General de Presidencia, oficina del secretario privado, recepción, sala de cabildo y pasillos), Sindicatura, Secretaría General (pasillos), Contabilidad, Dirección de Asuntos Religiosos, Departamento de Gestión de Control Administrativo de la Dirección General de la oficina de Presidencia, Dirección de Eventos, Dirección de Comunicación Social, Dirección de Relaciones Públicas, Dirección de Gobierno, área de regidores (oficinas de la regiduría 1,2,3,4,5,6,7,8,9), módulo del trabajo, modulo de Oficialía de partes, unidad de Transparencia, Acceso a la Información Pública y Protección de Datos Personales, sala de juntas de la Dirección de Recursos Materiales y Servicios, Contraloría Municipal, Dirección de Salud Municipal (estacionamiento vehicular), Consejería Jurídica de la Dirección General de la Oficina de Presidencia, oficialía Mayor (estacionamiento vehicular), Recursos Humanos, Dirección de Recursos Materiales y Servicios, sala de juntas de la consejería de la Dirección General de la oficina de Presidencia, Tesorería Municipal (oficina del tesorero, Dirección de Ingresos, Dirección de Egresos, módulos de atención (cajas), sala de espera), Dirección de Catastro, Dirección General de Turismo y Economía (oficina del Director General, Dirección de Economía, Dirección de Comercio, Dirección de Mejora Regulatoria, Coordinación de Promoción y Transversalización de la Perspectiva de Género, Dirección de Turismo), Dirección de Registro Civil, Junta Municipal de Reclutamiento, coordinación de Igualdad de Género, Dirección de Patrimonio, Dirección General de Planeación Municipal, Área Administrativa de la Dirección de Turismo, Fomento Agropecuario, Dirección de Tecnologías de la Información, Derecho del Trabajo, Oficina Administrativa de Comercio, Oficina Administrativa de Mejora Regulatoria, Bodega de la Dirección de Recursos materiales y Servicios, Dirección General de Bienestar (dirección de Participación Ciudadana), Dirección de Servicios Generales (estacionamiento), Coordinación de Archivo Municipal, Dirección de Jueces Civicos, oficinas administrativas de la Secretaría de Seguridad Pública y Protección Ciudadana de Tulum, Dirección de Parque Vehicular, Coordinación de Transporte y Vialidad, Dirección de la Juventud y el Deporte, Gimnasio de la Dirección de la Juventud y el Deporte, Dirección de Educación y Biblioteca (Dirección de Cultura, sala de informática, sala de atención de consulta en turnos matutino y vespertino), Dirección General de Obras y Servicios Públicos (oficina de la Dirección General, dirección de Obras Públicas y sala de juntas), ZOFEMAT, Dirección General de Desarrollo Territorial, Urbano Sustentable (oficina del Director General, dirección de Ordenamiento Ambiental y Cambio Climático, Dirección de Desarrollo Urbano, sala de espera, cajas de cobro), Protección Civil, Bomberos (oficina del Director, Sala de Juntas, Dormitorios, área administrativa y comunicación).

EVIDENCIA



Se elaboraron 30 kits de material de limpieza para ser entregados en diversas áreas



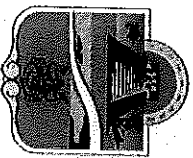

**REPORTE MENSUAL
AGOSTO 2023
ÁREA DE LIMPIEZA DE OFICINAS**



FECHA: 22 de Agosto 2023

EVIDENCIA

Limpieza de 63 Oficinas de las diferentes Direcciones pertenecientes al H. Ayuntamiento :

Presidencia (oficina privada de Presidencia, oficina de la Dirección General de Presidencia, oficina de la asistencia de la Dirección General de Presidencia, oficina del secretario privado, recepción, sala de cabildo y pasillos), Sindicatura, Secretaría General (pasillos), Contabilidad, Dirección de Asuntos Religiosos, Departamento de Gestión de Control Administrativo de la Dirección General de la oficina de Presidencia, Dirección de Eventos, Dirección de Comunicación Social, Dirección de Relaciones Públicas, Dirección de Gobierno, área de regidores (oficinas de la regiduría 1,2,3,4,5,6,7,8,9), módulo del trabajo, módulo de Oficialía de partes, unidad de Transparencia, Acceso a la Información Pública y Protección de Datos Personales, sala de juntas de la Dirección de Recursos Materiales y Servicios, Contraloría Municipal, Dirección de Salud Municipal (estacionamiento vehicular), Consejería Jurídica de la Dirección General de la Oficina de Presidencia, Consejería Mayor (estacionamiento vehicular), Recursos Humanos, Dirección de Recursos Materiales y Servicios, sala de juntas de la consejería de la Dirección General de la oficina de Presidencia, Tesorería Municipal (oficina del tesorero, Dirección de Ingresos, Dirección de Egresos, módulos de atención (cajas), sala de espera), Dirección de Catastro, Dirección General de Turismo y Economía (oficina del Director General, Dirección de Economía, Dirección de Comercio, Dirección de Mejora Regulatoria, Coordinación de Promoción y Transversalización de la Perspectiva de Género, Dirección de Turismo), Dirección de Registro Civil, Junta Municipal de Reclutamiento, coordinación de Igualdad de Género, Dirección de Patrimonio, Dirección General de Planeación Municipal, Área Administrativa de la Dirección de Turismo, Fomento Agropecuario, Dirección de Tecnologías de la Información, Derecho del Trabajo, Oficina Administrativa de Comercio, Oficina Administrativa de Mejora Regulatoria, Bodega de la Dirección de Recursos Materiales y Servicios, Dirección General de Bienestar (dirección de Participación Ciudadana), Dirección de Servicios Generales (estacionamiento), Coordinación de Archivo Municipal, Dirección de Jueces Cívicos, oficinas administrativas de la Secretaría de Seguridad Pública y Protección Ciudadana de Tulum, Dirección de Parque Vehicular, Coordinación de Transporte y Vialidad, Dirección de la Juventud y el Deporte, Gimnasio de la Dirección de la Juventud y el Deporte, Dirección de Educación y Biblioteca (Dirección de Cultura, sala de informática, sala de atención de consulta en turnos matutino y vespertino), Dirección General de Obras y Servicios Públicos (oficina de la Dirección General, dirección de Obras Públicas y sala de juntas), ZOFEMAT, Dirección General de Desarrollo Territorial, Urbano Sustentable (oficina del Director General, dirección de Ordenamiento Ambiental y Cambio Climático, Dirección de Desarrollo Urbano, sala de espera, cajas de cobro), Protección Civil, Bomberos (oficina del Director, Sala de Juntas, Dormitorios, área administrativa y comunicación).



Se entregaron 30 kits de material de limpieza para diversas áreas



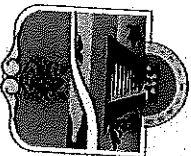

**REPORTE MENSUAL
AGOSTO 2023
ÁREA DE LIMPIEZA DE OFICINAS**



TULUM

FECHA: 23 de Agosto 2023

Limpieza de 63 Oficinas de las diferentes Direcciones pertenecientes al H. Ayuntamiento:

Presidencia (oficina privada de Presidencia, oficina de la Dirección General de Presidencia, oficina de la asistencia de la Dirección General de pasillos), Sindicatura, Secretaría General (pasillos), Contabilidad, Dirección de Asuntos Religiosos, Departamento de Gestión de Control Administrativo de la Dirección General de la oficina de Presidencia, Dirección de Comunicación Social, Dirección de Relaciones Públicas, Dirección de Gobierno, área de regidores (oficinas de la regiduría 1,2,3,4,5,6,7,8,9), modulo del trabajo, modulo de Oficialía de partes, unidad de Transparencia, Acceso a la Información Pública y Protección de Datos Personales, sala de juntas de la Dirección de Recursos Materiales y Datos Servicios, Contraloría Municipal, Dirección de Recursos Materiales y (estacionamiento vehicular), Consejería Jurídica de la Dirección General de la Oficina de Presidencia, oficialía Mayor (estacionamiento vehicular), Recursos Humanos, Dirección de Recursos Materiales y Servicios, sala de juntas de la consejería de la Dirección General de la oficina de Presidencia, Tesorería Municipal (oficina del tesoro), Dirección de Ingresos, Dirección de Egresos, módulos de atención (cajas), sala de espera), Dirección de Catastro, Dirección General de Turismo y Economía (oficina del Director General, Dirección de Economía, Dirección de Comercio, Dirección de Mejora Regulatoria, Coordinación de Promoción y Transversalización de la Perspectiva de Género, Dirección de Turismo), Dirección de Registro Civil, Junta Municipal de Reclutamiento, coordinación de Igualdad de Género, Dirección de Patrimonio, Dirección General de Planeación Municipal, Área Administrativa de la Dirección de Turismo, Fomento Agropecuario, Dirección de Tecnologías de la Información, Derecho del Trabajo, Oficina Administrativa de Comercio, Oficina Administrativa de Mejora Regulatoria, Bodega de la Dirección de Recursos materiales y Servicios, Dirección General de Bienestar (dirección de Participación Ciudadana), Dirección de Servicios Generales (estacionamiento), Coordinación de Archivo Municipal, Dirección de Jueces Cívicos, oficinas administrativas de la Secretaría de Seguridad Pública y Protección Ciudadana de Tulum, Dirección de Parque Vehicular, Coordinación de Transporte y Validad, Dirección de la Juventud y el Deporte, Gimnasio de la Dirección de la Juventud y el Deporte, Dirección de Educación y Biblioteca (Dirección de Cultura, sala de informática, sala de atención de consulta en turnos matutino y vespertino), Dirección General de Obras y Servicios Públicos (oficina de la Dirección General de Desarrollo Territorial Urbano Sustentable (oficina del Director General, dirección de Ordenamiento Ambiental y Cambio Climático, Dirección de Desarrollo Urbano, sala de espera, cajas de cobro), Protección Civil, Bomberos (oficina del Director, Sala de Juntas, Dormitorios, área administrativa y comunicación).

EVIDENCIA



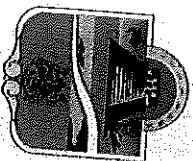

**REPORTE MENSUAL
AGOSTO 2023
ÁREA DE LIMPIEZA DE OFICINAS**



TULUM

FECHA: 24 de Agosto 2023

Limpieza de 63 Oficinas de las diferentes Direcciones pertenecientes al H. Ayuntamiento :

Presidencia (oficina privada de Presidencia, oficina de la Dirección General de Presidencia, oficina de la asistencia de la Dirección General de pasillos), Oficina del secretario privado, recepción, sala de cabildo y de Asuntos Religiosos; Departamento de Gestión de Control Administrativo de la Dirección General de la oficina de Presidencia; Dirección de Comunicación Social; Dirección de Relaciones Públicas; Dirección de Gobierno, área de regidores (oficinas de la regiduría 1,2,3,4,5,6,7,8,9), modulo del trabajo, modulo de Oficialía de partes, unidad de Transparencia, Acceso a la Información Pública y Protección de Datos Personales, sala de juntas de la Dirección de Recursos Materiales y Datos Servicios; Contraloría Municipal; Dirección de Recursos Materiales y (estacionamiento vehicular); Consejería Jurídica de la Dirección General de la Oficina de Presidencia; oficialía Mayor (estacionamiento vehicular); Recursos Humanos; Dirección de Recursos Materiales y Servicios; sala de juntas de la consejería de la Dirección General de la oficina de Presidencia; Tesorería Municipal (oficina del tesorero; Dirección de Ingresos; Dirección de Egresos; módulos de atención (cajas), sala de espera); Dirección de Catastro; Dirección General de Turismo y Economía (oficina del Director General; Dirección de Economía; Dirección de Comercio; Dirección de Mejora Regulatoria; Coordinación de Promoción y Transversalización de la Perspectiva de Género; Dirección de Turismo); Dirección de Registro Civil; Junta Municipal de Radutamiento; coordinación de Igualdad de Género; Administración de Patrimonio; Dirección General de Planeación Municipal; Área Administrativa de la Dirección de Turismo; Fomento Agropecuario; Dirección de Tecnologías de la Información; Derecho del Trabajo; Oficina Administrativa de Comercio; Oficina Administrativa de Mejora Regulatoria; Bodega de la Dirección de Recursos materiales y Servicios; Dirección General de Bienestar (dirección de Participación Ciudadana); Dirección de Servicios Generales (estacionamiento); Coordinación de Archivo Municipal; Dirección de Jueces Civicos; oficinas administrativas de la Secretaría de Seguridad Pública y Protección Ciudadana de Tulum; Dirección de Parque Vehicular; Coordinación de Transporte y Vialidad; Dirección de Parque y el Deporte; Gimnasio de la Dirección de la Juventud y el Deporte; Dirección de Educación y Biblioteca (Dirección de Cultura; sala de informática; sala de atención de consulta en turnos matutino y vespertino); Dirección General de Obras y Servicios Públicos (oficina de la Dirección General; dirección de Obras Públicas y sala de juntas); ZOFEMAT; Dirección General de Desarrollo Territorial, Urbano Sustentable (oficina del Director General; dirección de Ordenamiento Ambiental y Cambio Climático; Dirección de Desarrollo Urbano; sala de espera, cajas de cobro); Protección Civil; Bomberos (oficina del Director; Sala de Juntas; Dormitorios; área administrativa y comunicación).

EVIDENCIA

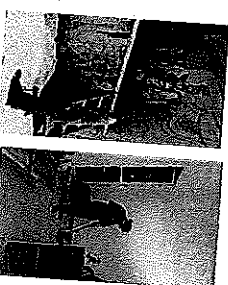
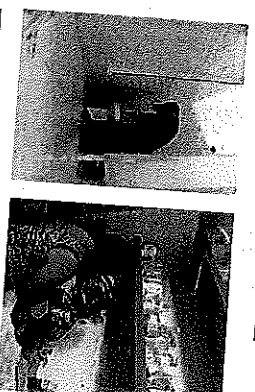
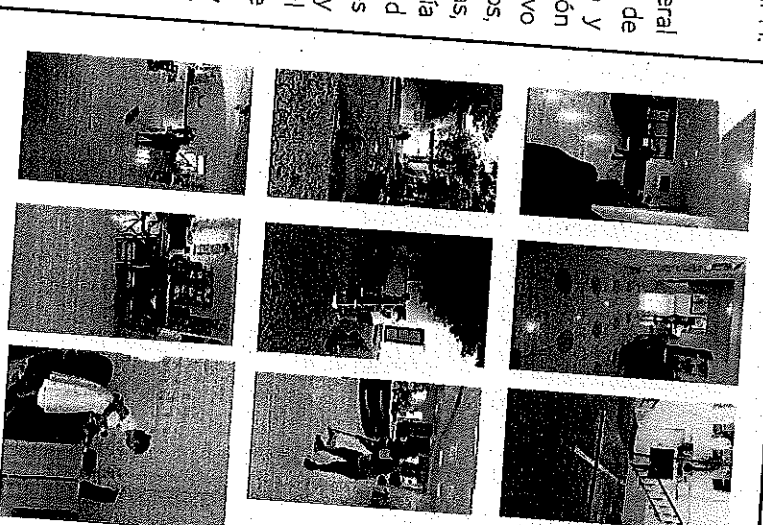

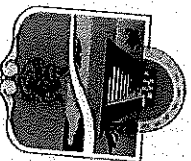

**REPORTE MENSUAL
AGOSTO 2023
ÁREA DE LIMPIEZA DE OFICINAS**



TULUM

FECHA: 25 de Agosto 2023

Limpieza de 63 Oficinas de las diferentes Direcciones pertenecientes al H. Ayuntamiento:

Presidencia (oficina privada de Presidencia, oficina de la Dirección General de Presidencia, oficina de la asistencia de la Dirección General de pasillos), Sindicatura, Secretaría General (pasillos), Contabilidad, Dirección de Asuntos Religiosos, Departamento de Gestión de Control Administrativo de la Dirección General de la oficina de Presidencia, Dirección de Comunicación Social, Dirección de Relaciones Públicas, Dirección de Gobierno, área de regidores (oficinas de la regiduría de Transparencia, Acceso a la Información Pública y Protección de Datos Personales, sala de juntas de la Dirección de Recursos Materiales y Servicios, Contraloría Municipal, Dirección de Salud Municipal (estacionamiento vehicular), Consejería Jurídica de la Dirección General de Recursos Humanos, Dirección de Recursos Materiales y Servicios, sala de juntas de la consejería de la Dirección General de la oficina de Presidencia, Tesorería Municipal (oficina del tesorero, Dirección de Ingresos, Dirección de Egresos, módulos de atención (cajas), sala de espera), Dirección General, Dirección General de Turismo y Economía (oficina del Director de Mejora Regulatoria, Coordinación de Promoción y Transversalización de la Junta Municipal de Género, Dirección de Turismo), Dirección de Registro Civil, Administración de Patrimonio, Dirección General de Planeación Municipal, Área Administrativa de la Dirección de Turismo, Fomento Agropecuario, Dirección de Tecnologías de la Información, Derecho del Trabajo, Oficina Administrativa de Comercio, Oficina Administrativa de Mejora Regulatoria, Bodega de la Dirección de Recursos materiales y Servicios, Dirección General de Bienestar (dirección de Participación Ciudadana), Dirección de Servicios Generales (estacionamiento), Coordinación de Archivo Municipal, Seguridad Pública y Protección Ciudadana de Tulum, Dirección de la Secretaría de Vehicular, Coordinación de Transporte y Vialidad, Dirección de Parque y el Deporte, Gimnasio de la Dirección de la Juventud y el Deporte, Dirección de Educación y Biblioteca (Dirección de Cultura, sala de informática, sala de atención de consulta en turnos matutino y vespertino), Dirección General de Obras y Servicios Públicos (oficina de la Dirección General de Desarrollo Territorial, Urbano Sustentable (oficina del Director General, dirección de Ordenamiento Ambiental y Cambio Climático, Dirección de Desarrollo Urbano, sala de espera, cajas de cobro), Protección Civil, Bomberos (oficina del Director, Sala de Juntas, Dormitorios, área administrativa y comunicación).

EVIDENCIA



Se realizó la limpieza de los baños de 7:00 am a 05:00 pm en el domo doble de la unidad deportiva para el evento de la entrega de las tarjetas Mujer es Poder donde asistió la Gobernadora del Estado.

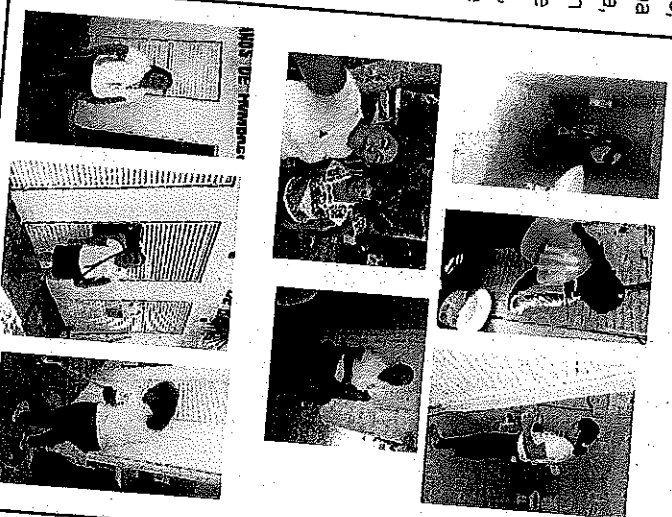

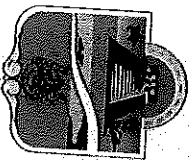

**REPORTE MENSUAL
AGOSTO 2023
AREA DE LIMPIEZA DE OFICINAS**



TULUM

FECHA: 28 de Agosto 2023

Limpieza de 63 Oficinas de las diferentes Direcciones pertenecientes al H. Ayuntamiento :

Presidencia (oficina privada de Presidencia, oficina de la Dirección General de Presidencia, oficina de la asistencia de la Dirección General de pasillos), Sindicatura, Secretaría General (pasillos), Contabilidad, Dirección de Asuntos Religiosos, Departamento de Gestión de Control Administrativo de la Dirección General de la oficina de Presidencia, Dirección de Eventos, Dirección de Comunicación Social, Dirección de Relaciones Públicas, Dirección de Gobierno, área de regidores (oficinas de la regiduría 1,2,3,4,5,6,7,8,9), módulo del trabajo, módulo de Oficialía de partes, unidad de Transparencia, Acceso a la Información Pública y Protección de Datos Personales, sala de juntas de la Dirección de Recursos Materiales y Servicios, Contraloría Municipal, Dirección de Salud Municipal (estacionamiento vehicular), Consejería Jurídica de la Dirección General de la Oficina de Presidencia, oficina Mayor (estacionamiento vehicular), Recursos Humanos, Dirección de Recursos Materiales y Servicios, sala de Juntas de la consejería de la Dirección General de la oficina de Presidencia, Tesorería Municipal (oficina del tesorero, Dirección de Ingresos, Dirección de Egresos, módulos de atención (cajas), sala de espera), Dirección Catastro, Dirección General de Turismo y Economía (oficina del Director General, Dirección de Economía, Dirección de Comercio, Dirección de Mejora Regulatoria, Coordinación de Promoción y Transversalización de la Perspectiva de Género, Dirección de Turismo), Dirección de Registro Civil, Junta Municipal de Recrutamiento, coordinación de Igualdad de Género, Dirección de Patrimonio, Dirección General de Planeación Municipal, Área Administrativa de la Dirección de Turismo, Fomento Agropecuario, Dirección de Tecnologías de la Información, Derecho del Trabajo, Oficina Administrativa de Comercio, Oficina Administrativa de Mejora Regulatoria, Bodega de la Dirección de Recursos Materiales y Servicios, Dirección General de Bienestar (dirección de Participación Ciudadana), Dirección de Servicios Generales (estacionamiento), Coordinación de Archivo Municipal, Dirección de Jueces Cívicos, oficinas administrativas de la Secretaría de Seguridad Pública y Protección Ciudadana de Tulum, Dirección de Parque Vehicular, Coordinación de Transporte y Vialidad, Dirección de la Juventud y el Deporte, Gimnasio de la Dirección de la Juventud y el Deporte, información de Educación y Biblioteca (Dirección de Cultura, sala de Dirección General de Obras y Servicios Públicos (oficina de la Dirección General, dirección de Obras Públicas y sala de juntas), ZOFEMAT, Dirección General de Desarrollo Territorial, Urbano Sustentable (oficina del Director General, dirección de Ordenamiento Ambiental y Cambio Climático, Dirección de Desarrollo Urbano, sala de espera, cajas de cobro), Protección Civil, Bomberos (oficina del Director, Sala de Juntas, Dormitorios, área administrativa y comunicación).

EVIDENCIA

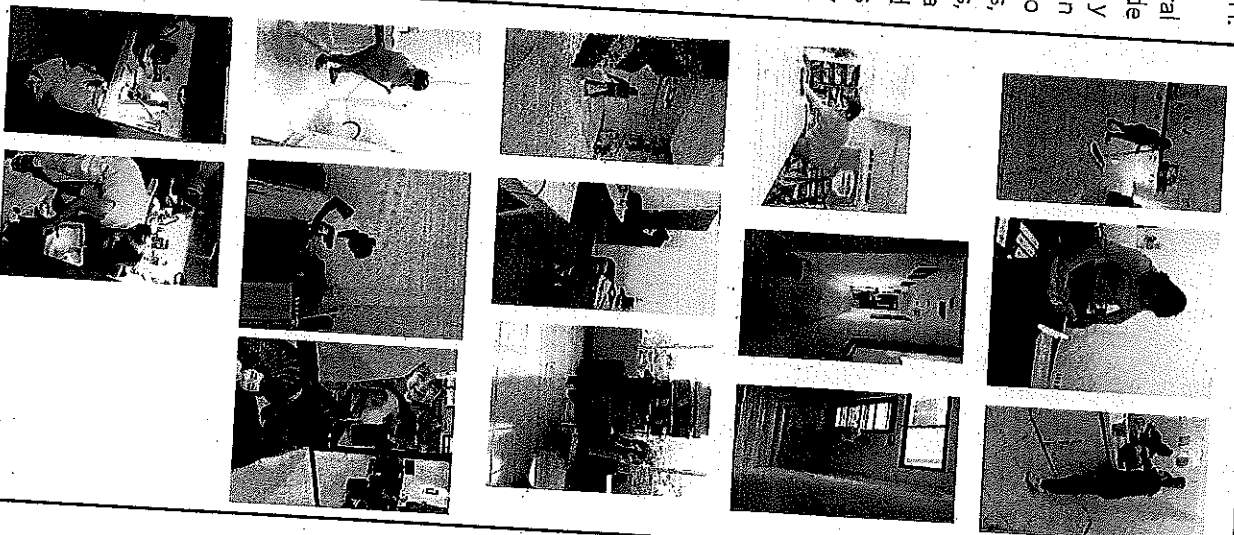

Se elaboraron 31 kts de material de limpieza para ser entregas en diversas áreas



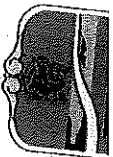

**REPORTE MENSUAL
AGOSTO 2023
ÁREA DE LIMPIEZA DE OFICINAS**



TULUM

FECHA: 29 de Agosto 2023

Limpieza de 63 Oficinas de las diferentes Direcciones pertenecientes al H. Ayuntamiento :

Presidencia (oficina privada de Presidencia, oficina de la Dirección General de Presidencia, oficina de la asistencia de la Dirección General pasillos), Sindicatura, Secretaría General (pasillos), Contabilidad, Dirección de Asuntos Religiosos, Departamento de Gestión de Control Administrativo de la Dirección General de la oficina de Presidencia, Dirección de Comunicación Social, Dirección de Relaciones Públicas, 1,2,3,4,5,6,7,8,9), modulo del trabajo, modulo de Oficialía de partes, unidad de Transparencia, Acceso a la Información Pública y Protección de Datos Personales, sala de juntas de la Dirección de Recursos Materiales y Servicios, Contraloría Municipal, Dirección de Recursos Materiales y (estacionamiento vehicular), Consejería Jurídica de la Dirección General de la Oficina de Presidencia, oficialía Mayor (estacionamiento vehicular), Recursos Humanos, Dirección de Recursos Materiales y Servicios, sala de Juntas de la consejería de la Dirección General de la oficina de Presidencia, Tesorería Municipal (oficina del tesorero, Dirección de Ingresos, Dirección de Egresos, módulos de atención (cajas), sala de espera), Dirección de Catastro, Dirección General de Turismo y Economía (oficina del Director General, Dirección de Economía, Dirección de Comercio, Dirección de Mejora Regulatoria, Coordinación de Promoción y Transversalización de la Perspectiva de Género, Dirección de Turismo), Dirección de Registro Civil, Junta Municipal de Reclutamiento, coordinación de Igualdad de Género, Dirección de Patrimonio, Dirección General de Planeación Municipal, Área Administrativa de la Dirección de Turismo, Fomento Agropecuario, Área Administrativa de Comercio, Oficina Administrativa de Mejora Regulatoria, Bodega de la Dirección de Recursos materiales y Servicios, Dirección General de Bienestar (dirección de Participación Ciudadana), Dirección de Servicios Generales (estacionamiento), Coordinación de Archivo Municipal, Dirección de Jueces Cívicos, oficinas administrativas de la Secretaría de Seguridad Pública y Protección Ciudadana de Tulum, Dirección de Parques Vehicular, Coordinación de Transporte y Vialidad, Dirección de la Juventud y el Deporte, Gimnasio de la Dirección de la Juventud y el Deporte, Parque Informática, sala de atención de consulta en turnos matutino y vespertino), Dirección General de Obras y Servicios Públicos (oficina de la Dirección General, dirección de Obras Públicas y sala de juntas), ZOFEMAT, Dirección General de Desarrollo Territorial, Urbano Sustentable (oficina del Director, dirección de Ordenamiento Ambiental y Cambio Climático, Dirección de Desarrollo Urbano, sala de espera, cajas de cobro), Protección Civil, Bomberos (oficina del Director, Sala de Juntas, Dormitorios, área administrativa y comunicación).

EVIDENCIA



Se entregaron 31 kits de material de limpieza para diversas áreas

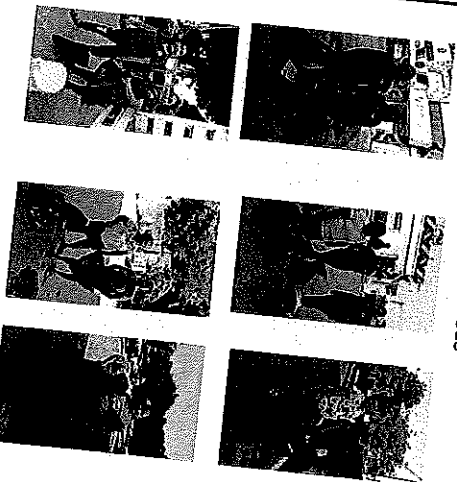

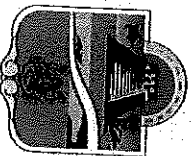

**REPORTE MENSUAL
AGOSTO 2023
ÁREA DE LIMPIEZA DE OFICINAS**



TULUM

FECHA: 30 de Agosto 2023

EVIDENCIA

Limpieza de 63 Oficinas de las diferentes Direcciones pertenecientes al H. Ayuntamiento:

Presidencia (Oficina privada de Presidencia, oficina de la Dirección General de Presidencia, oficina de la asistencia de la Dirección General de pasillos), Sindicatura, Secretaría General (pasillos), Contabilidad, Dirección de Asuntos Religiosos, Departamento de Gestión de Control Administrativo de la Dirección General de la oficina de Presidencia, Dirección de Eventos, Dirección de Comunicación Social, Dirección de Relaciones Públicas, Dirección de Gobierno, área de regidores (oficinas de la regiduría 1,2,3,4,5,6,7,8,9), modulo del trabajo, modulo de Oficialía de partes, unidad de Transparencia, Acceso a la Información Pública y Protección de Datos Personales, sala de juntas de la Dirección de Recursos Materiales y Servicios, Contraloría Municipal, Dirección de Salud Municipal (estacionamiento vehicular), Consejería Jurídica de la Dirección General de la Oficina de Presidencia, oficialía Mayor (estacionamiento vehicular), Recursos Humanos, Dirección de Recursos Materiales y Servicios, sala de juntas de la consejería de la Dirección General de la oficina de Presidencia, Tesorería Municipal (oficina del tesorero, Dirección de Ingresos, Dirección de Egresos, módulos de atención (cajas, sala de espera), Dirección de Catastro, Dirección General de Turismo y Economía (Oficina del Director General, Dirección de Economía, Dirección de Comercio, Dirección de Mejora Regulatoria, Coordinación de Promoción y Transversalización de la Perspectiva de Género, Dirección de Turismo), Dirección de Registro Civil, Junta Municipal de Reclutamiento, coordinación de Igualdad de Género, Dirección de Patrimonio, Dirección General de Planeación Municipal, Área Administrativa de la Dirección de Turismo, Fomento Agropecuario, Dirección de Tecnologías de la Información, Derecho del Trabajo, Oficina Administrativa de Comercio, Oficina Administrativa de Mejora Regulatoria, Bodega de la Dirección de Recursos materiales y Servicios, Dirección General de Bienestar (dirección de Participación Ciudadana), Dirección de Servicios Generales (estacionamiento), Coordinación de Archivo Municipal, Dirección de Jueces Cívicos, oficinas administrativas de la Secretaría de Seguridad Pública y Protección Ciudadana de Tulum, Dirección de Parque Vehicular, Coordinación de Transporte y Validad, Dirección de la Juventud y el Deporte, Gimnasio de la Dirección de la Juventud y el Deporte, Dirección de Educación y Biblioteca (Dirección de Cultura, sala de informática, sala de atención de consulta en turnos matutino y vespertino), Dirección General de Obras y Servicios Públicos (oficina de la Dirección General, dirección de Obras Públicas y sala de juntas), ZOFEMAT, Dirección General de Desarrollo Territorial, Urbano Sustentable (oficina del Director General, dirección de Ordenamiento Ambiental y Cambio Climático, Dirección de Desarrollo Urbano, sala de espera, cajas de cobro), Protección Civil, Bomberos (oficina del Director, Sala de Juntas, Dormitorios, área administrativa y comunicación).



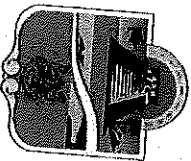

**REPORTE MENSUAL
AGOSTO 2023
AREA DE LIMPIEZA DE OFICINAS**



TULUM

FECHA: 31 de Agosto 2023

Limpieza de 63 Oficinas de las diferentes Direcciones pertenecientes al H. Ayuntamiento:

Presidencia (oficina privada de Presidencia, oficina de la Dirección General de Presidencia, oficina de la asistencia de la Dirección General de pasillos), Secretaría, Secretaría General (pasillos), Contabilidad, Dirección de Asuntos Religiosos, Departamento de Gestión de Control Administrativo de la Dirección General de la oficina de Presidencia, Dirección de Eventos, Dirección de Comunicación Social, Dirección de Relaciones Públicas, 1,2,3,4,5,6,7,8,9), módulo de regidores (oficinas de la regiduría de Transparencia, Acceso a la Información Pública y Protección de Datos Personales, sala de juntas, de la Dirección de Recursos Materiales y Datos Servicios, Contraloría Municipal, Dirección de Recursos Materiales y (estacionamiento vehicular), Consejería Jurídica de la Dirección General de la Oficina de Presidencia, oficina Mayor (estacionamiento vehicular), Recursos Humanos, Dirección de Recursos Materiales y Servicios, sala de Juntas de la consejería de la Dirección General de la oficina de Presidencia, Tesorería Municipal (oficina del tesorero, Dirección de Ingresos, Dirección de Egresos, módulos de atención (cajas), sala de espera), Dirección de Catastro, Dirección General de Turismo y Economía (oficina del Director General, Dirección de Economía, Dirección de Comercio, Dirección de Mejora Regulatoria, Coordinación de Promoción y Transversalización de la Perspectiva de Género, Dirección de Turismo), Dirección de Registro Civil, Junta Municipal de Recrutamiento, coordinación de igualdad de Género, Dirección de Patrimonio, Dirección General de Planeación Municipal, Área Administrativa de la Dirección de Turismo, Fomento Agropecuario, Dirección de Tecnologías de la Información, Derecho del Trabajo, Oficina Administrativa de Comercio, Oficina Administrativa de Mejora Regulatoria, Bodega de la Dirección de Recursos materiales y Servicios, Dirección General de Bienestar (dirección de Participación Ciudadana), Dirección de Servicios Generales (estacionamiento), Coordinación de Archivo Municipal, Dirección de Jueces Civiles, oficinas administrativas de la Secretaría de Seguridad Pública y Protección Ciudadana de Tulum, Dirección de Parque Vehicular, Coordinación de Transporte y Vialidad, Dirección de la Juventud y el Deporte, Gimnasio de la Dirección de la Juventud y el Deporte, Dirección de Educación y Biblioteca (Dirección de Cultura, sala de informática, sala de atención de consulta en turnos matutino y vespertino), Dirección General de Obras y Servicios Públicos (oficina de la Dirección General de Desarrollo Territorial, Urbano Sustentable (oficina del Director General, dirección de Ordenamiento Ambiental y Cambio Climático, Dirección de Desarrollo Urbano, sala de espera, cajas de cobro), Protección Civil, Bomberos (oficina del Director, Sala de Juntas, Dormitorios, área administrativa y comunicación).

EVIDENCIA



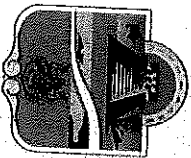

REPORTE DE TRABAJO



MES:

AGOSTO 2023

TULUM

Limpieza de oficinas

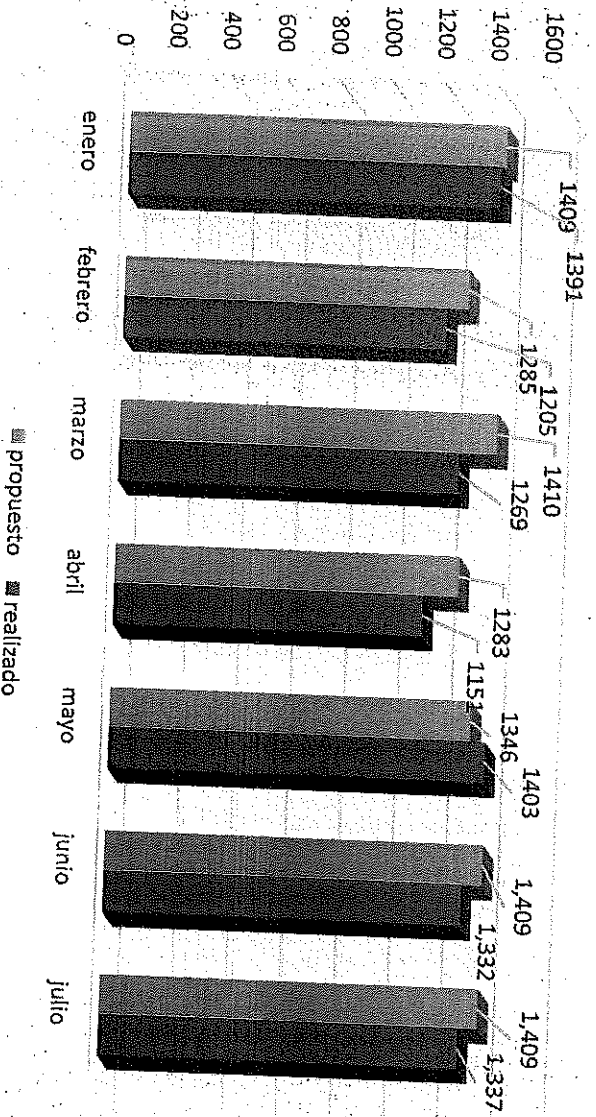

Actividad en Agosto 2023

Cantidad

Limpieza de oficinas	1,460
limpieza en otras áreas	3
Elaboración de kids de limpieza	3
Reparto de kid de limpiezas a diversas áreas	5
Total	1,460

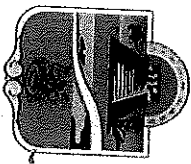

REPORTE MENSUAL AGOSTO 2023 Área de Rótulos



TULUM

FECHA: 01 de Agosto 2023

- Se realizó el rotulo de una mampara para el evento del banderazo de inicio de los trabajos MT-DGM-2309008-electrificación y alumbrado público en la localidad de Coba.

EVIDENCIA

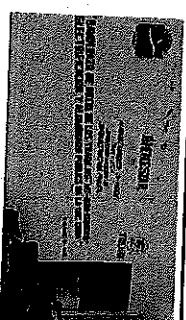

FECHA: 02 de Agosto 2023

- Se realizó el rotulo de una mampara para el evento de la entrega de material y equipo para la atención de áreas públicas como: parque, jardines, camellones y vialidades del Municipio de Tulum.

EVIDENCIA

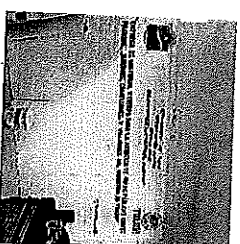

FECHA: 03 de Agosto 2023

- Se realizó el rotulo de una mampara para el evento de la clausura de curso de verano.

EVIDENCIA

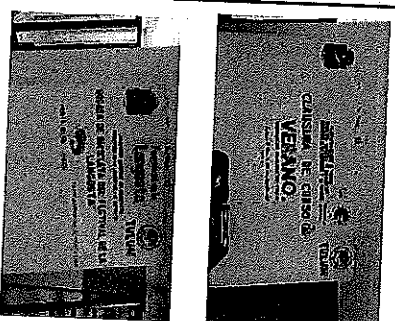

- Se realizó el rotulo de una mampara para el evento de la rodada de bicicleta del festival de la langosta.

FECHA: 04 de Agosto 2023

- En el edificio de la Delegación Municipal de la Comunidad de Punta Allen, se realizo el rotulo de los logotipos del Municipio y de la Administración en la pared exterior a un costado de la entrada principal.

EVIDENCIA

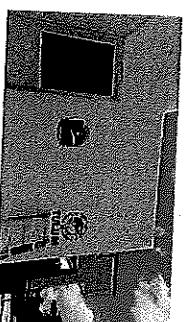

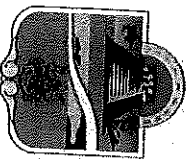

REPORTE MENSUAL AGOSTO 2023 Área de Rótulos



TULUM

FECHA: 10 de Agosto 2023

- Se realizó el rotulo de una mampara para el evento del curso de verano "deporte adoptado".

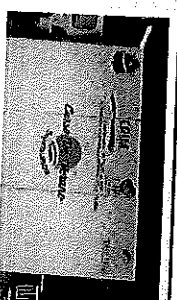

EVIDENCIA

FECHA: 14 de Agosto 2023

- Se realizó el rotulo de una mampara para el evento de la entrega de apoyo insumos para apicultores "abeja reina".



EVIDENCIA

FECHA: 15 de Agosto 2023

- En la sala de cabildo se realizó el rotulo para el evento de la Cuadragésima Séptima Sesión Ordinaria del Honorable Ayuntamiento del Municipio de Tulum, Quintana Roo.

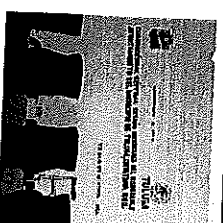

EVIDENCIA

FECHA: 17 de Agosto 2023

- Se realizó el rotulo de una mampara para el evento del taller de sensibilización al código de conducta nacional.



EVIDENCIA

- Se realizó el rotulo de una mampara para el evento de la inauguración de la liga primera fuerza jalos y entrega de material deportivo.

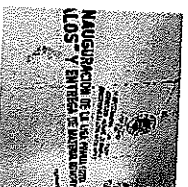

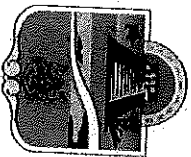

REPORTE MENSUAL AGOSTO 2023 Área de Rótulos



TULUM

FECHA: 18 de Agosto 2023

- Se realizó el rotulo de una mampara para el evento de la carrera Tulum 13 kms.

EVIDENCIA

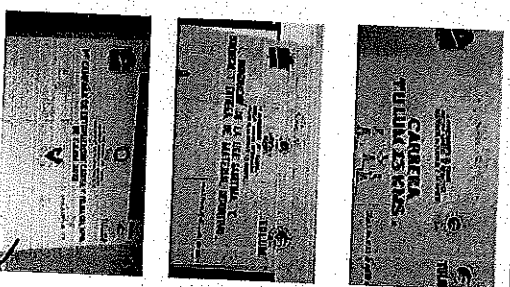

- Se realizó el rotulo de una mampara para el evento de la inauguración de la liga sabatina y dominical y entrega de material deportivo.

- Se realizó el rotulo de una mampara para el evento de la 1era. Campaña de esterilización canina y felina del municipio de Tulum 2023.

FECHA: 21 de Agosto 2023

- Se realizó el rotulo de una mampara para el evento del banderazo de inicio de los trabajos de MT-DGP-2309010-electrificación y alumbrado público en la localidad de Macario Gómez.

EVIDENCIA



FECHA: 22 de Agosto 2023

- Se realizó el rotulo de una mampara para el evento de la entrega de los trabajos de MT-DGPM-2309002-Pública.

EVIDENCIA



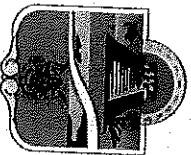

REPORTE MENSUAL AGOSTO 2023 Área de Rótulos

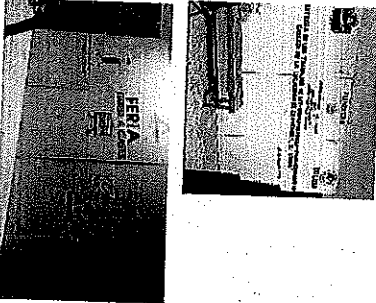

FECHA: 22 de Agosto 2023	EVIDENCIA
<ul style="list-style-type: none">Se realizó el rotulo de una mampara para el evento del segundo festival de rap.	

FECHA: 23 de Agosto 2023	EVIDENCIA
<ul style="list-style-type: none">Se realizó el rotulo de una mampara para el evento de la entrega de los trabajos de MT-DGPM-2309002. pavimentación de calles de la localidad de Chanchen 1, 2da. Etapa.Se realizo el rotulo de una mampara para el evento de la feria regreso a clases.	

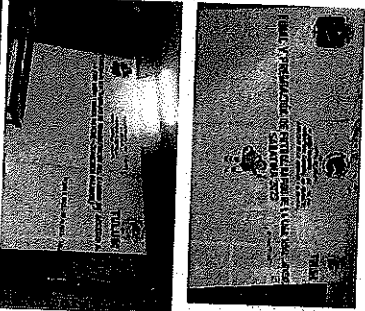
FECHA: 26 de Agosto 2023	EVIDENCIA
<ul style="list-style-type: none">Se realizó el rotulo de una mampara para el evento de la final y premiación de fútbol rápido de la liga municipal juvenil sabatina 2023.Se realizó el rotulo de una mampara para el evento de la entrega de los trabajos de rehabilitación del camino de acceso a la zona maya (tramo Yaxché – Chanchen Palmar).	

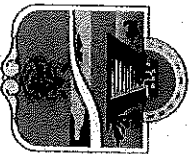

REPORTE MENSUAL AGOSTO 2023 Área de Rótulos



TULUM

FECHA: 27 de Agosto 2023	EVIDENCIA
<ul style="list-style-type: none">Se realizó el rotulo de una mampara para el evento de la entrega de los trabajos de MT-DGPM-2309003-pavimentación de calles de la localidad de Sahcamucuy 2da. Etapa.	

FECHA: 29 de Agosto 2023	EVIDENCIA
<ul style="list-style-type: none">En la sala de cabildo se realizó el rotulo para el evento de la instalación del comité operativo especializado en fenómenos hidrometeorológicos temporada 2023 del municipio de Tulum, Quintana Roo.	

FECHA: 30 de Agosto 2023	EVIDENCIA
<ul style="list-style-type: none">En la sala de cabildo se realizó el rotulo para el evento del premio municipal de la juventud Tulum 2023.	

FECHA: 31 de Agosto 2023	EVIDENCIA
<ul style="list-style-type: none">Se realizó la rotulación de una mampara para el evento del día internacional de la Obstetricia y la embarazada.Se realizó la rotulación de una mampara para el evento del primer izamiento a la bandera por el mes de la patria.	

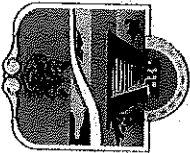

**REPORTE MENSUAL
AGOSTO 2023
Área de Rótulos**



TULUM

<p>FECHA: 31 de Agosto 2023</p>	<p>EVIDENCIA</p>
<p>▪ Se realizó el rotulo de una mampara para el evento del encendido de luces por las fiestas patrias.</p>	

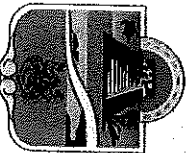

REPORTE MENSUAL AGOSTO 2023 Asistencia en eventos



TULUM

FECHA: 01 de Agosto 2023

- En la localidad de Cobá, se instaló una mampara rotulada de 3 piezas para el evento del banderazo de inicio de los trabajos "MT-DGM-2309008-electrificación y alumbrado público en la localidad de Cobá", realizado por la Dirección General de Infraestructura Pública.

- En el domo de la comunidad de Cobá Sur, se instaló una mampara en blanco de 4 piezas donde se le colocó una lona impresa, 10 mesas plegables, 90 sillas, se colocaron como extensiones de energía con contactos para el evento de la caravana de trámites y servicios "el presidente cerca de Ti".

EVIDENCIA

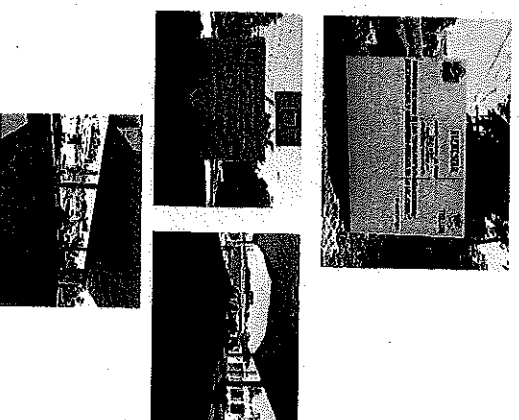

FECHA: 03 de Agosto 2023

- En el parque de del museo de la cultura, se instalaron 30 sillas y 1 mesa para el evento de Bienestar "jóvenes construyendo el futuro" registro de jóvenes que no trabajan, realizado por la Dirección de Bienestar.

- En las instalaciones de la Dirección de Servicios Públicos, se instaló una mampara rotulada de 3 piezas para el evento de la entrega de material y equipo para la atención de áreas públicas como: parque, jardines, camellones y vialidades del Municipio de Tulum, realizado por la Dirección General de Servicios Públicos Municipales.

- En el restaurant la Barracuda, se instaló una mampara de 3 piezas en blanco y se colocó una lona impresa para el evento de los preparativos del festival de la langosta, realizado por diversas Direcciones del H. Ayuntamiento y de empresas privadas.

EVIDENCIA

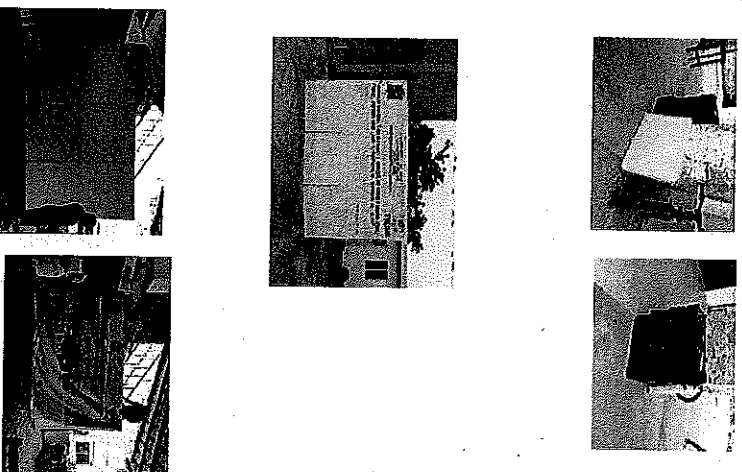

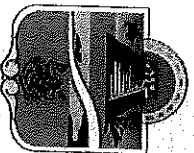

REPORTE MENSUAL AGOSTO 2023 Asistencia en eventos



FECHA: 03 de Agosto 2023

- En el domo de la comunidad de Manuel Antonio Ay, se instaló una mampara en blanco de 4 piezas donde se le colocó una lona impresa, 9 mesas plegables, 90 sillas, se colocaron como extensiones de energía con contactos para el evento de la caravana de tramites y servicios "el presidente cerca de Tl".

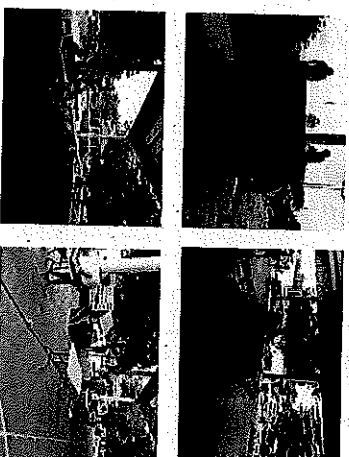

EVIDENCIA

FECHA: 04 de Agosto 2023

- en el domo doble de la unidad deportiva se instaló una mampara rotulada de 3 piezas para el evento de la clausura de cursos de verano "baxaloób palaloób, realizado por la Dirección de la Juventud y el Deporte.

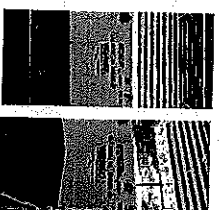

EVIDENCIA

- En el domo de la comunidad de Francisco Uh May, se instaló una mampara en blanco de 4 piezas donde se le colocó una lona impresa, 9 mesas plegables, 90 sillas, se colocaron como extensiones de energía con contactos para el evento de la caravana de tramites y servicios "el presidente cerca de Tl".

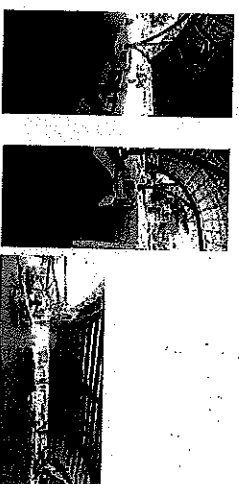

FECHA: 05 de Agosto 2023

- En el parque principal de la localidad de Punta Allen, se colocaron 100 sillas, 10 mesas, 4 toldos y una mampara en blanco donde se colocó una lona impresa para el evento del festival de la langosta donde se presentaron un ballet folclórico y la presentación gastronómica, evento realizado por el H. Ayuntamiento y empresas privadas.

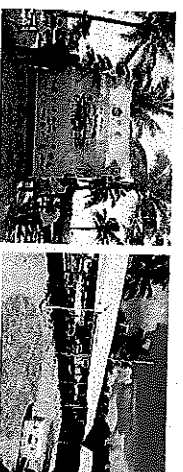

EVIDENCIA

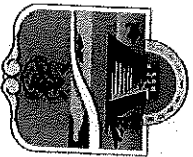

REPORTE MENSUAL AGOSTO 2023 Asistencia en eventos



FECHA: 05 de Agosto 2023

- En la cancha de basquet bol del parque principal de la localidad de Punta Allen, se colocó una lona impresa para el evento del torneo de fut bol de salón y volibol como parte del festival de la langosta, evento realizado por el H. Ayuntamiento y empresas privadas.

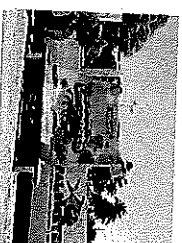

EVIDENCIA

FECHA: 06 de Agosto 2023

- En el campo de beisbol de la localidad de Punta Allen, se colocó 4 toldos y 100 sillas para el evento del juego de softbol de las diablillas y del equipo local, como parte del festival de la langosta, evento realizado por el H. Ayuntamiento y empresas privadas.



EVIDENCIA

FECHA: 07 de Agosto 2023

- En el domo de la comunidad de Macario Gómez, se instaló una mampara en blanco de 4 piezas donde se le colocó una lona impresa, 9 mesas plegables, 90 sillas, se colocaron como extensiones de energía con contactos para el evento de la caravana de tramites y servicios "el presidente cerca de Ti".

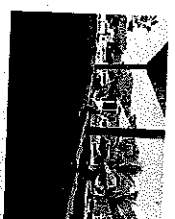

EVIDENCIA

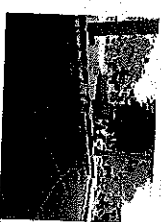

FECHA: 08 de Agosto 2023

- En el domo del parque 2 aguas, se instalaron 10 sillas y 1 mesa para el evento de Bienestar "jóvenes construyendo el futuro" registro de jóvenes que no trabajan, realizado por la Dirección de Bienestar.



EVIDENCIA

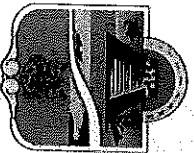

REPORTE MENSUAL AGOSTO 2023 Asistencia en eventos



FECHA: 09 de Agosto 2023

- En la colonia del ejido a espaldas de la escuela preescolar tumben zacil, se instaló una mampara en blanco de 4 piezas donde se le colocó una lona impresa, 9 mesas plegables, 90 sillas, se colocaron como extensiones de energía con contactos para el evento de la caravana de tramites y servicios "el presidente cerca de Ti".

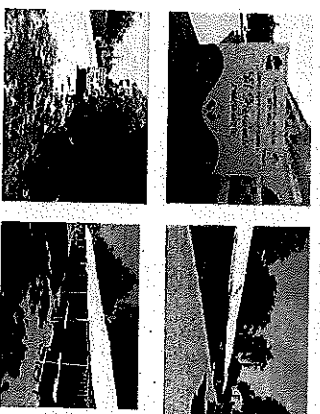

EVIDENCIA

FECHA: 11 de Agosto 2023

- En la sala de cabildo se instalaron 5 mesas y 40 sillas para un evento a realizarse.
- En el teatro del parque de la cultura maya, se instalaron 2 mesas y 100 sillas para el evento del concurso de rap, realizado por la Dirección de Cultura.

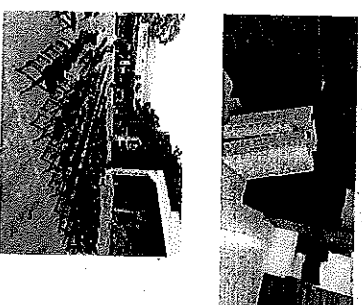

EVIDENCIA

FECHA: 12 de Agosto 2023

- En la playa pública pescadores, se instalaron 2 toldos y una mampara en blanco de 3 piezas y se le colocó una lona impresa por el evento del día internacional de la juventud, realizado por la Dirección de la Juventud y el Deporte.

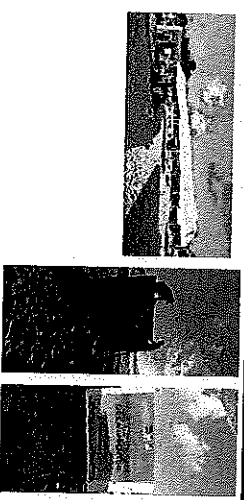

EVIDENCIA

- En el domo del parque 2 aguas, se instalaron 100 sillas para el evento del proyecto de la nación, realizado por el partido morena.

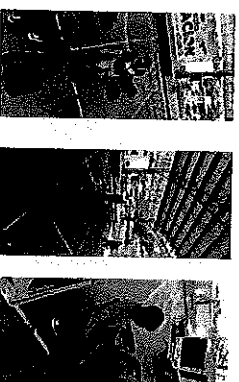

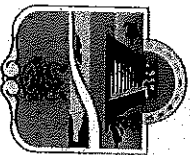

REPORTE MENSUAL AGOSTO 2023 Asistencia en eventos



TULUM

FECHA: 13 de Agosto 2023

- En el domo del parque 2 aguas, se instalaron 200 sillas y 10 mesas para el evento del proyecto de la nación, realizado por el partido morena.

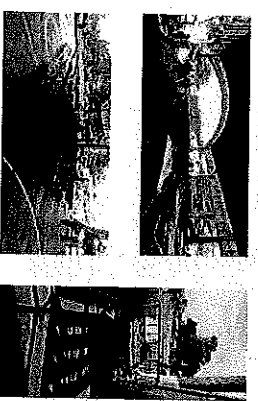

EVIDENCIA

FECHA: 15 de Agosto 2023

- En el domo del parque de la comunidad de San Juan de Dios, se instaló una mampara rotulada de 3 piezas, 100 sillas, 2 mesas y 1 pódium, para el evento de la entrega de apoyo de insumos para apicultores "abeja reina", realizado por la Dirección de Economía.

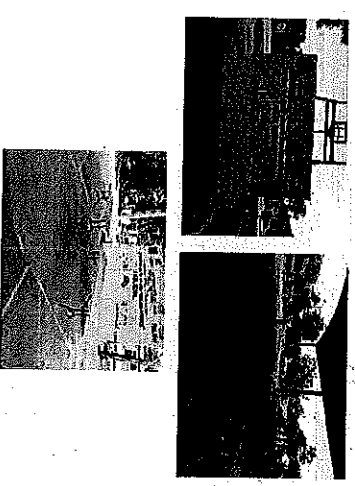

EVIDENCIA

FECHA: 16 de Agosto 2023

- En el domo del parque 2 aguas, se instalaron 2 mesas y 20 sillas para el evento de pago de becas realizado por el programa de Bienestar.
- En el domo del parque del fraccionamiento tumben kaa, se instaló una mampara en blanco de 4 piezas donde se le colocó una lona impresa, 9 mesas plegables, 90 sillas, se colocaron como extensiones de energía con contactos para el evento de la caravana de tramites y servicios "el presidente cerca de TI".

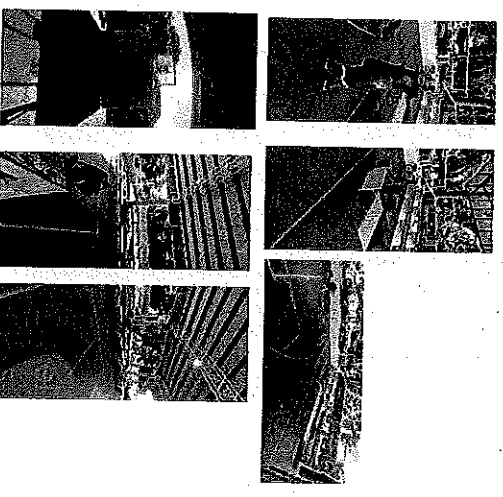

EVIDENCIA

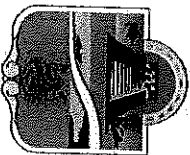

REPORTE MENSUAL AGOSTO 2023 Asistencia en eventos



FECHA: 18 de Agosto 2023

- En el domo del parque 2 aguas, se instalaron 2 mesas y 20 sillas para el evento de pago de becas realizado por el programa de Bienestar.
- En el auditorio de la UNTRAC, se instaló una mampara en blanco de 3 piezas y se le colocó una lona impresa para el evento de la clausura del programa "mis vacaciones en la biblioteca 2023", realizado por la Dirección de Educación.
- En el auditorio de la UNTRAC, se instaló una mampara rotulada de 3 piezas para el evento del taller de sensibilización al código de conducta nacional, impartido por la Dirección de Economía.

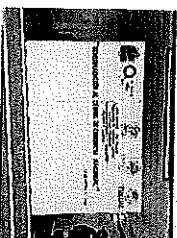
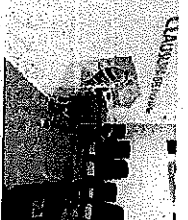

EVIDENCIA

FECHA: 19 de Agosto 2023

- En el domo doble de la unidad deportiva, se instalaron 90 sillas y 15 mesas, una mampara rotulada de 3 piezas y un cubículo realizada de 5 piezas de mampara para el evento de la 1era. Campaña de esterilización canina y felina del Municipio de Tulum 2023, realizado por la Dirección de Salud Municipal.
- En las instalaciones del museo yanal ha, se instalaron 20 sillas y 2 mesas para el evento de una reunión con la SENATU.
- En el domo del parque de la CROC, se instalaron 10 sillas, 1 mesa y una mampara rotulada de 3 piezas para el evento de la feria del regreso a clases.

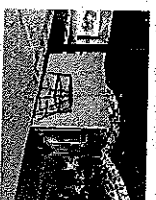

EVIDENCIA

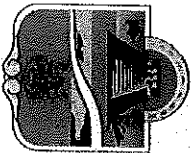

REPORTE MENSUAL AGOSTO 2023 Asistencia en eventos



TULUM

FECHA: 21 de Agosto 2023

- En el parque de la cultura maya, se instaló una mampara rotulada de 3 piezas para el evento de la carrera Tulum 13 kilómetros, realizado por la Dirección de la Juventud y el Deporte.
- En el domo del parque de la CROOC, se instalaron 80 sillas y 4 mesas para el evento de la feria del regreso a clases.
- En la cancha de fut bol rápido del parque 2 aguas, se instaló una mampara rotulada de 3 piezas para el evento de la inauguración de la liga primera fuerza "alios" y entrega de material deportivo, realizado por la Dirección de la Juventud y el Deporte.

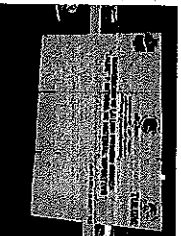
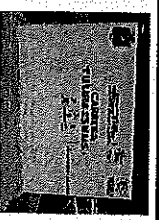

FECHA: 22 de Agosto 2023

- En el domo del parque 2 aguas, se instalaron 2 mesas y 100 sillas para el evento de pago de becas realizado por el programa de Bienestar.



EVIDENCIA

FECHA: 24 de Agosto 2023

- En el domo del parque 2 aguas, se instalaron 100 sillas, 12 mesas y una mampara rotulada de 3 piezas para el evento de la feria de regreso a clases, realizado por la CANACO.



EVIDENCIA

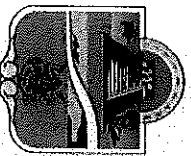

REPORTE MENSUAL AGOSTO 2023 Asistencia en eventos

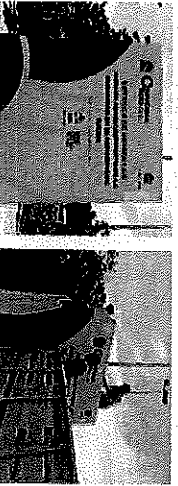

FECHA: 24 de Agosto 2023	EVIDENCIA
<ul style="list-style-type: none">▪ En la cancha de básquet bol de la unidad deportiva se instaló una mampara en blanco de 3 piezas y se le colocó una lona impresa para el evento de la entrega de patrullas para el fortalecimiento de la seguridad en el Municipio de Tulum.	

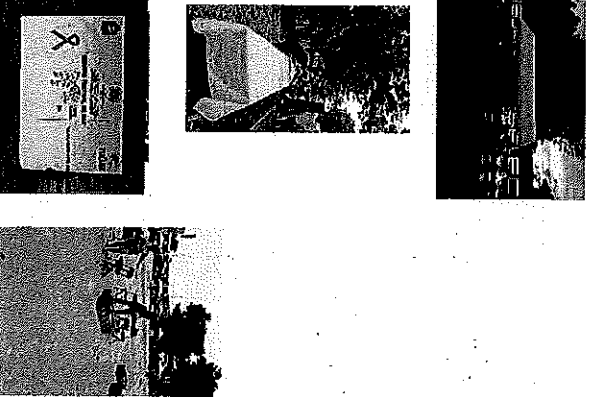
FECHA: 25 de Agosto 2023	EVIDENCIA
<ul style="list-style-type: none">▪ En el estacionamiento del centro comercial Chedraui, se instaló un toldo y una mesa para el evento de reciclación realizado por la Dirección de Ecología.▪ En el domo doble de la unidad deportiva, se instalaron mesas para la atención de la entrega de tarjetas del programa Mujeres Poder.▪ En el escenario del parque de la cultura maya, se instalaron 70 sillas, 3 mesas y una mampara rotulada de 3 piezas, para el evento del segundo festival de rap, realizado por la Dirección de Cultura.	

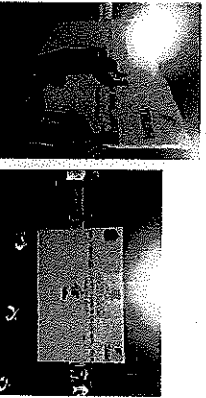
FECHA: 26 de Agosto 2023	EVIDENCIA
<ul style="list-style-type: none">▪ En la cancha de fútbol rápido de la unidad deportiva, se instaló una mampara rotulada de 3 piezas para el evento del final y premiación de fútbol rápido de la liga municipal juvenil sabatina 2023, realizado por la Dirección de la Juventud y el Deporte.	

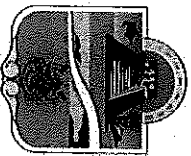

REPORTE MENSUAL AGOSTO 2023 Asistencia en eventos



FECHA: 28 de Agosto 2023

- En el domo de la escuela telesecundaria Erick Paolo Martínez, se instaló una mampara en blanco de 3 piezas y se le colocó una lona impresa para el evento de la apertura del ciclo escolar, realizado por la Dirección de Educación.



EVIDENCIA

FECHA: 30 de Agosto 2023

- En el teatro del parque de la cultura maya, se instalaron 100 sillas para el evento del movimiento Antorchista.



EVIDENCIA

FECHA: 31 de Agosto 2023

- En el domo del parque 2 aguas. Se instaló 80 sillas, 12 mesas, 3 toldos, 1 mampara en blanco de 2 pizzas para proyección y una mampara rotulada de 3 piezas para el evento del día internacional de la obstetricia y la embarazada, realizado por la Dirección de Salud Municipal.

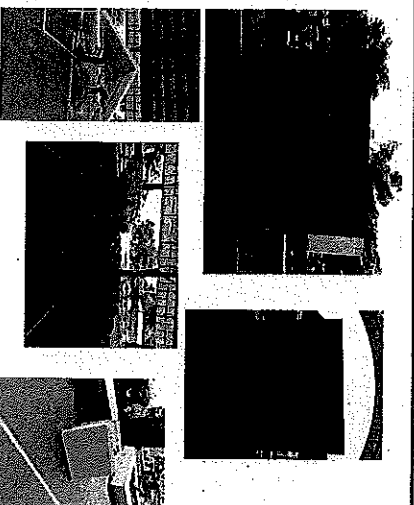

EVIDENCIA

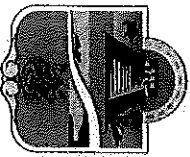

REPORTE MENSUAL
AGOSTO 2023
Mantenimiento de Aires Acondicionados
TULUM



FECHA: 02 de Agosto 2023

- En una oficina y en el pasillo de la recepción de presidencia se le dio mantenimiento a 2 aires acondicionados donde se les realizó la limpieza y el lavado quedando en buen funcionamiento.

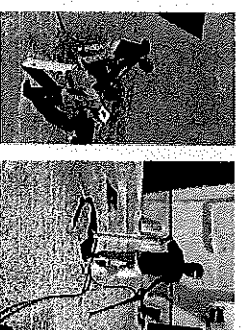

EVIDENCIA

FECHA: 07 de Agosto 2023

- En la oficina de Egresos de la Tesorería Municipal, se atendió un aire acondicionado que presentaba fallas en el encendido, del cual se rectificaron: cablerías, conexiones quedando en buen funcionamiento.

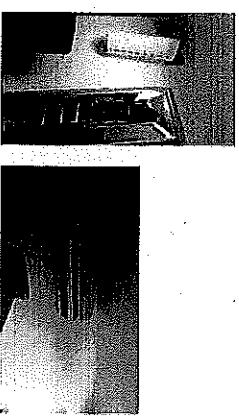

EVIDENCIA

FECHA: 08 de Agosto 2023

- En la oficina de Egresos de la Tesorería Municipal, se instaló un nuevo un aire acondicionado.

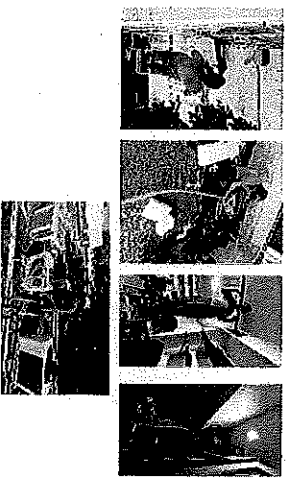

EVIDENCIA

FECHA: 14 de Agosto 2023

- En una oficina de la Tesorería Municipal, se le dio mantenimiento preventivo a un aire acondicionado donde se realizó la limpieza y el lavado, quedando en buen funcionamiento.



EVIDENCIA

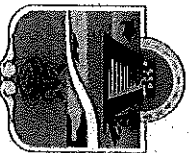

REPORTE MENSUAL AGOSTO 2023



Mantenimiento de Aires Acondicionados

FECHA: 16 de agosto 2023

EVIDENCIA

- En una oficina de la Tesorería Municipal, se le dio mantenimiento preventivo a un aire acondicionado donde se realizó la limpieza y el lavado, quedando en buen funcionamiento.
- En una oficina de la Tesorería Municipal se reportó que el aire acondicionado no estaba funcionando al revisar se detectó que el capacitor del compresor estaba dañado por lo que se reemplazó quedando en buen funcionamiento.
- En la oficina de la Dirección de Contabilidad, se le dio mantenimiento preventivo a un aire acondicionado donde se le realizó la limpieza y el lavado quedando en buen funcionamiento.

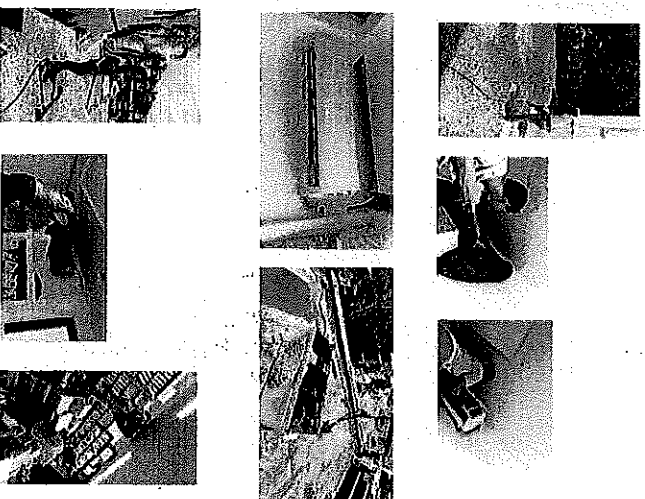

FECHA: 17 de Agosto 2023

EVIDENCIA

- En la oficina del Sindico Municipal, se le atendió el reporte de que el clima no esta funcionando correctamente se revisó y se solicitó el material para su mantenimiento.
- En la oficina de la Dirección de Asuntos Religiosos, se le atendió el reporte de que el clima no esta funcionando correctamente se revisó y se solicitó el material para su mantenimiento.

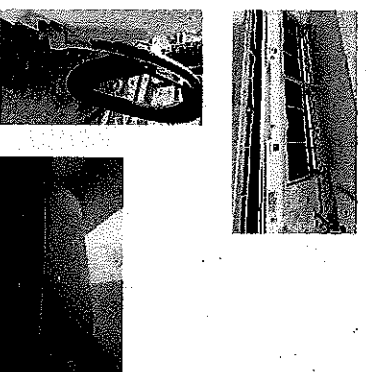

FECHA: 18 de Agosto 2023

EVIDENCIA

- En la oficina de la Dirección de la Tecnología de la Comunicación, se le atendió el reporte de que el clima no esta funcionando correctamente se revisó y se solicitó el material para su mantenimiento.



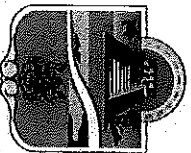

REPORTE MENSUAL AGOSTO 2023



Mantenimiento de Aires Acondicionados

FECHA: 21 de Agosto 2023

EVIDENCIA

- En la oficina de la Dirección de Contabilidad, se reportó que uno de los aires que se tiene no enfría con regularidad, al revisar se encontró que existe una fuga de gas en el serpentín del condensador, se solicitó material para soldar la tubería.

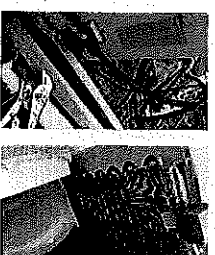

FECHA: 23 de Agosto 2023

EVIDENCIA

- En la oficina de la Dirección de Tecnología de la Comunicación, se le realizó el mantenimiento preventivo a un aire acondicionado donde se le realizó la limpieza y el lavado quedando en buen funcionamiento.

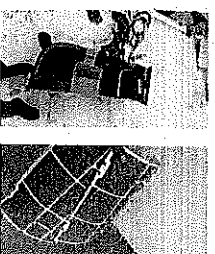

FECHA: 24 de Agosto 2023

EVIDENCIA

- En la oficina de la Dirección de la Juventud y el Deporte, se le realizó el mantenimiento preventivo a un aire acondicionado donde se le realizó la limpieza y el lavado quedando en buen funcionamiento.

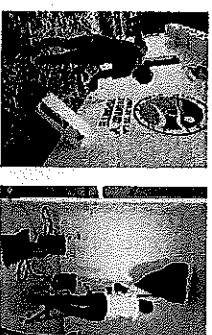

- En la oficina de la Dirección de Transparencia, se le realizó el mantenimiento preventivo a 2 aires acondicionados donde se les realizó la limpieza y el lavado quedando en buen funcionamiento.



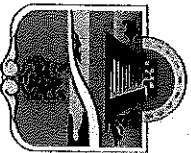

REPORTE MENSUAL
AGOSTO 2023 **TULUM**
Mantenimiento de Aires Acondicionados



FECHA: 28 de Agosto 2023

EVIDENCIA

- En la oficina de la Dirección de Transparencia, se atendió el reporte de que no encendían los aires acondicionados por lo que se realizó la revisión detectando que en el tablero de las pastillas de energía eléctrica se tenía un falsoo posiblemente ocasionado por los apagones suscitados.
- En la oficina de la Dirección de Comunicación Social, se atendió el reporte de que no encendían los aires acondicionados por lo que se realizó la revisión detectando que en el tablero de las pastillas de energía eléctrica se tenía un falsoo posiblemente ocasionado por los apagones suscitados.



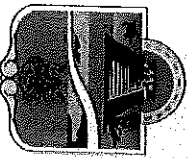

REPORTE MENSUAL AGOSTO 2023



Mantenimiento en plomería

FECHA: 02 de Agosto 2023

- En el estacionamiento de Oficialía Mayor, se checó el llenado de la cisterna y de los Rotoplas del área de Presidencia y Oficialía Mayor, que abastece con agua los baños de esas áreas.

EVIDENCIA

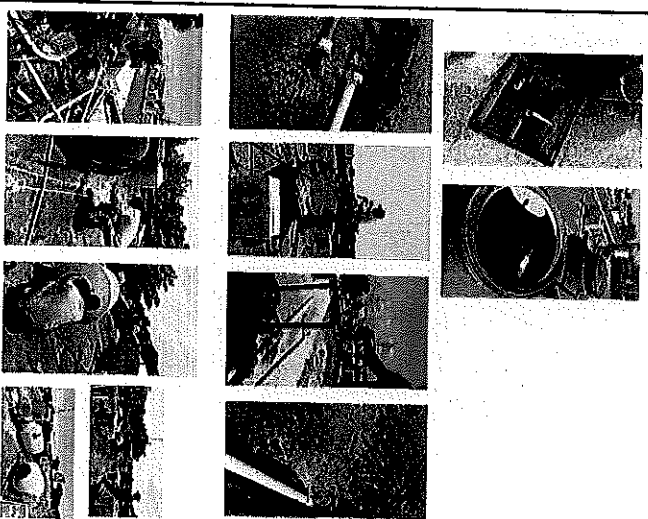

- En las instalaciones de presidencia, se realizó la limpieza de las tuberías (destupieron) y el lavado de los Rotoplas eliminando el sarro acumulado.

FECHA: 03 de Agosto 2023

- En el estacionamiento de Oficialía Mayor, se checó el llenado de la cisterna y de los Rotoplas del área de Presidencia y Oficialía Mayor, que abastece con agua los baños de esas áreas.

EVIDENCIA

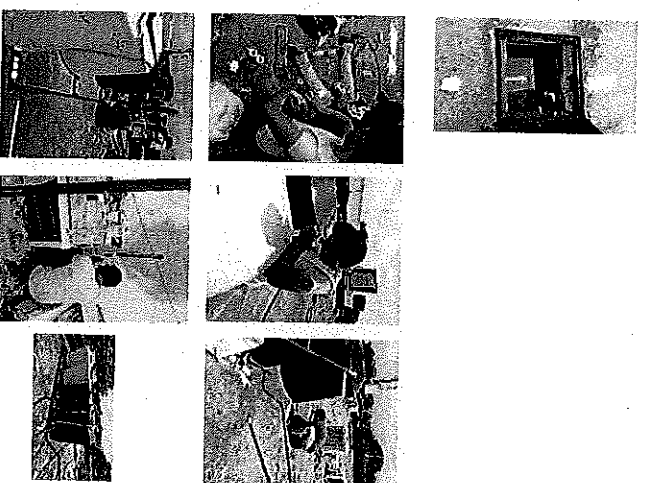

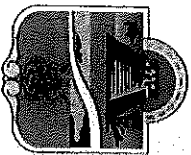

- En las instalaciones de presidencia, se realizó las reconexiones y remplazos de las tuberías que alimentan a los baños.



REPORTE MENSUAL AGOSTO 2023



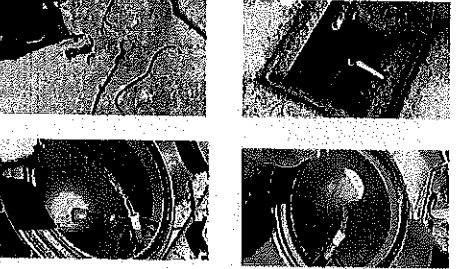



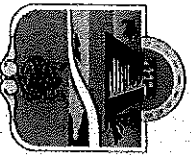





Mantenimiento en plomería

FECHA: 04 de Agosto 2023	EVIDENCIA
<ul style="list-style-type: none">▪ En el estacionamiento de Oficialía Mayor, se checó el llenado de la cisterna y de los Rotoplas del área de Presidencia y Oficialía Mayor, que abastece con agua los baños de esas áreas.▪ En las instalaciones de presidencia, se remplazo con uno nuevo el electro nivel de los Rotoplas para poder suministrar el agua a los baños y lavabos que se encuentran en esa instalación.	
FECHA: 07 de Agosto 2023	EVIDENCIA
<ul style="list-style-type: none">▪ En el estacionamiento de Oficialía Mayor, se checó el llenado de la cisterna y de los Rotoplas del área de Presidencia y Oficialía Mayor, que abastece con agua los baños de esas áreas.	 EVIDENCIA

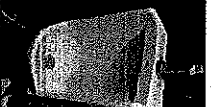

REPORTE MENSUAL AGOSTO 2023 Mantenimiento en plomería



FECHA: 09 de Agosto 2023	EVIDENCIA
<ul style="list-style-type: none">▪ En el estacionamiento de Oficialía Mayor, se checó el llenado de la cisterna y de los Rotoplas del área de Presidencia y Oficialía Mayor, que abastece con agua los baños de esas áreas.▪ En el baño de la Dirección de SITASEM, se le dio mantenimiento a un mingitorio donde se destupió y se cambiaron uniones de la tubería.	    
FECHA: 10 de Agosto 2023	EVIDENCIA
<ul style="list-style-type: none">▪ En el baño de caballeros de la Dirección de la Tesorería Municipal, se le dio mantenimiento al mingitorio donde se le colocó una llave de paso a la tubería que alimenta el agua.▪ A un costado de la cisterna del estacionamiento de Oficialía Mayor, se reparó la tubería de una llave de jardín.	  
FECHA: 11 de Agosto 2023	EVIDENCIA
<ul style="list-style-type: none">▪ En el estacionamiento de Oficialía Mayor, se checó el llenado de la cisterna y de los Rotoplas del área de Presidencia y Oficialía Mayor, que abastece con agua los baños de esas áreas.	 

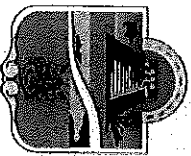

REPORTE MENSUAL AGOSTO 2023 Mantenimiento en plomería



TULUM

FECHA: 11 de Agosto 2023

- En el baño del parque 2 aguas, se realizó la limpieza de las tuberías, de los depósitos de agua de los wc, se le dio mantenimiento de limpieza de los herrajes y se checkaron las mangueras y de las llaves de alimentación de agua y de los cespól.

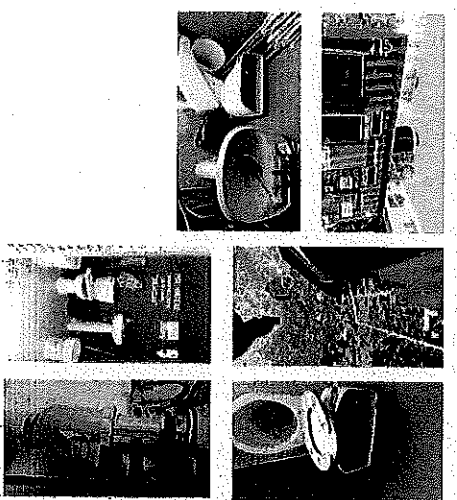

EVIDENCIA

FECHA: 14 de Agosto 2023

- En el estacionamiento de Oficialía Mayor, se checkó el llenado de la cisterna y de los Rotoplas del área de Presidencia y Oficialía Mayor, que abastece con agua los baños de esas áreas.

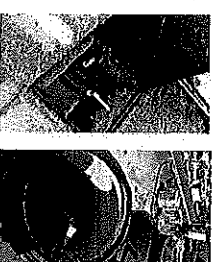

EVIDENCIA

FECHA: 15 de Agosto 2023

- En el estacionamiento de Oficialía Mayor, se checkó el llenado de la cisterna y de los Rotoplas del área de Presidencia y Oficialía Mayor, que abastece con agua los baños de esas áreas.
- En las instalaciones de la biblioteca pública, se rectificó la alimentación de energía de la bomba centrífuga porque no encendía y no se podía abastecer de agua a los Rotoplas para su distribución a los baños.

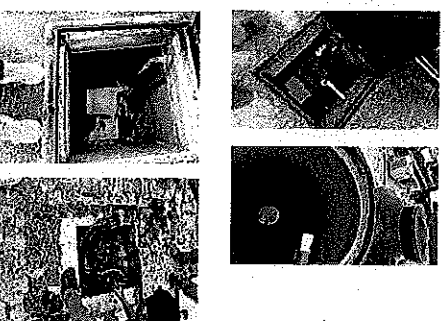

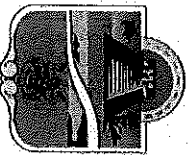

EVIDENCIA



REPORTE MENSUAL AGOSTO 2023

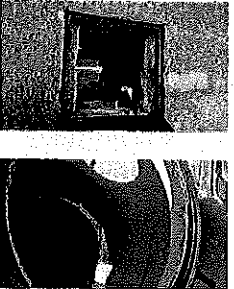
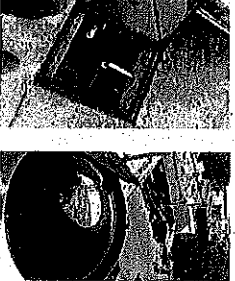
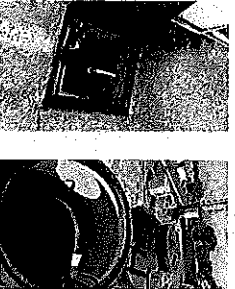

Mantenimiento en plomería

<p>FECHA: 16 de Agosto 2023</p> <ul style="list-style-type: none">▪ En el estacionamiento de Oficialía Mayor, se checkó el llenado de la cisterna y de los Rotoplas del área de Presidencia y Oficialía Mayor, que abastece con agua los baños de esas áreas.	<p>EVIDENCIA</p> 
<p>FECHA: 17 de Agosto 2023</p> <ul style="list-style-type: none">▪ En el estacionamiento de Oficialía Mayor, se checkó el llenado de la cisterna y de los Rotoplas del área de Presidencia y Oficialía Mayor, que abastece con agua los baños de esas áreas.	<p>EVIDENCIA</p> 
<p>FECHA: 18 de Agosto 2023</p> <ul style="list-style-type: none">▪ En el estacionamiento de Oficialía Mayor, se checkó el llenado de la cisterna y de los Rotoplas del área de Presidencia y Oficialía Mayor, que abastece con agua los baños de esas áreas.	<p>EVIDENCIA</p> 
<p>FECHA: 21 de Agosto 2023</p> <ul style="list-style-type: none">▪ En el estacionamiento de Oficialía Mayor, se checkó el llenado de la cisterna y de los Rotoplas del área de Presidencia y Oficialía Mayor, que abastece con agua los baños de esas áreas.	<p>EVIDENCIA</p> 

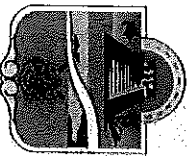

REPORTE MENSUAL AGOSTO 2023

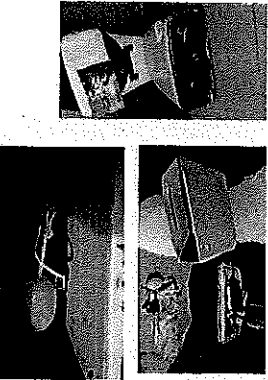

Mantenimiento en plomería

FECHA: 21 de Agosto 2023	EVIDENCIA
<ul style="list-style-type: none">▪ En el baño de damas de la Tesorería Municipal, se realizó la revisión del wc y del lavabo para verificar si no se tiene de fuga de agua, cambiando el herraje del wc que se encontraba deteriorado por la salitre.	

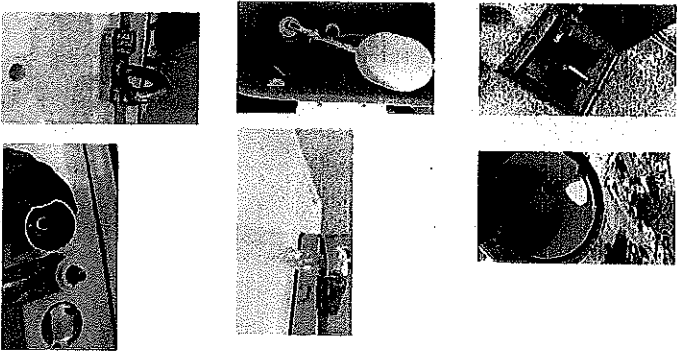

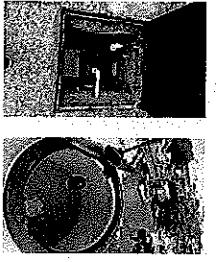
FECHA: 22 de Agosto 2023	EVIDENCIA
<ul style="list-style-type: none">▪ En el estacionamiento de Oficialía Mayor, se checó el llenado de la cisterna y de los Rotoplas del área de Presidencia y Oficialía Mayor, que abastece con agua los baños de esas áreas.▪ En los baños ubicados en la unidad deportiva, se realizó la revisión de los lavabos y de los wc para verificar que no estén obstruidos para su abastecimiento del agua y de su desagüe.▪ En el área de regidores se atendió el problema de una llave de un lavabo que no abastecía de agua, se encontró que la tapa de una llave esta rota por lo que se pidió material para su reparación.	

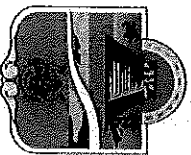
FECHA: 23 de Agosto 2023	EVIDENCIA
<ul style="list-style-type: none">▪ En el estacionamiento de Oficialía Mayor, se checó el llenado de la cisterna y de los Rotoplas del área de Presidencia y Oficialía Mayor, que abastece con agua los baños de esas áreas.	



REPORTE MENSUAL AGOSTO 2023 Mantenimiento en plomería

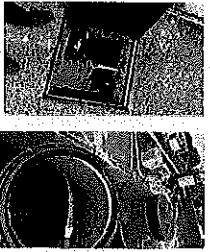

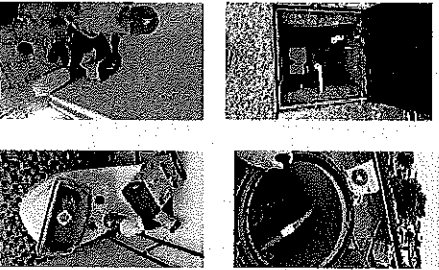
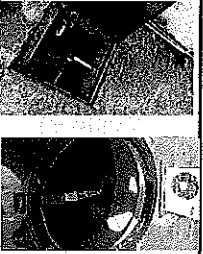
<p>FECHA: 24 de Agosto 2023</p> <ul style="list-style-type: none">▪ En el estacionamiento de Oficialía Mayor, se checkó el llenado de la cisterna y de los Rotoplas del área de Presidencia y Oficialía Mayor, que abastece con agua los baños de esas áreas.	<p>EVIDENCIA</p> 
<p>FECHA: 25 de Agosto 2023</p> <ul style="list-style-type: none">▪ En el baño de damas de la unidad deportiva, se cambiaron 2 herrajes de 2 wc que se encontraban en mal estado por la salitre rempazándolos por nuevos.	<p>EVIDENCIA</p> 
<p>FECHA: 28 de Agosto 2023</p> <ul style="list-style-type: none">▪ En el estacionamiento de Oficialía Mayor, se checkó el llenado de la cisterna y de los Rotoplas del área de Presidencia y Oficialía Mayor, que abastece con agua los baños de esas áreas.▪ En el baño de Oficialía Mayor, se cambiaron los herrajes de los wc de damas y de caballeros, las que se encontraban estaban en mal estado por la salitre y se reemplazaron por nuevos.	<p>EVIDENCIA</p> 
<p>FECHA: 29 de Agosto 2023</p> <ul style="list-style-type: none">▪ En el estacionamiento de Oficialía Mayor, se checkó el llenado de la cisterna y de los Rotoplas del área de Presidencia y Oficialía Mayor, que abastece con agua los baños de esas áreas.	<p>EVIDENCIA</p> 

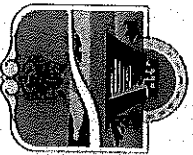

REPORTE MENSUAL AGOSTO 2023



TULUM

Mantenimiento en plomería

FECHA: 30 de Agosto 2023

- En el estacionamiento de Oficialía Mayor, se checó el llenado de la cisterna y de los Rotoplas del área de Presidencia y Oficialía Mayor, que abastece con agua los baños de esas áreas.

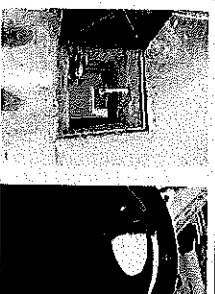

EVIDENCIA

- En el baño de la sala de juntas de la Dirección de Recursos Materiales y Servicios, se realizó la revisión del wc del cual filtra agua, se detectó que el sapito (tapa de sellado) del herraje se encuentra en mal estado evitando el sello y de ahí se filtra el agua por lo que se pidió el material para ser reparado.

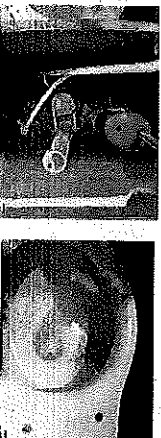

FECHA: 31 de Agosto 2023

- En el estacionamiento de Oficialía Mayor, se checó el llenado de la cisterna y de los Rotoplas del área de Presidencia y Oficialía Mayor, que abastece con agua los baños de esas áreas.

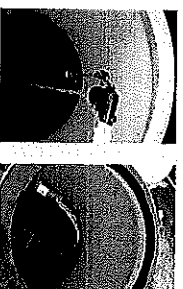

EVIDENCIA

- En el baño de la sala de juntas de la Dirección de Recursos Materiales y Servicios, se destupieron las tuberías que abastecen de agua al baño y se colocaron 1 wc y 1 lavabo (nuevos) con sus accesorios.

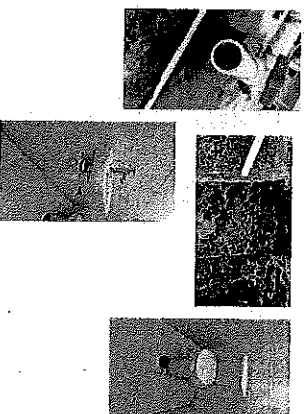

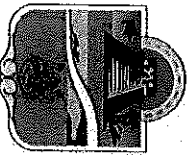





REPORTE MENSUAL AGOSTO 2023

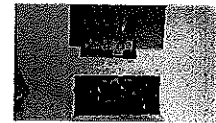

TULUM

Mantenimiento de electricidad

FECHA: 01 de Agosto 2023	EVIDENCIA
<ul style="list-style-type: none">▪ En la oficina de la Dirección de Recursos Materiales y Servicios, se remplazaron luminarias que se encontraban en mal estado por unos nuevos.	 
FECHA: 07 de Agosto 2023	EVIDENCIA
<ul style="list-style-type: none">▪ Durante el evento "presidente cerca de ti" realizado en la colonia ejido a espaldas de la escuela preescolar, se instalaron en los toldos cablerías y focos para la iluminación y contactos para ser utilizados para los sistemas de wifi y computadoras.	
FECHA: 14 de Agosto 2023	EVIDENCIA
<ul style="list-style-type: none">▪ En la biblioteca pública se reporto de que no se tenía energía eléctrica en las instalaciones, al verificar se detectó que todas las pastillas estaban desconectadas por lo que se reseteó para restablecer la energía.▪ En la instalación de la Tesorería Municipal se reporto de que no se tenía energía eléctrica, al verificar se detectó que las pastillas estaban desconectadas por lo que se reseteó para restablecer la energía este problema posiblemente fue ocasionado por los apagones suscitados.	 

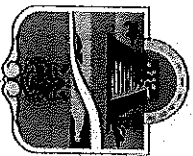

REPORTE MENSUAL JULIO 2023 Mantenimiento de electricidad



TULUM

FECHA: 15 de Agosto 2023

- En el área de estancia de la Tesorería Municipal, se instaló un proyecto y su base.



EVIDENCIA

FECHA: 16 de Agosto 2023

- Durante el evento "presidente cerca de ti" realizado en el domo de la colonia Tumben Kaa, se instalaron cablerías y contactos para ser utilizados para los sistemas de wifi y computadoras.



EVIDENCIA

FECHA: 17 de Agosto 2023

- En la oficina de la Dirección de la Juventud y el Deporte, se ajustaron las pastillas del break que estaban flojas y ocasionaban apagones de energía.

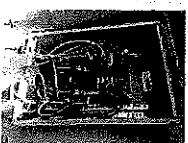

EVIDENCIA

FECHA: 18 de Agosto 2023

- Se reportó que el parque de la cultura maya se tenía problemas de energía eléctrica del cual se realizó la revisión del break que se encuentra de la parte posterior de las oficinas de la Dirección de Salud y se encontró que estaba sobrecargado de contactos de los vendedores que asisten en esa área por lo que se reportó que se necesita ampliar el centro de carga.



EVIDENCIA

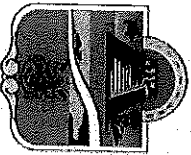

REPORTE MENSUAL JULIO 2023 Mantenimiento de electricidad



TULUM

FECHA: 21 de Agosto 2023

- En la oficina de la Dirección de la Juventud y el Deporte, se ajustaron las pastillas del break que estaban flojas y ocasionaban apagones de energía, se sugiere el cambio del centro de carga por uno nuevo por oxido y el sulfato a deteriorado las bases y es el motivo de que las pastillas se desajusten por los apagones.



EVIDENCIA

FECHA: 24 de Agosto 2023

- En el domo doble de la unidad deportiva, se colocaron extensiones y contactos para dotar con energía eléctrica a las mesas de atención para el evento de la entrega de tarjetas de MUJER ES PODER, donde asistirá la Gobernadora del Estado.

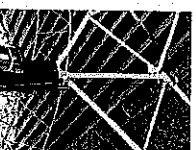

EVIDENCIA

FECHA: 28 de Agosto 2023

- En la oficina de la Dirección de Transparencia, se ajustaron las pastillas del break que estaban flojas se sugiere el cambio del centro de carga por uno nuevo por oxido y el sulfato a deteriorado las bases.



EVIDENCIA

FECHA: 31 de Agosto 2023

- En la sala de juntas de la Dirección de Recursos Materiales y Servicios, se remplazaron todos los focos y se pusieron focos leds.

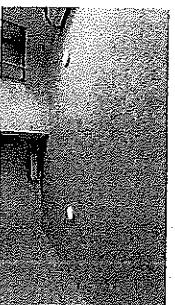

EVIDENCIA

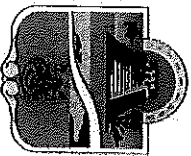

REPORTE MENSUAL AGOSTO 2023 Actividades administrativas



FECHA: 01 al 31 de Agosto 2023

- Se recibieron 39 oficios de diversas Direcciones pertenecientes al H. Ayuntamiento para diversas actividades a realizar por esta Dirección de Servicios Generales.

EVIDENCIA

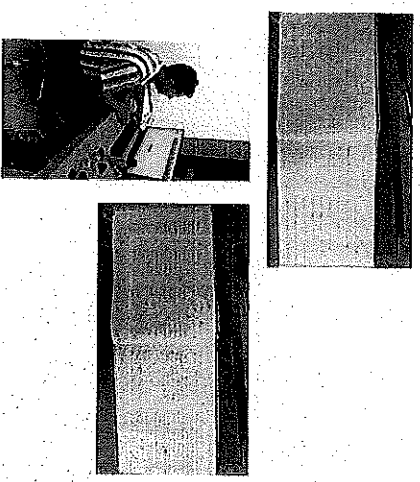

FECHA: 01 al 31 de Agosto 2023

- Se realizaron 46 oficios en respuestas a oficios recibidos y para tramites propias de esta Dirección de Servicios Generales.

EVIDENCIA

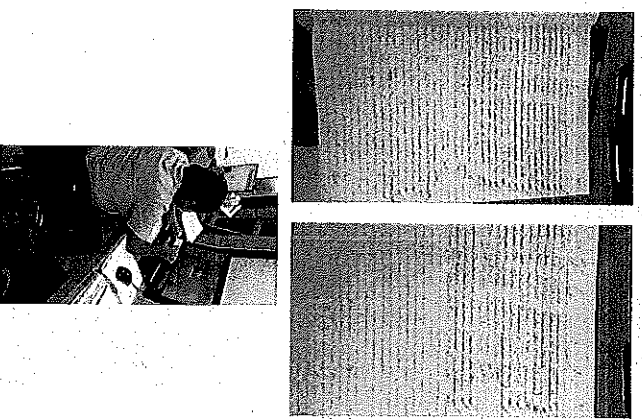

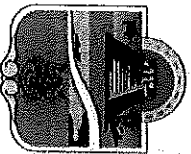

REPORTE MENSUAL AGOSTO 2023 Actividades generales



FECHA: 03 de Agosto 2023

- Se realizó el blanqueado de la pared de la sala de cabildo para que posteriormente sea rotulado en eventos solicitados.



EVIDENCIA

FECHA: 04 de Agosto 2023

- En la comunidad de Punta Allen, se realizó el pintado de las bancas, jardineas y muros del parque principal.



EVIDENCIA

- Se realizó el traslado de material del almacén de la Dirección de Recursos Materiales y Servicios a la oficina de la Dirección de Contraloría.

FECHA: 08 de Agosto 2023

- En los baños y en los pasillos de las oficinas de la Tesorería Municipal, se realizó el pintado de las paredes.



EVIDENCIA

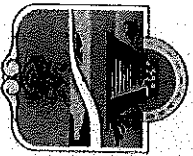

REPORTE MENSUAL AGOSTO 2023 Actividades generales



TULUM

FECHA: 09 de Agosto 2023

- En el pasillo de las oficinas de Tesorería Municipal, se quitaron los decorados de madera empotrados en la pared y posteriormente se resanó la pared con cemento blanco.

EVIDENCIA

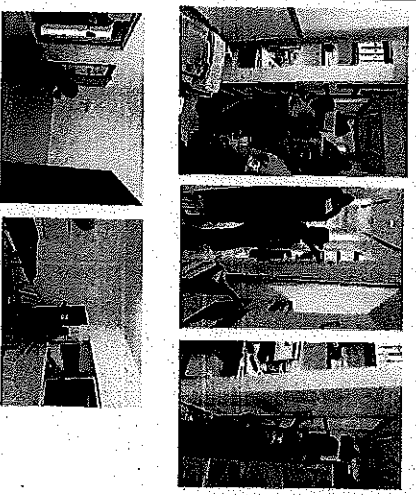

- Se realizó el pintado del interior del edificio del CADI.

FECHA: 10 de Agosto 2023

- Se realizó el traslado de muebles de la oficina de la Dirección de Bienestar a las instalaciones de la Dirección de Patrimonio.

EVIDENCIA

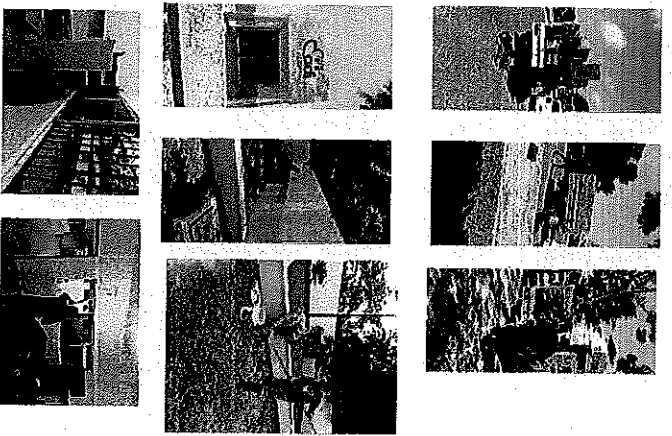

- Se continuo con el pintado del interior y exterior del edificio del CADI.

FECHA: 11 de Agosto 2023

- En los baños del domo del parque 2 aguas, se borraron letras de la pared exterior.

EVIDENCIA



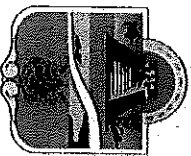

REPORTE MENSUAL AGOSTO 2023 Actividades generales



FECHA: 12 de Agosto 2023

- Se realizó el pintado de las jardineras que se encuentran frente al baño del domo del parque 2 aguas.

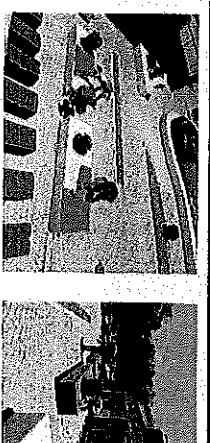

EVIDENCIA

FECHA: 15 de Agosto 2023

- Se realizó el pintado del exterior, la estancia y de las oficinas de la Dirección de Registro Civil.

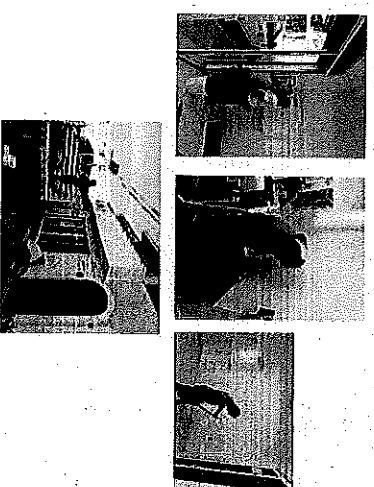

EVIDENCIA

FECHA: 17 de Agosto 2023

- Se realizó el pintado de las paredes de la estancia de la Dirección de Tesorería Municipal.
- En la oficina del Sindico Municipal, se realizó el ajuste de la manija de la puerta principal de acceso ya que se encontraba con los tornillos sueltos.
- En la oficina del Sindico Municipal, se ajustó un escritorio que se encuentra estabilizado por tener en la parte donde van los tornillos gastados.



EVIDENCIA

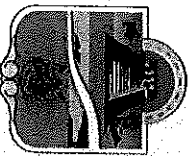

REPORTE MENSUAL AGOSTO 2023 Actividades generales



TULUM

FECHA: 18 de Agosto 2023

- Se realizó el blanqueado de mamparas para que posteriormente se rotulen en eventos solicitados.



EVIDENCIA

FECHA: 21 de Agosto 2023

- Se realizó el ajuste del pasador donde se coloca el candado de la puerta de la bodega de material de limpieza de la oficina de la Tesorería Municipal.

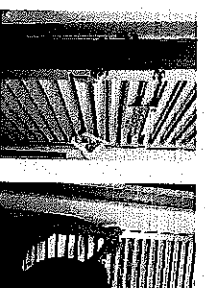

EVIDENCIA

FECHA: 22 de Agosto 2023

- Se realizó el pintado de la grada y de las canchas de basquetbol del domo doble y de la cancha de basquetbol que se encuentra a un costado del domo doble, la barda del campo de fútbol de la unidad deportiva, así como las oficinas de la Dirección de la Juventud y el Deporte.

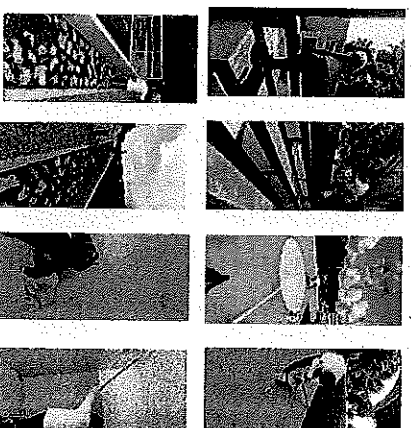



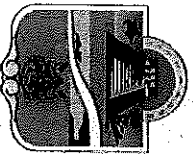



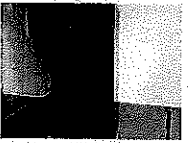
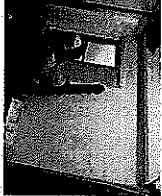

EVIDENCIA



REPORTE MENSUAL AGOSTO 2023 Actividades generales

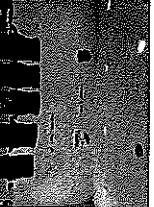

FECHA: 23 de Agosto 2023	EVIDENCIA
<ul style="list-style-type: none">▪ En la oficina de la Dirección de la Tecnología de la Comunicación, se armaron muebles de oficina.▪ Se realizó el pintado de los pasillos y de la oficina de los fiscales de la tesorería Municipal.	    
FECHA: 24 de Agosto 2023	EVIDENCIA
<ul style="list-style-type: none">▪ Se realizó el pintado de la barda perimetral de la unidad deportiva del lado del domo doble borrando grafitis, rallones y manchas.	 
FECHA: 26 de Agosto 2023	EVIDENCIA
<ul style="list-style-type: none">▪ Se continuo con el pintado de las paredes de los pasillo y de la cocina de la Tesorería Municipal.	  
FECHA: 29 de Agosto 2023	EVIDENCIA
<ul style="list-style-type: none">▪ En la sala de cabildo se realizó el blanqueado de la pared para que posteriormente sea rotulado en eventos solicitados.	

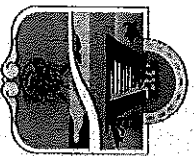

REPORTE MENSUAL AGOSTO 2023 Actividades generales



FECHA: 30 de Agosto 2023

- En la oficina de la Dirección de Recursos Materiales y Servicios, se le dio mantenimiento a una puerta donde se le ajustó la manija que se encontraba desajustada.
- Se realizó el pintado de las paredes exteriores del entorno del palacio municipal así como los pasillos de la oficina de Secretaría General.

- Se realizó el pintado de la cortina de las nuevas oficinas de la Procuraduría de la Defensa del Trabajo.
- Se realizó el blanqueado de mamparas para que posteriormente sea rotulado en eventos solicitados.

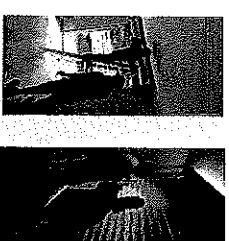
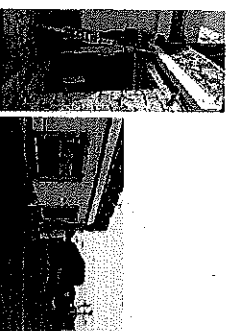

EVIDENCIA

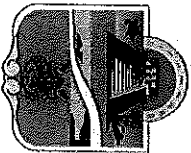

**REPORTE MENSUAL
AGOSTO 2023
Actividades generales**



FECHA: 31 de Agosto 2023

▪ En las instalaciones de la Dirección de Servicios Generales, se elaboraron 10 piezas de mampara para que posteriormente sean utilizados en eventos solicitados.

EVIDENCIA



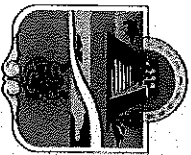

ESTADISTICA POR ACTIVIDAD AGOSTO 2023



ROTULOS

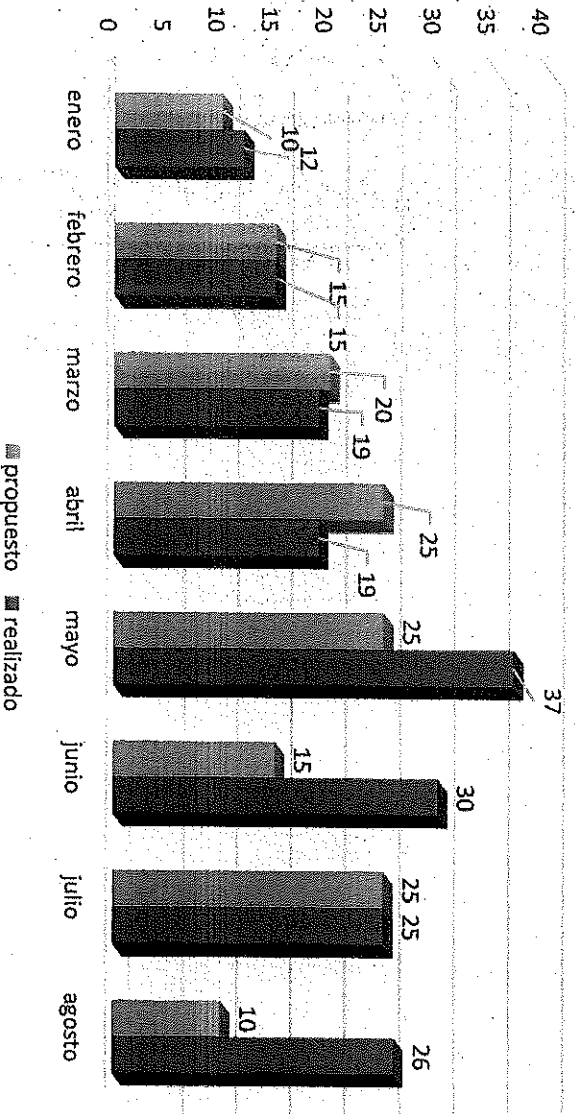

EVENTOS ASISTIDOS

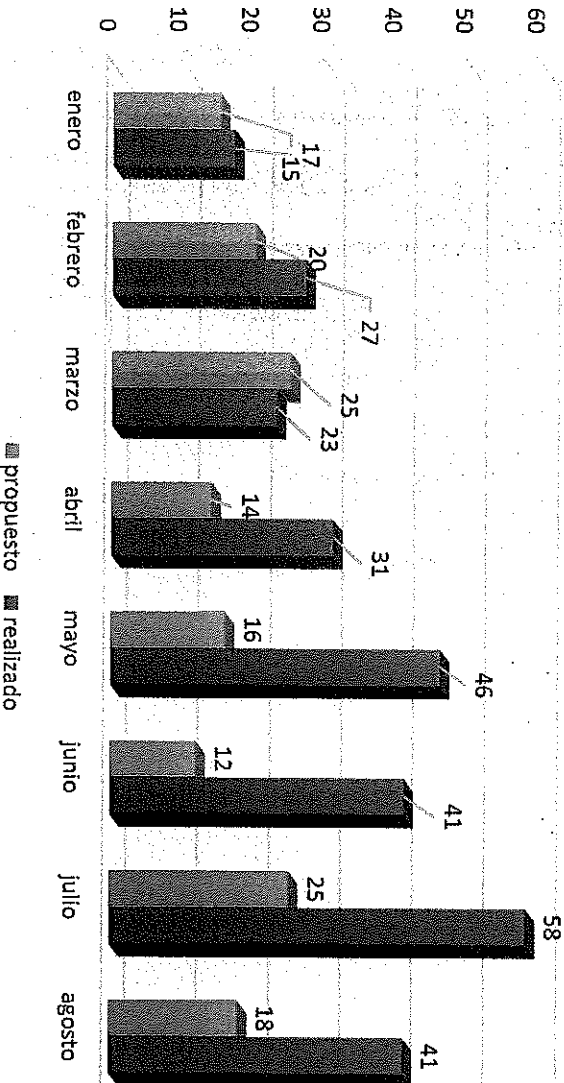

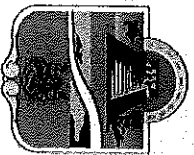

ESTADISTICA POR ACTIVIDAD AGOSTO 2023

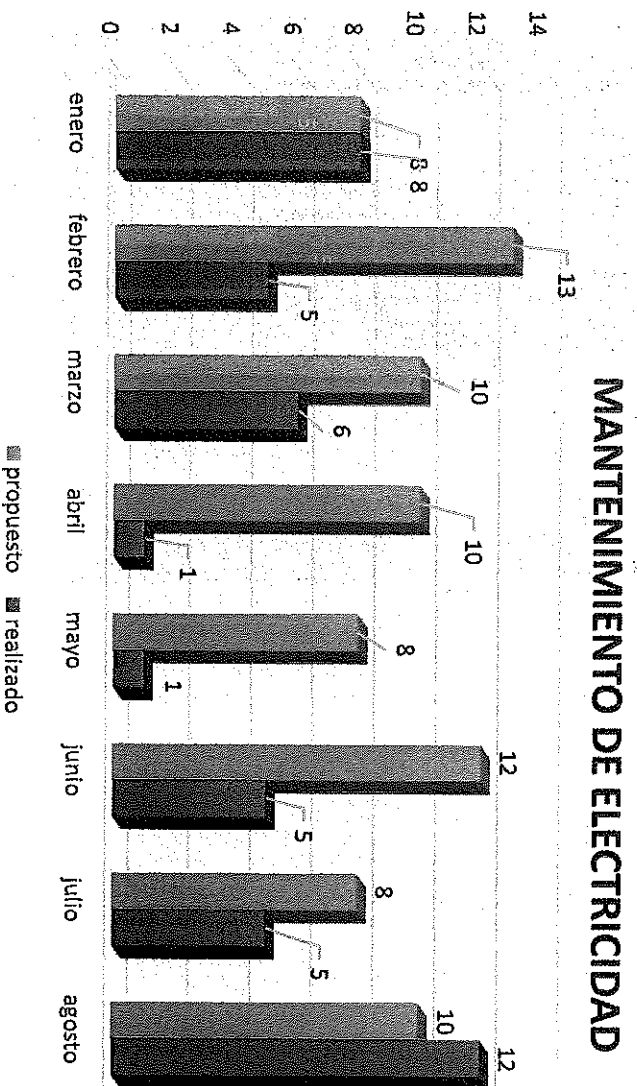
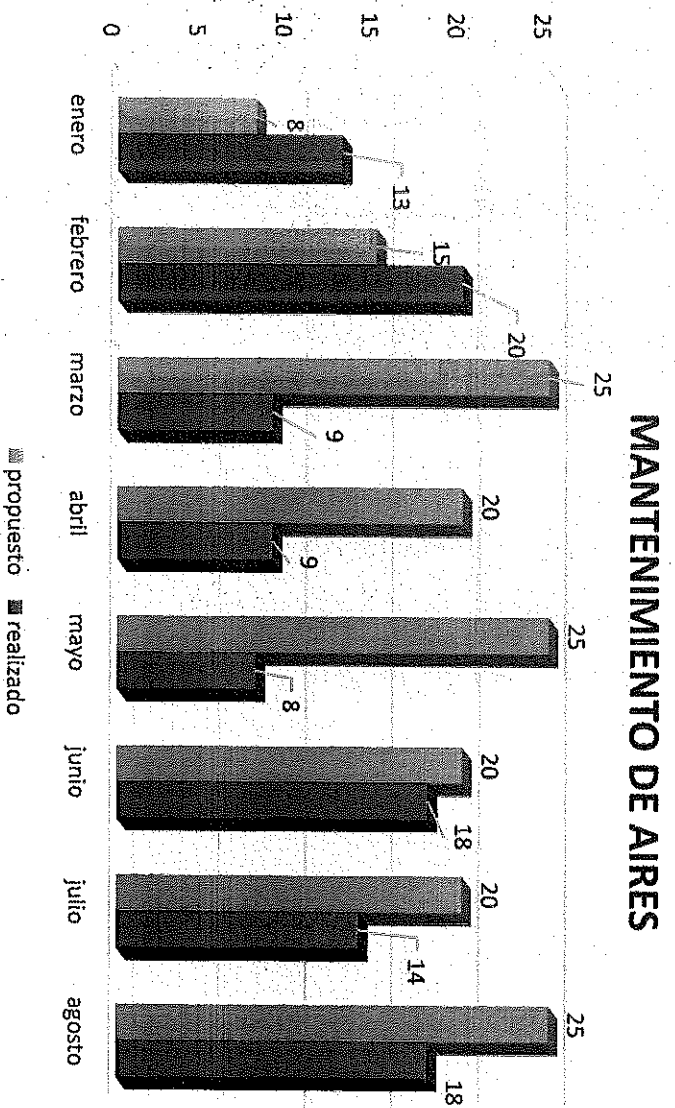

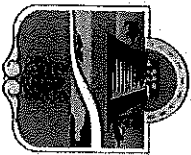

ESTADISTICA POR ACTIVIDAD AGOSTO 2023

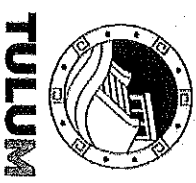

MANTENIMIENTO DE PLOMERIA

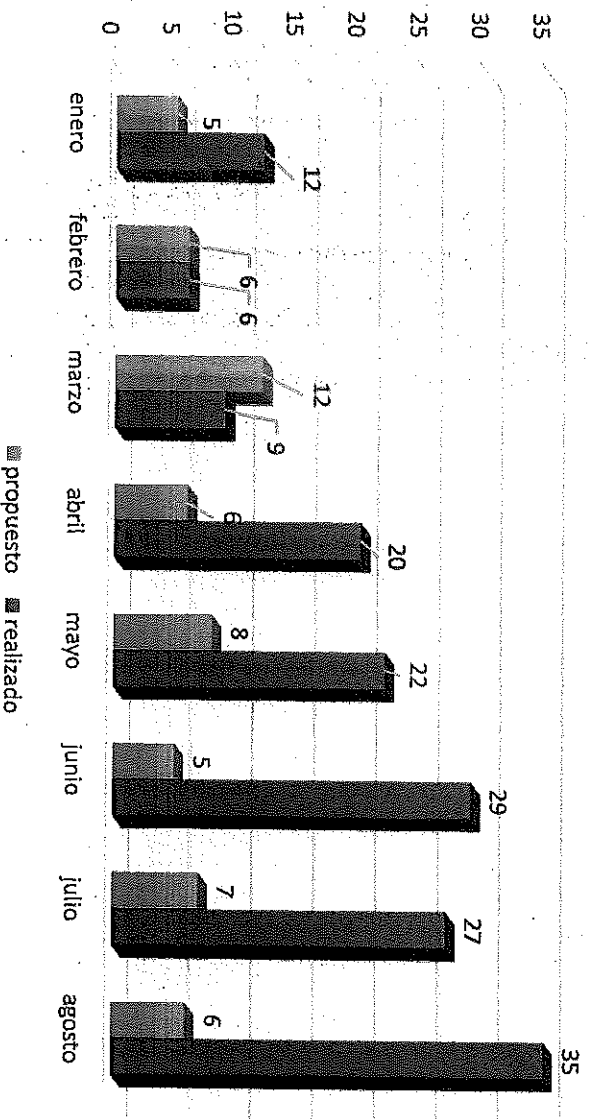

ACTIVIDADES GENERALES

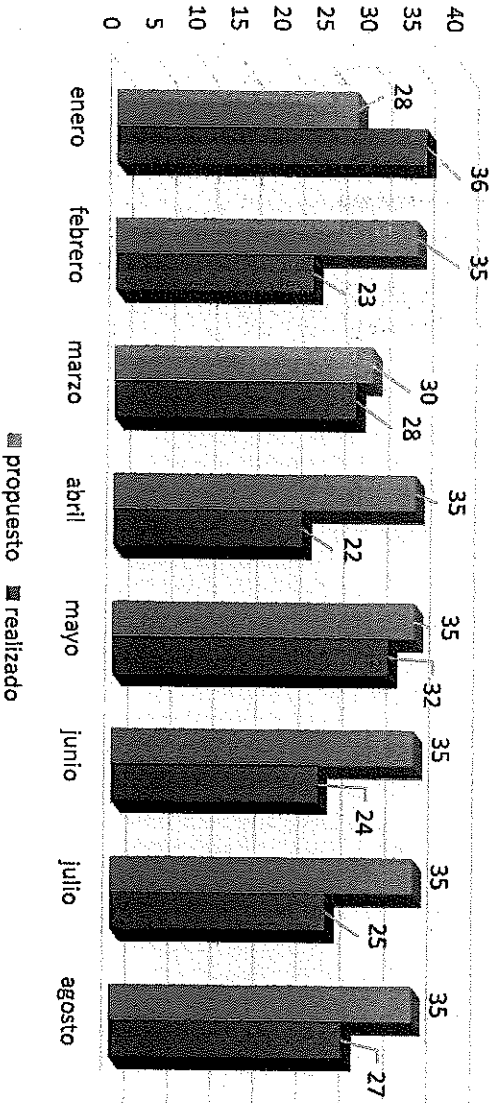

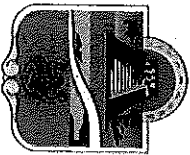

ESTADISTICA POR ACTIVIDAD AGOSTO 2023



TULUM

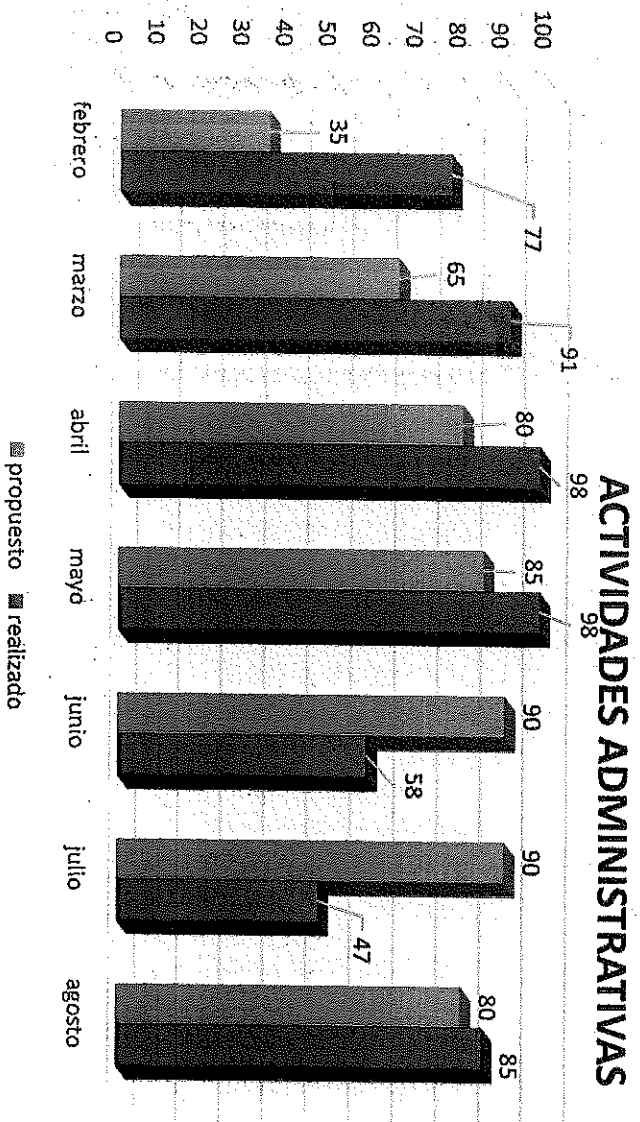

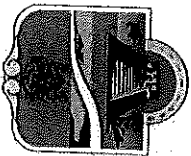

ESTADISTICA TOTAL DE LAS ACTIVIDADES EN AGOSTO 2023

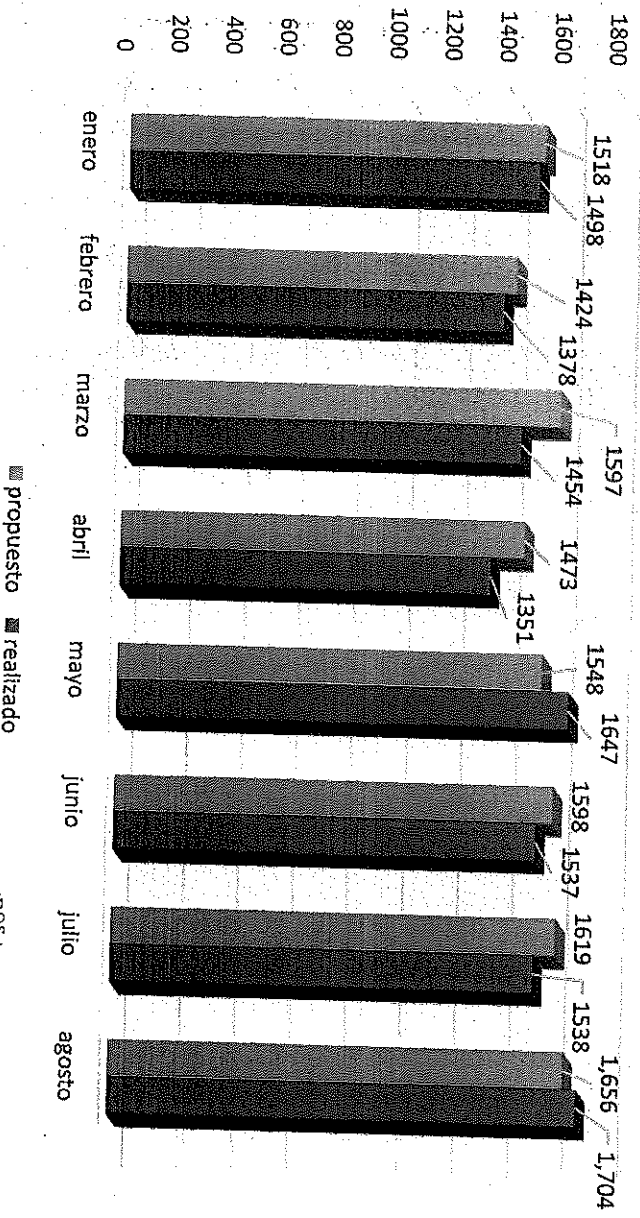

ABQ. EDWIN ARMANDO CAAMAL CAMARA
DIRECTOR DE SERVICIOS GENERALES

DIRECCION DE SERVICIOS
GENERALES
MUNICIPIO DE TULUM



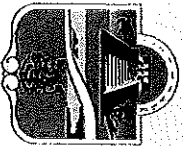

TULUM

Dependencia: Oficialía Mayor
Dirección: Servicios Generales
Oficio: OM/SG/430/2023

ASUNTO: se envía informe de actividades.

Tulum, Quintana Roo, a 04 de Octubre del 2023.

LIC. BERNABE ANTONIO MIRANDA MIRANDA
OFICIAL MAYOR DEL H. AYUNTAMIENTO
DE TULUM, QUINTANA ROO.
P R E S E N T E:

Por medio de la presente y con el respeto que se merece, me dirijo a Usted, para enviarle el reporte de actividades realizadas de esta Dirección de Servicios Generales del mes de Septiembre del 2023.

Anexo: reporte de actividades con evidencias.

Sin más por el momento me despido de Usted, enviándole un cordial y afectuoso saludo.

A T E N T A M E N T E



DIRECCIÓN DE SERVICIOS
GENERALES
MUNICIPIO DE TULUM

ARQ. EDWIN ARMANDO CAAMAL CAMARA
DIRECTOR DE SERVICIOS GENERALES

MUNICIPIO DE TULUM

08:00 PM
05 OCT. 2023

R E C I B I D O

OFICIALIA MAYOR
TULUM, QUINTANA ROO

C.c.p. archivo
Rediz6_ DEMC
Autoriz6_ EACC

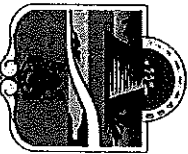

**REPORTE MENSUAL
SEPTIEMBRE 2023
ÁREA DE LIMPIEZA DE OFICINAS**



FECHA: 01 de Septiembre 2023

EVIDENCIA

Limpieza de 61 Oficinas de las diferentes Direcciones pertenecientes al H. Ayuntamiento:

Presidencia (oficina privada de Presidencia, oficina de la Dirección General de Presidencia, oficina de la Coordinación de Agenda, oficina de la secretaría privada, recepción, sala de cabildo y pasillos), Sindicatura, Secretaría General (pasillos), Contabilidad, Dirección de Asuntos Religiosos, Departamento de Gestión de Control Administrativo de la Dirección General de la oficina de Presidencia, Dirección de Eventos, Dirección de Comunicación Social, Dirección de Relaciones Públicas, Dirección de Gobierno, área de regidores, oficinas de la regiduría 1,2,3,4,5,6,7,8,9, (módulo de Oficialía de partes, unidad de Transparencia), Acceso a la Información Pública y Protección de Datos Personales, sala de juntas de la Dirección de Recursos Materiales y Servicios, Contraloría Municipal, Dirección de Salud Municipal (estacionamiento vehicular), Consejería Jurídica de la Dirección General de la Oficina de Presidencia, Oficialía Mayor (estacionamiento vehicular), Recursos Humanos, Dirección de Recursos Materiales, y Servicios, sala de juntas de la consejería de la Dirección General de la oficina de Presidencia, Tesorería Municipal (oficina del Tesorero), Dirección de Ingresos, Dirección de Egresos, módulos de atención (cajas), sala de espera), Dirección de Catastro, Dirección General de Turismo y Economía (oficina del Director General, Dirección de Economía, Dirección de Comercio, Dirección de Mejora Regulatoria, Coordinación de Promoción y Transversalización de la Perspectiva de Género, Dirección de Turismo), Dirección de Registro Civil, Junta Municipal de Reclutamiento, Coordinación de Igualdad de Género, Dirección de Patrimonio, Dirección General de Planeación Municipal, Área Administrativa de la Dirección de Turismo, Fomento Agropecuario, Dirección de Tecnologías de la Información, Derecho del Trabajo, Oficina Administrativa de Comercio, Oficina Administrativa de Mejora Regulatoria, Bodega de la Dirección de Recursos materiales y Servicios, Dirección General de Bienestar (Dirección de Participación Ciudadana), Dirección de Servicios Generales (estacionamiento), Coordinación de Archivo Municipal, Dirección de Jueces Civicos, oficinas administrativas de la Secretaría de Seguridad Pública y Protección Ciudadana de Tulum, Dirección de Parque Vehicular, Dirección de Transporte y Vialidad, Dirección de la Juventud y el Deporte, Gimnasio de la Dirección de la Juventud y el Deporte, Dirección de Educación y Biblioteca (Dirección de Cultura, sala de informática, sala de atención de consulta en turnos matutino y vespertino), Dirección General de Infraestructura Pública (oficina de la Dirección General, Dirección de concursos y Contrataciones, de Elaboración de Proyectos de Infraestructura Pública, Seguimiento de Obra Pública, Control de Calidad de Obra Pública y sala de juntas), ZOFEMAT, Dirección General de Desarrollo Territorial (Dirección de Desarrollo Urbano, Sustentabilidad Ambiental, Imagen Urbana, Acciones Urbanísticas, sala de espera, cajas de cobro), Protección Civil, Bomberos (oficina del Director, Sala de Juntas, Dormitorios, área administrativa y comunicación).

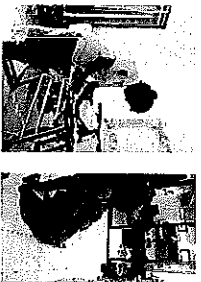

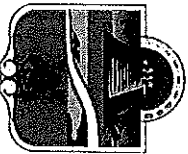

**REPORTE MENSUAL
SEPTIEMBRE 2023
ÁREA DE LIMPIEZA DE OFICINAS**



FECHA: 04 de Septiembre 2023

EVIDENCIA

Limpeza de 61 Oficinas de las diferentes Direcciones pertenecientes al H. Ayuntamiento:

Presidencia (oficina privada de Presidencia, oficina de la Dirección General de Presidencia, oficina de la Coordinación de Agenda, oficina de la secretaría privada, recepción, sala de cabildo y pasillos), Sindicatura, Secretaría General (pasillos), Contabilidad, Dirección de Asuntos Religiosos, Departamento de Gestión de Control Administrativo de la Dirección General de la oficina de Presidencia, Dirección de Eventos, Dirección de Comunicación Social, Dirección de Relaciones Públicas, Dirección de Gobierno, área de regidores, oficinas de la regiduría 1,2,3,4,5,6,7,8,9, (módulo de Oficialía de partes, unidad de Transparencia), Acceso a la Información Pública y Protección de Datos Personales, sala de juntas de la Dirección de Recursos Materiales y Servicios, Contraloría Municipal, Dirección de Salud Municipal (estacionamiento vehicular), Consejería Jurídica de la Dirección General de la Oficina de Presidencia, Oficialía Mayor (estacionamiento vehicular), Recursos Humanos, Dirección de Recursos Materiales y Servicios, sala de juntas de la consejería de la Dirección General de la oficina de Presidencia, Tesorería Municipal (oficina del Tesorero), Dirección de Ingresos, Dirección de Egresos, módulos de atención (cajas), sala de espera), Dirección de Catastro, Dirección General de Turismo y Economía (oficina del Director General, Dirección General de Economía, Dirección de Comercio, Dirección de Mejora Regulatoria, Coordinación de Promoción y Transversalización de la Perspectiva de Género, Dirección de Turismo), Dirección de Registro Civil, Junta Municipal de Reclutamiento, Coordinación de Igualdad de Género, Dirección de Patrimonio, Dirección General de Planeación Municipal, Área Administrativa de la Dirección de Turismo, Fomento Agropecuario, Dirección de Tecnologías de la Información, Derecho del Trabajo, Oficina Administrativa de Comercio, Oficina Administrativa de Mejora Regulatoria, Bodega de la Dirección de Recursos Materiales y Servicios, Dirección General de Bienestar (Dirección de Participación Ciudadana), Dirección de Servicios Generales (estacionamiento), Coordinación de Archivo Municipal, Dirección de Jueces Civicos, oficinas administrativas de la Secretaría de Seguridad Pública y Protección Ciudadana de Tulum, Dirección de Parque Vehicular, Dirección de Transporte y Validad, Dirección de la Juventud y el Deporte, Gimnasio de la Dirección de la Juventud y el Deporte, Dirección de Educación y Biblioteca (Dirección de Cultura, sala de informática, sala de atención de consulta en turnos matutino y vespertino), Dirección General de Infraestructura Pública (oficina de la Dirección General, Dirección de concursos y Contrataciones, de Elaboración de Proyectos de Infraestructura Pública, Seguimiento de Obra Pública, Control de Calidad de Obra Pública y sala de juntas), ZOFEMAT, Dirección General de Desarrollo Territorial (Dirección de Desarrollo Urbano, Sustentabilidad Ambiental, Imagen Urbana, Acciones Urbanísticas, sala de espera, cajas de cobro), Protección Civil, Bomberos (oficina del Director, Sala de Juntas, Dormitorios, área administrativa y comunicación).

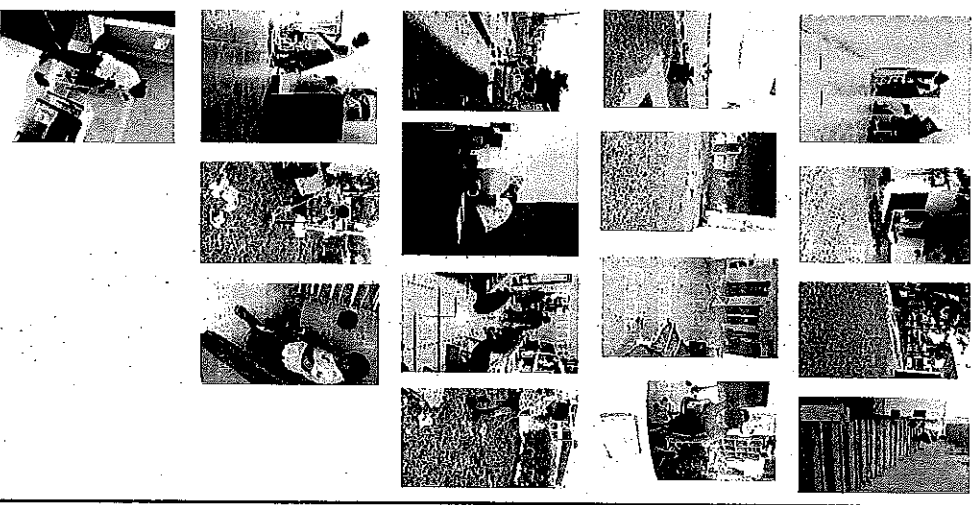

Se elaboraron 30 kits de material de limpieza para ser entregados en diversas áreas





**REPORTE MENSUAL
SEPTIEMBRE 2023
ÁREA DE LIMPIEZA DE OFICINAS**



TULUM

FECHA: 05 de Septiembre 2023

EVIDENCIA

Limpeza de 61 Oficinas de las diferentes Direcciones pertenecientes al H. Ayuntamiento:



Presidencia (oficina privada de Presidencia, oficina de la Dirección General de Presidencia, oficina de la Coordinación de Agenda, oficina de la secretaría privada, recepción, sala de cabildo y pasillos), Sindicatura, Secretaría General (pasillos), Contabilidad, Dirección de Asuntos Religiosos, Departamento de Gestión de Control Administrativo de la Dirección General de la oficina de Presidencia, Dirección de Eventos, Dirección de Comunicación Social, Dirección de Relaciones Públicas, Dirección de Gobierno, área de regidores, oficinas de la regiduría 1,2,3,4,5,6,7,8,9, (módulo de Oficialía de partes, unidad de Transparencia), Acceso a la Información Pública y Protección de Datos Personales, sala de juntas de la Dirección de Recursos Materiales y Servicios, Contraloría Municipal, Dirección de Salud Municipal (estacionamiento vehicular), Consejería Jurídica de la Dirección General de la Oficina de Presidencia, Oficialía Mayor (estacionamiento vehicular), Recursos Humanos, Dirección de Recursos Materiales y Servicios, sala de juntas de la consejería de la Dirección General de la oficina de Presidencia, Tesorería Municipal (oficina del Tesorero), Dirección de Ingresos, Dirección de Egresos, módulos de atención (cajas), sala de espera), Dirección de Catastro, Dirección General de Turismo y Economía (oficina del Director General, Dirección de Economía, Dirección de Comercio, Dirección de Mejora Regulatoria, Coordinación de Promoción y Transversalización de la Perspectiva de Género, Dirección de Turismo), Dirección de Registro Civil, Junta Municipal de Reclutamiento, Coordinación de Igualdad de Género, Dirección de Patrimonio, Dirección General de Planeación Municipal, Área Administrativa de la Dirección de Turismo, Fomento Agropecuario, Dirección de Tecnologías de la Información, Derecho del Trabajo, Oficina Administrativa de Comercio, Oficina Administrativa de Mejora Regulatoria, Bodega de la Dirección de Recursos Materiales y Servicios, Dirección General de Bienestar (Dirección de Participación Ciudadana), Dirección de Servicios Generales (estacionamiento), Coordinación de Archivo Municipal, Dirección de Jueces Cívicos, oficinas administrativas de la Secretaría de Seguridad Pública y Protección Ciudadana de Tulum, Dirección de Parque Vehicular, Dirección de Transporte y Vialidad, Dirección de la Juventud y el Deporte, Gimnasio de la Dirección de la Juventud y el Deporte, Dirección de Educación y Biblioteca (Dirección de Cultura, sala de informática, sala de atención de consulta en turnos matutino y vespertino), Dirección General de Infraestructura Pública (oficina de la Dirección General, Dirección de concursos y Contrataciones, de Elaboración de Proyectos de Infraestructura Pública, Seguimiento de Obra Pública, Control de Calidad de Obra Pública y sala de juntas), ZOFEMAT, Dirección General de Desarrollo Territorial (Dirección de Desarrollo Urbano, Sustentabilidad Ambiental, Imagen Urbana, Acciones Urbanísticas, sala de espera, cajas de cobro), Protección Civil, Bomberos (oficina del Director, Sala de Juntas, Dormitorios, área administrativa y comunicación).

Se entregaron 30 kits de material de limpieza para diversas áreas

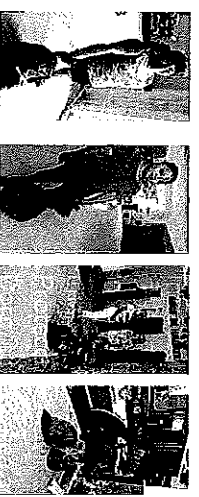
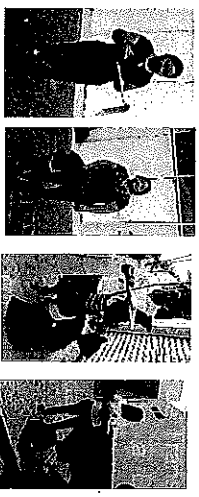

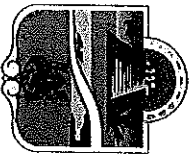

**REPORTE MENSUAL
SEPTIEMBRE 2023
ÁREA DE LIMPIEZA DE OFICINAS**



FECHA: 06 de Septiembre 2023

EVIDENCIA

Limpieza de 61 Oficinas de las diferentes Direcciones pertenecientes al H. Ayuntamiento:

Presidencia (oficina privada de Presidencia, oficina de la Dirección General de Presidencia, oficina de la Coordinación de Agenda, oficina de la secretaría privada, recepción, sala de cabildo y pasillos), Sindicatura, Secretaría General (pasillos), Contabilidad, Dirección de Asuntos Religiosos, Departamento de Gestión de Control Administrativo de la Dirección General de la oficina de Presidencia, Dirección de Eventos, Dirección de Comunicación Social, Dirección de Relaciones Públicas, Dirección de Gobierno, área de regidores, oficinas de la regiduría 1,2,3,4,5,6,7,8,9, (módulo de Oficialía de partes, unidad de Transparencia), Acceso a la Información Pública y Protección de Datos Personales, sala de juntas de la Dirección de Recursos Materiales y Servicios, Contraloría Municipal, Dirección de Salud Municipal (estacionamiento: vehicular), Consejería Jurídica de la Dirección General de la Oficina de Presidencia, Oficialía Mayor (estacionamiento vehicular), Recursos Humanos, Dirección de Recursos Materiales y Servicios, sala de juntas de la consejería de la Dirección General de la oficina de Presidencia, Tesorería Municipal (oficina del Tesorero), Dirección de Ingresos, Dirección de Egresos, módulos de atención (cajas), sala de espera), Dirección de Catastro, Dirección General de Turismo y Economía (oficina del Director General, Dirección de Economía, Dirección de Comercio, Dirección de Mejora Regulatoria, Coordinación de Promoción y Transversalización de la Perspectiva de Género, Dirección de Turismo), Dirección de Registro Civil, Junta Municipal de Reclutamiento, Coordinación de Igualdad de Género, Dirección de Patrimonio, Dirección General de Planeación Municipal, Área Administrativa de la Dirección de Turismo, Fomento Agropecuario, Dirección de Tecnologías de la Información, Derecho del Trabajo, Oficina Administrativa de Comercio, Oficina Administrativa de Mejora Regulatoria, Bodega de la Dirección de Recursos Materiales y Servicios, Dirección General de Bienestar (Dirección de Participación Ciudadana), Dirección de Servicios Generales (estacionamiento), Coordinación de Archivo Municipal, Dirección de Jueces Cívicos, oficinas administrativas de la Secretaría de Seguridad Pública y Protección Ciudadana de Tulum, Dirección de Parque Vehicular, Dirección de Transporte y Vialidad, Dirección de la Juventud y el Deporte, Gimnasio de la Dirección de la Juventud y el Deporte, Dirección de Educación y Biblioteca (Dirección de Cultura, sala de informática, sala de atención de consulta en turnos matutino y vespertino), Dirección General de Infraestructura Pública (oficina de la Dirección General, Dirección de concursos y Contrataciones, de Elaboración de Proyectos de Infraestructura Pública, Seguimiento de Obra Pública, Control de Calidad de Obra Pública y sala de juntas), ZOFEMAT, Dirección General de Desarrollo Territorial (Dirección de Desarrollo Urbano, Sustentabilidad Ambiental, Imagen Urbana, Acciones Urbanísticas, sala de espera, cajas de cobro), Protección Civil, Bomberos (oficina del Director, Sala de Juntas, Dormitorios, área administrativa y comunicación).



En las instalaciones de la Dirección de Servicios Generales, se realizó la limpieza de las mesas para ser utilizados en el evento de las fiestas patrias.



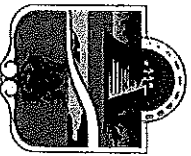

**REPORTE MENSUAL
SEPTIEMBRE 2023
ÁREA DE LIMPIEZA DE OFICINAS**



TULUM

FECHA: 07 de Septiembre 2023

EVIDENCIA

Limpieza de 61 Oficinas de las diferentes Direcciones pertenecientes al H. Ayuntamiento:

Presidencia (oficina privada de Presidencia, oficina de la Dirección General de Presidencia, oficina de la Coordinación de Agenda, oficina de la secretaría privada, recepción, sala de cabildo y pasillos), Sindicatura, Secretaría General (pasillos), Contabilidad, Dirección de Asuntos Religiosos, Departamento de Gestión de Control Administrativo de la Dirección General de la oficina de Presidencia, Dirección de Eventos, Dirección de Comunicación Social, Dirección de Relaciones Públicas, Dirección de Gobierno, área de regidores, oficinas de la regiduría 1,2,3,4,5,6,7,8,9, (módulo de Oficialía de partes, unidad de Transparencia), Acceso a la Información, Pública y Protección de Datos Personales, sala de juntas de la Dirección de Recursos Materiales y Servicios, Contraloría Municipal, Dirección de Salud Municipal (estacionamiento vehicular), Consejería Jurídica de la Dirección General de la Oficina de Presidencia, Oficialía Mayor (estacionamiento vehicular), Recursos Humanos, Dirección de Recursos Materiales y Servicios, sala de juntas de la consejería de la Dirección General de la oficina de Presidencia, Tesorería Municipal (oficina del Tesorero), Dirección de Ingresos, Dirección de Egresos, módulos de atención (cajas), sala de espera), Dirección de Catastro, Dirección General de Turismo y Economía (oficina del Director General, Dirección de Economía, Dirección de Comercio, Dirección de Mejora Regulatoria, Coordinación de Promoción y Transversalización de la Perspectiva de Género, Dirección de Turismo), Dirección de Registro Civil, Junta Municipal de Reclutamiento, Coordinación de Igualdad de Género, Dirección de Patrimonio, Dirección General de Planeación Municipal, Área Administrativa de la Dirección de Turismo, Fomento Agropecuario, Dirección de Tecnologías de la Información, Derecho del Trabajo, Oficina Administrativa de Comercio, Oficina Administrativa de Mejora Regulatoria, Bodega de la Dirección de Recursos Materiales y Servicios, Dirección General de Bienestar (Dirección de Participación Ciudadana), Dirección de Servicios Generales (estacionamiento), Coordinación de Archivo Municipal, Dirección de Jueces Cívicos, oficinas administrativas de la Secretaría de Seguridad Pública y Protección Ciudadana de Tulum, Dirección de Parque Vehicular, Dirección de Transporte y Vialidad, Dirección de la Juventud y el Deporte, Gimnasio de la Dirección de la Juventud y el Deporte, Dirección de Educación y Biblioteca (Dirección de Cultura, sala de informática, sala de atención de consulta en turnos matutino y vespertino), Dirección General de Infraestructura Pública (oficina de la Dirección General, Dirección de concursos y Contrataciones, de Elaboración de Proyectos de Infraestructura Pública, Seguimiento de Obra Pública, Control de Calidad de Obra Pública y sala de juntas), ZOFEMAT, Dirección General de Desarrollo Territorial (Dirección de Desarrollo Urbano, Sustentabilidad Ambiental, Imagen Urbana, Acciones Urbanísticas, sala de espera, cajas de cobro), Protección Civil, Bomberos (oficina del Director, Sala de Juntas, Dormitorios, área administrativa y comunicación).

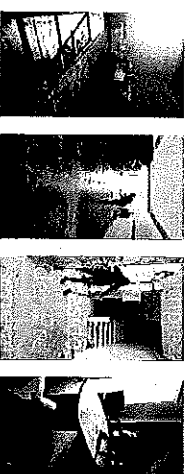



**REPORTE MENSUAL
SEPTIEMBRE 2023
ÁREA DE LIMPIEZA DE OFICINAS**

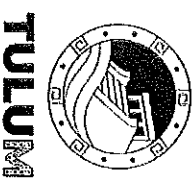

FECHA: 08 de Septiembre 2023

Limpeza de 61 Oficinas de las diferentes Direcciones pertenecientes al H. Ayuntamiento :

Presidencia (oficina privada de Presidencia, oficina de la Dirección General de Presidencia, oficina de la Coordinación de Agenda, oficina de la secretaría privada, recepción, sala de cabildo y pasillos), Sindicatura, Secretaría General (pasillos), Contabilidad, Dirección de Asuntos Religiosos, Departamento de Gestión de Control Administrativo de la Dirección General de la oficina de Presidencia, Dirección de Eventos, Dirección de Comunicación Social, Dirección de Relaciones Públicas, Dirección de Gobierno, área de regidores, oficinas de la regiduría 1,2,3,4,5,6,7,8,9, (módulo de Oficialía de partes, unidad de Transparencia), Acceso a la Información Pública y Protección de Datos Personales, sala de juntas de la Dirección de Recursos Materiales y Servicios, Contraloría Municipal, Dirección de Salud Municipal (estacionamiento vehicular), Consejería Jurídica de la Dirección General de la Oficina de Presidencia, Oficialía Mayor (estacionamiento vehicular), Recursos Humanos, Dirección de Recursos Materiales y Servicios, sala de juntas de la consejería de la Dirección General de la oficina de Presidencia, Tesorería Municipal (oficina del Tesorero), Dirección de Ingresos, Dirección de Egresos, módulos de atención (cajas), sala de espera), Dirección de Catastro, Dirección General de Turismo y Economía (oficina del Director General, Dirección de Economía, Dirección de Comercio, Dirección de Mejora Regulatoria, Coordinación de Promoción y Transversalización de la Perspectiva de Género, Dirección de Turismo), Dirección de Registro Civil, Junta Municipal de Redutamiento, Coordinación de Igualdad de Género, Dirección de Patrimonio, Dirección General de Planeación Municipal, Área Administrativa de la Dirección de Turismo, Fomento Agropecuario, Dirección de Tecnologías de la Información, Derecho del Trabajo, Oficina Administrativa de Comercio, Oficina Administrativa de Mejora Regulatoria, Bodega de la Dirección de Recursos materiales y Servicios, Dirección General de Bienestar (Dirección de Participación Ciudadana), Dirección de Servicios Generales (estacionamiento), Coordinación de Archivo Municipal, Dirección de Jueces Civicos, oficinas administrativas de la Secretaría de Seguridad Pública y Protección Ciudadana de Tulum, Dirección de Parque Vehicular, Dirección de Transporte y Vialidad, Dirección de la Juventud y el Deporte, Gimnasio de la Dirección de la Juventud y el Deporte, Dirección de Educación y Biblioteca (Dirección de Cultura, sala de informática, sala de atención de consulta en turnos matutino y vespertino), Dirección General de Infraestructura Pública (oficina de la Dirección General, Dirección de concursos y Contrataciones, de Elaboración de Proyectos de Infraestructura Pública, Seguimiento de Obra Pública, Control de Calidad de Obra Pública y sala de juntas), ZOFEMAT, Dirección General de Desarrollo Territorial (Dirección de Desarrollo Urbano, Sustentabilidad Ambiental, Imagen Urbana, Acciones Urbanísticas, sala de espera, cajas de cobro), Protección Civil, Bomberos (oficina del Director, Sala de Juntas, Dormitorios, área administrativa y comunicación).

EVIDENCIA

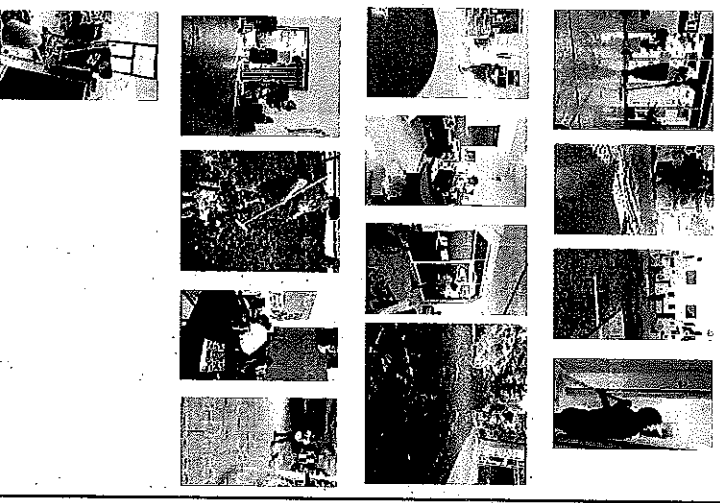

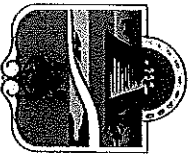

**REPORTE MENSUAL
SEPTIEMBRE 2023
ÁREA DE LIMPIEZA DE OFICINAS**



TULUM

FECHA: 11 de Septiembre 2023

EVIDENCIA

Limpeza de 61 Oficinas de las diferentes Direcciones pertenecientes al H. Ayuntamiento:

Presidencia (Oficina privada de Presidencia, oficina de la Dirección General de Presidencia, oficina de la Coordinación de Agenda, oficina de la secretaría privada, recepción, sala de cabildo y pasillos), Sindicatura, Secretaría General (pasillos), Contabilidad, Dirección de Asuntos Religiosos, Departamento de Gestión de Control Administrativo de la Dirección General de la oficina de Presidencia, Dirección de Eventos, Dirección de Comunicación Social, Dirección de Relaciones Públicas, Dirección de Gobierno, área de regidores, oficinas de la regiduría 1,2,3,4,5,6,7,8,9, (modulo de Oficialía de partes, unidad de Transparencia), Acceso a la Información Pública y Protección de Datos Personales, sala de juntas de la Dirección de Recursos Materiales y Servicios, Contraloría Municipal, Dirección de Salud Municipal (estacionamiento vehicular), Consejería Jurídica de la Dirección General de la Oficina de Presidencia, Oficialía Mayor (estacionamiento vehicular), Recursos Humanos, Dirección de Recursos Materiales y Servicios, sala de juntas de la consejería de la Dirección General de la oficina de Presidencia, Tesorería Municipal (oficina del Tesorero), Dirección de Ingresos, Dirección de Egresos, módulos de atención (cajas), sala de espera), Dirección de Catastro, Dirección General de Turismo y Economía (oficina del Director General, Dirección de Economía, Dirección de Comercio, Dirección de Mejora Regulatoria, Coordinación de Promoción y Transversalización de la Perspectiva de Género, Dirección de Turismo), Dirección de Registro Civil, Junta Municipal de Recrutamiento, Coordinación de Igualdad de Género, Dirección de Patrimonio, Dirección General de Planeación Municipal, Área Administrativa de la Dirección de Turismo, Fomento Agropecuario, Dirección de Tecnologías de la Información, Derecho del Trabajo, Oficina Administrativa de Comercio, Oficina Administrativa de Mejora Regulatoria, Bodega de la Dirección de Recursos materiales y Servicios, Dirección General de Bienestar (Dirección de Participación Ciudadana), Dirección de Servicios Generales (estacionamiento), Coordinación de Archivo Municipal, Dirección de Jueces Cívicos, oficinas administrativas de la Secretaría de Seguridad Pública y Protección Ciudadana de Tulum, Dirección de Parque Vehicular, Dirección de Transporte y Vialidad, Dirección de la Juventud y el Deporte, Gimnasio de la Dirección de la Juventud y el Deporte, Dirección de Educación y Biblioteca (Dirección de Cultura, sala de informática, sala de atención de consulta en turnos matutino y vespertino), Dirección General de Infraestructura Pública (oficina de la Dirección General, Dirección de concursos y Contrataciones, de Elaboración de Proyectos de Infraestructura Pública, Seguimiento de Obra Pública, Control de Calidad de Obra Pública y sala de juntas), ZOFEMAT, Dirección General de Desarrollo Territorial (Dirección de Desarrollo Urbano, Sustentabilidad Ambiental, Imagen Urbana, Acciones Urbanísticas, sala de espera, cajas de cobro), Protección Civil, Bomberos (oficina del Director, Sala de Juntas, Dormitorios, área administrativa y comunicación).



Se elaboraron 30 kits de material de limpieza para ser entregados en diversas áreas



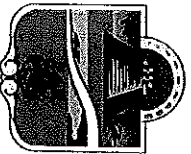

**REPORTE MENSUAL
SEPTIEMBRE 2023
ÁREA DE LIMPIEZA DE OFICINAS**



TULUM

FECHA: 12 de Septiembre 2023

EVIDENCIA

Limpeza de 61 Oficinas de las diferentes Direcciones pertenecientes al H. Ayuntamiento :

Presidencia (Oficina privada de Presidencia, oficina de la Dirección General de Presidencia, oficina de la Coordinación de Agenda, oficina de la Secretaría privada, recepción, sala de cabildo y pasillos), Sindicatura, Secretaría General (pasillos), Contabilidad, Dirección de Asuntos Religiosos, Departamento de Gestión de Control Administrativo de la Dirección General de la oficina de Presidencia, Dirección de Eventos, Dirección de Comunicación Social, Dirección de Relaciones Públicas, Dirección de Gobierno, área de regidores, oficinas de la regiduría 1,2,3,4,5,6,7,8,9, (modulo de Oficina de partes, unidad de Transparencia), Acceso a la Información Pública y Protección de Datos Personales, sala de juntas de la Dirección de Recursos Materiales y Servicios, Contraloría Municipal, Dirección de Salud Municipal (estacionamiento vehicular), Consejería Jurídica de la Dirección General de la Oficina de Presidencia, Oficialía Mayor (estacionamiento vehicular), Recursos Humanos, Dirección de Recursos Materiales y Servicios, sala de juntas de la consejería de la Dirección General de la oficina de Presidencia, Tesorería Municipal (oficina del Tesorero), Dirección de Ingresos, Dirección de Egresos, módulos de atención (cajas), sala de espera), Dirección de Catastro, Dirección General de Turismo y Economía (oficina del Director General, Dirección de Economía, Dirección de Comercio, Dirección de Mejora Regulatoria, Coordinación de Promoción y Transversalización de la Perspectiva de Género, Dirección de Turismo), Dirección de Registro Civil, Junta Municipal de Redutamiento, Coordinación de Igualdad de Género, Dirección de Patrimonio, Dirección General de Planeación Municipal, Área Administrativa de la Dirección de Turismo, Fomento Agropecuario, Dirección de Tecnologías de la Información, Derecho del Trabajo, Oficina Administrativa de Comercio, Oficina Administrativa de Mejora Regulatoria, Bodega de la Dirección de Recursos materiales y Servicios, Dirección General de Bienestar (Dirección de Participación Ciudadana), Dirección de Servicios Generales (estacionamiento), Coordinación de Archivo Municipal, Dirección de Jueces Cívicos, oficinas administrativas de la Secretaría de Seguridad Pública y Protección Ciudadana de Tulum, Dirección de Parque Vehicular, Dirección de Transporte y Validad, Dirección de la Juventud y el Deporte, Gimnasio de la Dirección de la Juventud y el Deporte, Dirección de Educación y Biblioteca (Dirección de Cultura, sala de informática, sala de atención de consulta en turnos matutino y vespertino), Dirección General de Infraestructura Pública (oficina de la Dirección General, Dirección de concursos y Contrataciones, de Elaboración de Proyectos de Infraestructura Pública, Seguimiento de Obra Pública, Control de Calidad de Obra Pública y sala de juntas), ZOFEMAT, Dirección General de Desarrollo Territorial (Dirección de Desarrollo Urbano, Sustentabilidad Ambiental, Imagen Urbana, Acciones Urbanísticas, sala de espera, cajas de cobro), Protección Civil, Bomberos (oficina del Director, Sala de Juntas, Dormitorios, área administrativa y comunicación).



En el domo doble de la unidad deportiva, se realizó la limpieza de sillas y de la mesa de presidium así como el área como parte de los preparativos del informe de Gobierno Municipal.



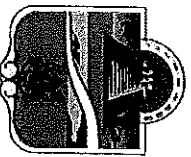

**REPORTE MENSUAL
SEPTIEMBRE 2023
ÁREA DE LIMPIEZA DE OFICINAS**



FECHA: 13 de Septiembre 2023

EVIDENCIA

Limpieza de 61 Oficinas de las diferentes Direcciones pertenecientes al H. Ayuntamiento:

Presidencia (oficina privada de Presidencia, oficina de la Dirección General de Presidencia, oficina de la Coordinación de Agenda, oficina de la secretaría privada, recepción, sala de cabildo y pasillos), Sindicatura, Secretaría General (pasillos), Contabilidad, Dirección de Asuntos Religiosos, Departamento de Gestión de Control Administrativo de la Dirección General de la oficina de Presidencia, Dirección de Eventos, Dirección de Comunicación Social, Dirección de Relaciones Públicas, Dirección de Gobierno, área de regidores, oficinas de la regiduría 1,2,3,4,5,6,7,8,9, (modulo de Oficialía de partes, unidad de Transparencia), Acceso a la Información Pública y Protección de Datos Personales, sala de juntas de la Dirección de Recursos Materiales y Servicios, Contraloría Municipal, Dirección de Salud Municipal (estacionamiento vehicular), Consejería Jurídica de la Dirección General de la Oficina de Presidencia, Oficialía Mayor (estacionamiento vehicular), Recursos Humanos, Dirección de Recursos Materiales y Servicios, sala de juntas de la consejería de la Dirección General de la oficina de Presidencia, Tesorería Municipal (oficina del Tesorero), Dirección de Ingresos, Dirección de Egresos, módulos de atención (cajas), sala de espera), Dirección de Catastro, Dirección General de Turismo y Economía (oficina del Director General, Dirección de Economía, Dirección de Comercio, Dirección de Mejora Regulatoria, Coordinación de Promoción y Transversalización de la Perspectiva de Género, Dirección de Turismo), Dirección de Registro Civil, Junta Municipal de Recrutamiento, Coordinación de Igualdad de Género, Dirección de Patrimonio, Dirección General de Planeación Municipal, Área Administrativa de la Dirección de Turismo, Fomento Agropecuario, Dirección de Tecnologías de la Información, Derecho del Trabajo, Oficina Administrativa de Comercio, Oficina Administrativa de Mejora Regulatoria, Bodega de la Dirección de Recursos materiales y Servicios, Dirección General de Bienestar (Dirección de Participación Ciudadana), Dirección de Servicios Generales (estacionamiento), Coordinación de Archivo Municipal, Dirección de Jueces Cívicos, oficinas administrativas de la Secretaría de Seguridad Pública y Protección Ciudadana de Tulum, Dirección de Parque Vehicular, Dirección de Transporte y Vialidad, Dirección de la Juventud y el Deporte, Gimnasio de la Dirección de la Juventud y el Deporte, Dirección de Educación y Biblioteca (Dirección de Cultura, sala de informática, sala de atención de consulta en turnos matutino y vespertino), Dirección General de Infraestructura Pública (oficina de la Dirección General, Dirección de concursos y Contrataciones, de Elaboración de Proyectos de Infraestructura Pública, Seguimiento de Obra Pública, Control de Calidad de Obra Pública y sala de juntas), ZOFEMAT, Dirección General de Desarrollo Territorial (Dirección de Desarrollo Urbano, Sustentabilidad Ambiental, Imagen Urbana, Acciones Urbanísticas, sala de espera, cajas de cobro), Protección Civil, Bomberos (oficina del Director, Sala de Juntas, Dormitorios, área administrativa y comunicación).



En los baños de la unidad deportiva, se realizó la limpieza durante el informe de Gobierno Municipal.

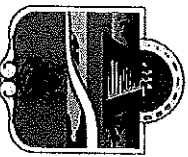

**REPORTE MENSUAL
SEPTIEMBRE 2023
ÁREA DE LIMPIEZA DE OFICINAS**



FECHA: 14 de Septiembre 2023

EVIDENCIA

Limpieza de 61 Oficinas de las diferentes Direcciones pertenecientes al H. Ayuntamiento:

Presidencia (oficina privada de Presidencia, oficina de la Dirección General de Presidencia, oficina de la Coordinación de Agenda, oficina de la Secretaría Privada, recepción, sala de cabildo y pasillos), Sindicatura, Secretaría General (pasillos), Contabilidad, Dirección de Asuntos Religiosos, Departamento de Gestión de Control Administrativo de la Dirección General de la oficina de Presidencia, Dirección de Eventos, Dirección de Comunicación Social, Dirección de Relaciones Públicas, Dirección de Gobierno, área de regidores, oficinas de la regiduría 1,2,3,4,5,6,7,8,9, (módulo de Oficialía de partes, unidad de Transparencia), Acceso a la Información Pública y Protección de Datos Personales, sala de juntas de la Dirección de Recursos Materiales y Servicios, Contraloría Municipal, Dirección de Salud Municipal (estacionamiento vehicular), Consejería Jurídica de la Dirección General de la Oficina de Presidencia, Oficialía Mayor (estacionamiento vehicular), Recursos Humanos, Dirección de Recursos Materiales y Servicios, sala de juntas de la consejería de la Dirección General de la oficina de Presidencia, Tesorería Municipal (oficina del Tesorero), Dirección de Ingresos, Dirección de Egresos, módulos de atención (cajas), sala de espera), Dirección de Catastro, Dirección General de Turismo y Economía (oficina del Director General, Dirección de Economía, Dirección de Comercio, Dirección de Mejora Regulatoria, Coordinación de Promoción y Transversalización de la Perspectiva de Género, Dirección de Turismo), Dirección de Registro Civil, Junta Municipal de Reclutamiento, Coordinación de Igualdad de Género, Dirección de Patrimonio, Dirección General de Planeación Municipal, Área Administrativa de la Dirección de Turismo, Fomento Agropecuario, Dirección de Tecnologías de la Información, Derecho del Trabajo, Oficina Administrativa de Comercio, Oficina Administrativa de Mejora Regulatoria, Bodega de la Dirección de Recursos Materiales y Servicios, Dirección General de Bienestar (Dirección de Participación Ciudadana), Dirección de Servicios Generales (estacionamiento), Coordinación de Archivo Municipal, Dirección de Jueces Cívicos, oficinas administrativas de la Secretaría de Seguridad Pública y Protección Ciudadana de Tulum, Dirección de Parque Vehicular, Dirección de Transporte y Vialidad, Dirección de la Juventud y el Deporte, Gimnasio de la Dirección de la Juventud y el Deporte, Dirección de Educación y Biblioteca (Dirección de Cultura, sala de informática, sala de atención de consulta en turnos matutino y vespertino), Dirección General de Infraestructura Pública (oficina de la Dirección General, Dirección de concursos y Contrataciones, de Elaboración de Proyectos de Infraestructura Pública, Seguimiento de Obra Pública, Control de Calidad de Obra Pública y sala de juntas), ZOFEMAT, Dirección General de Desarrollo Territorial (Dirección de Desarrollo Urbano, Sustentabilidad Ambiental, Imagen Urbana, Acciones Urbanísticas, sala de espera, cajas de cobro), Protección Civil, Bomberos (oficina del Director, Sala de Juntas, Dormitorios, área administrativa y comunicación).

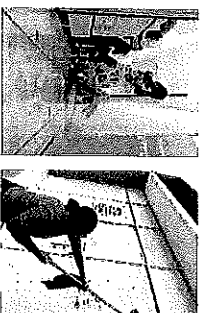

Se entregaron 30 kits de material de limpieza para diversas áreas

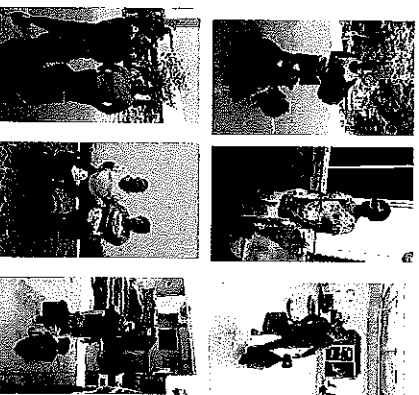

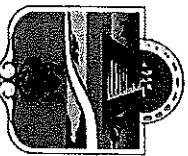

**REPORTE MENSUAL
SEPTIEMBRE 2023
ÁREA DE LIMPIEZA DE OFICINAS**



FECHA: 15 de Septiembre 2023

Limpieza de 61 Oficinas de las diferentes Direcciones pertenecientes al H. Ayuntamiento:

Presidencia (oficina privada de Presidencia, oficina de la Dirección General de Presidencia, oficina de la Coordinación de Agenda, oficina de la secretaría privada, recepción, sala de cabildo y pasillos), Sindicatura, Secretaría General (pasillos), Contabilidad, Dirección de Asuntos Religiosos, Departamento de Gestión de Control Administrativo de la Dirección General de la oficina de Presidencia, Dirección de Eventos, Dirección de Comunicación Social, Dirección de Relaciones Públicas, Dirección de Gobierno, área de regidores, oficinas de la regiduría 1,2,3,4,5,6,7,8,9, (módulo de Oficialía de partes, unidad de Transparencia), Acceso a la Información Pública y Protección de Datos Personales, sala de juntas de la Dirección de Recursos Materiales y Servicios, Contraloría Municipal, Dirección de Salud Municipal (estacionamiento vehicular), Consejería Jurídica de la Dirección General de la Oficina de Presidencia, Oficialía Mayor (estacionamiento vehicular), Recursos Humanos, Dirección de Recursos Materiales y Servicios, sala de juntas de la consejería de la Dirección General de la oficina de Presidencia, Tesorería Municipal (oficina del Tesorero), Dirección de Ingresos, Dirección de Egresos, módulos de atención (cajas), sala de espera), Dirección de Catastro, Dirección General de Turismo y Economía (oficina del Director General, Dirección de Economía, Dirección de Comercio, Dirección de Mejora Regulatoria, Coordinación de Promoción y Transversalización de la Perspectiva de Género, Dirección de Turismo), Dirección de Registro Civil, Junta Municipal de Recrutamiento, Coordinación de Igualdad de Género, Dirección de Patrimonio, Dirección General de Planeación Municipal, Área Administrativa de la Dirección de Turismo, Fomento Agropecuario, Dirección de Tecnologías de la Información, Derecho del Trabajo, Oficina Administrativa de Comercio, Oficina Administrativa de Mejora Regulatoria, Bodega de la Dirección de Recursos Materiales y Servicios, Dirección General de Bienestar (Dirección de Participación Ciudadana), Dirección de Servicios Generales (estacionamiento), Coordinación de Archivo Municipal, Dirección de Jueces Cívicos, oficinas administrativas de la Secretaría de Seguridad Pública y Protección Ciudadana de Tulum, Dirección de Parque Vehicular, Dirección de Transporte y Vialidad, Dirección de la Juventud y el Deporte, Gimnasio de la Dirección de la Juventud y el Deporte, Dirección de Educación y Biblioteca (Dirección de Cultura, sala de informática, sala de atención de consulta en turnos matutino y vespertino), Dirección General de Infraestructura Pública (oficina de la Dirección General, Dirección de concursos y Contrataciones, de Elaboración de Proyectos de Infraestructura Pública, Seguimiento de Obra Pública, Control de Calidad de Obra Pública y sala de juntas), ZOFEMAT, Dirección General de Desarrollo Territorial (Dirección de Desarrollo Urbano, Sustentabilidad Ambiental, Imagen Urbana, Acciones Urbanísticas, sala de espera, cajas de cobro), Protección Civil, Bomberos (oficina del Director, Sala de Juntas, Dormitorios, área administrativa y comunicación).

EVIDENCIA



Con motivo a las festividades del grito de independencia se realizó la limpieza detallosa del área de Presidencia y del balcón durante la mañana.

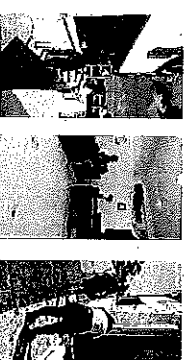

Con motivo de las festividades del grito de independencia se realizó la limpieza detallosa del área de regidores pasillos y baño durante la tarde y noche.

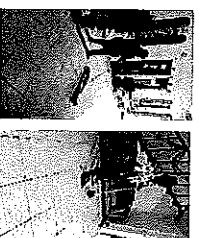

Con motivo de las festividades del grito de independencia se realizó la limpieza de la sala de cabildo durante la noche culminando después del grito.



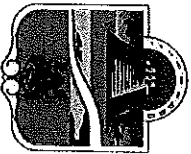

**REPORTE MENSUAL
SEPTIEMBRE 2023
ÁREA DE LIMPIEZA DE OFICINAS**



TULUM

FECHA: 18 de Septiembre 2023

EVIDENCIA

Limpeza de 61 Oficinas de las diferentes Direcciones pertenecientes al H. Ayuntamiento :

Presidencia (Oficina privada de Presidencia, oficina de la Dirección General de Presidencia, oficina de la Coordinación de Agenda, oficina de la Secretaría privada, recepción, sala de cabildo y pasillos), Sindicatura, Secretaría General (pasillos), Contabilidad, Dirección de Asuntos Religiosos, Departamento de Gestión de Control Administrativo de la Dirección General de la oficina de Presidencia, Dirección de Eventos, Dirección de Comunicación Social, Dirección de Relaciones Públicas, Dirección de Gobierno, área de regidores, oficinas de la regiduría 1,2,3,4,5,6,7,8,9, (módulo de Oficialía de partes, unidad de Transparencia), Acceso a la Información Pública y Protección de Datos Personales, sala de juntas de la Dirección de Recursos Materiales y Servicios, Contraloría Municipal, Dirección de Salud Municipal (estacionamiento vehicular), Consejería Jurídica de la Dirección General de la Oficina de Presidencia, Oficialía Mayor (estacionamiento vehicular), Recursos Humanos, Dirección de Recursos Materiales y Servicios, sala de juntas de la consejería de la Dirección General de la oficina de Presidencia, Tesorería Municipal (oficina del Tesorero), Dirección de Ingresos, Dirección de Egresos, módulos de atención (cajas), sala de espera), Dirección de Catastro, Dirección General de Turismo y Economía (oficina del Director General, Dirección de Economía, Dirección de Comercio, Dirección de Mejora Regulatoria, Coordinación de Promoción y Transversalización de la Perspectiva de Género, Dirección de Turismo), Dirección de Registro Civil, Junta Municipal de Redutamiento, Coordinación de Igualdad de Género, Dirección de Patrimonio, Dirección General de Planeación Municipal, Área Administrativa de la Dirección de Turismo, Fomento Agropecuario, Dirección de Tecnologías de la Información, Derecho del Trabajo, Oficina Administrativa de Comercio, Oficina Administrativa de Mejora Regulatoria, Bodega de la Dirección de Recursos materiales y Servicios, Dirección General de Bienestar (Dirección de Participación Ciudadana), Dirección de Servicios Generales (estacionamiento), Coordinación de Archivo Municipal, Dirección de Jueces Cívicos, oficinas administrativas de la Secretaría de Seguridad Pública y Protección Ciudadana de Tulum, Dirección de Parque Vehicular, Dirección de Transporte y Validad, Dirección de la Juventud y el Deporte, Gimnasio de la Dirección de la Juventud y el Deporte, Dirección de Educación y Biblioteca (Dirección de Cultura, sala de informática, sala de atención de consulta en turnos matutino y vespertino), Dirección General de Infraestructura Pública (oficina de la Dirección General, Dirección de concursos y Contrataciones, de Elaboración de Proyectos de Infraestructura Pública, Seguimiento de Obra Pública, Control de Calidad de Obra Pública y sala de juntas), ZOFEMAT, Dirección General de Desarrollo Territorial (Dirección de Desarrollo Urbano, Sustentabilidad Ambiental, Imagen Urbana, Acciones Urbanísticas, sala de espera, cajas de cobro), Protección Civil, Bomberos (oficina del Director, Sala de Juntas, Dormitorios, área administrativa y comunicación).

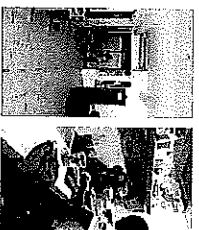
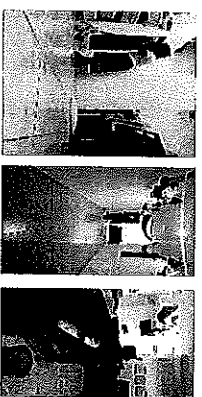

Se elaboraron 30 kits de material de limpieza para ser entregados en diversas áreas



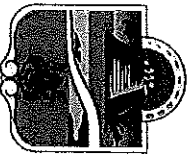

**REPORTE MENSUAL
SEPTIEMBRE 2023
ÁREA DE LIMPIEZA DE OFICINAS**



FECHA: 19 de Septiembre 2023

Limpieza de 61 Oficinas de las diferentes Direcciones pertenecientes al H. Ayuntamiento:

Presidencia (oficina privada de Presidencia, oficina de la Dirección General de Presidencia, oficina de la Coordinación de Agenda, oficina de la Secretaría Privada, recepción, sala de cabildo y pasillos), Sindicatura, Secretaría General (pasillos), Contabilidad, Dirección de Asuntos Religiosos, Departamento de Gestión de Control Administrativo de la Dirección General de la oficina de Presidencia, Dirección de Eventos, Dirección de Comunicación Social, Dirección de Relaciones Públicas, Dirección de Gobierno, área de regidores, oficinas de la regiduría 1,2,3,4,5,6,7,8,9, (modulo de Oficialía, de partes, unidad de Transparencia), Acceso a la Información Pública y Protección de Datos Personales, sala de juntas de la Dirección de Recursos Materiales y Servicios, Contraloría Municipal, Dirección de Salud Municipal (estacionamiento vehicular), Consejería Jurídica de la Dirección General de la Oficina de Presidencia, Oficialía Mayor (estacionamiento vehicular), Recursos Humanos, Dirección de Recursos Materiales y Servicios, sala de juntas de la consejería de la Dirección General de la oficina de Presidencia, Tesorería Municipal (oficina del Tesorero), Dirección de Ingresos, Dirección de Egresos, módulos de atención (cajas), sala de espera), Dirección de Catastro, Dirección General de Turismo y Economía (oficina del Director General, Dirección de Economía, Dirección de Comercio, Dirección de Mejora Regulatoria, Coordinación de Promoción y Transversalización de la Perspectiva de Género, Dirección de Turismo), Dirección de Registro Civil, Junta Municipal de Recrutamiento, Coordinación de Igualdad de Género, Dirección de Patrimonio, Dirección General de Planeación Municipal, Área Administrativa de la Dirección de Turismo, Fomento Agropecuario, Dirección de Tecnologías de la Información, Derecho del Trabajo, Oficina Administrativa de Comercio, Oficina Administrativa de Mejora Regulatoria, Bodega de la Dirección de Recursos Materiales y Servicios, Dirección General de Bienestar (Dirección de Participación Ciudadana), Dirección de Servicios Generales (estacionamiento), Coordinación de Archivo Municipal, Dirección de Jueces Cívicos, oficinas administrativas de la Secretaría de Seguridad Pública y Protección Ciudadana de Tulum, Dirección de Parque Vehicular, Dirección de Transporte y Vialidad, Dirección de la Juventud y el Deporte, Gimnasio de la Dirección de la Juventud y el Deporte, Dirección de Educación y Biblioteca (Dirección de Cultura, sala de informática, sala de atención de consulta en turnos matutino y vespertino), Dirección General de Infraestructura Pública (oficina de la Dirección General, Dirección de concursos y Contrataciones, de Elaboración de Proyectos de Infraestructura Pública, Seguimiento de Obra Pública, Control de Calidad de Obra Pública y sala de juntas), ZOFEMAT, Dirección General de Desarrollo Territorial (Dirección de Desarrollo Urbano, Sustentabilidad Ambiental, Imagen Urbana, Acciones Urbanísticas, sala de espera, cajas de cobro), Protección Civil, Bomberos (oficina del Director, Sala de Juntas, Dormitorios, área administrativa y comunicación).

EVIDENCIA

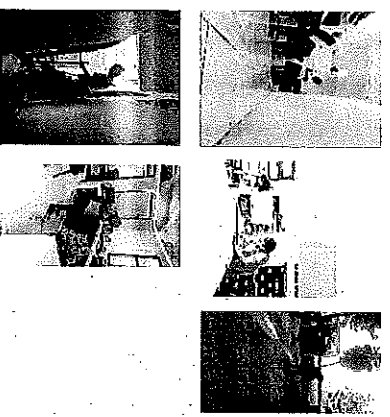

Se entregaron 30 kits de material de limpieza para diversas áreas

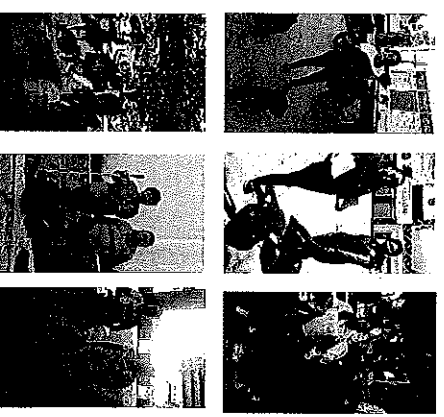

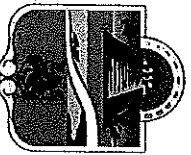

**REPORTE MENSUAL
SEPTIEMBRE 2023
ÁREA DE LIMPIEZA DE OFICINAS**



FECHA: 20 de Septiembre 2023

EVIDENCIA

Limpieza de 61 Oficinas de las diferentes Direcciones pertenecientes al H. Ayuntamiento:

Presidencia (oficina privada de Presidencia, oficina de la Dirección General de Presidencia, oficina de la Coordinación de Agenda, oficina de la secretaría privada, recepción, sala de cabildo y pasillos), Sindicatura, Secretaría General (pasillos), Contabilidad, Dirección de Asuntos Religiosos, Departamento de Gestión de Control Administrativo de la Dirección General de la oficina de Presidencia, Dirección de Eventos, Dirección de Comunicación Social, Dirección de Relaciones Públicas, Dirección de Gobierno, área de regidores, oficinas de la regiduría 1,2,3,4,5,6,7,8,9, (módulo de Oficialía de partes, unidad de Transparencia), Acceso a la Información Pública y Protección de Datos Personales, sala de juntas de la Dirección de Recursos Materiales y Servicios, Contraloría Municipal, Dirección de Salud Municipal (estacionamiento vehicular), Consejería Jurídica de la Dirección General de la Oficina de Presidencia, Oficialía Mayor (estacionamiento vehicular), Recursos Humanos, Dirección de Recursos Materiales y Servicios, sala de juntas, de la consejería de la Dirección General de la oficina de Presidencia, Tesorería Municipal (oficina del Tesorero), Dirección de Ingresos, Dirección de Egresos, módulos de atención (cajas), sala de espera), Dirección de Catastro, Dirección General de Turismo y Economía (oficina del Director General, Dirección de Economía, Dirección de Comercio, Dirección de Mejora Regulatoria, Coordinación de Promoción y Transversalización de la Perspectiva de Género, Dirección de Turismo), Dirección de Registro Civil, Junta Municipal de Recrutamiento, Coordinación de Igualdad de Género, Dirección de Patrimonio, Dirección General de Planeación Municipal, Área Administrativa de la Dirección de Turismo, Fomento Agropecuario, Dirección de Tecnologías de la Información, Derecho del Trabajo, Oficina Administrativa de Comercio, Oficina Administrativa de Mejora Regulatoria, Bodega de la Dirección de Recursos Materiales y Servicios, Dirección General de Bienestar (Dirección de Participación Ciudadana), Dirección de Servicios Generales (estacionamiento), Coordinación de Archivo Municipal, Dirección de Jueces Cívicos, oficinas administrativas de la Secretaría de Seguridad Pública y Protección Ciudadana de Tulum, Dirección de Parque Vehicular, Dirección de Transporte y Validad, Dirección de la Juventud y el Deporte, Gimnasio de la Dirección de la Juventud y el Deporte, Dirección de Educación y Biblioteca (Dirección de Cultura, sala de informática, sala de atención de consulta en turnos matutino y vespertino), Dirección General de Infraestructura Pública (oficina de la Dirección General, Dirección de concursos y Contrataciones, de Elaboración de Proyectos de Infraestructura Pública, Seguimiento de Obra Pública, Control de Calidad de Obra Pública y sala de juntas), ZOFEMAT, Dirección General de Desarrollo Territorial (Dirección de Desarrollo Urbano, Sustentabilidad Ambiental, Inagen Urbana, Acciones Urbanísticas, sala de espera, cajas de cobro), Protección Civil, Bomberos (oficina del Director, Sala de Juntas, Dormitorios, área administrativa y comunicación).

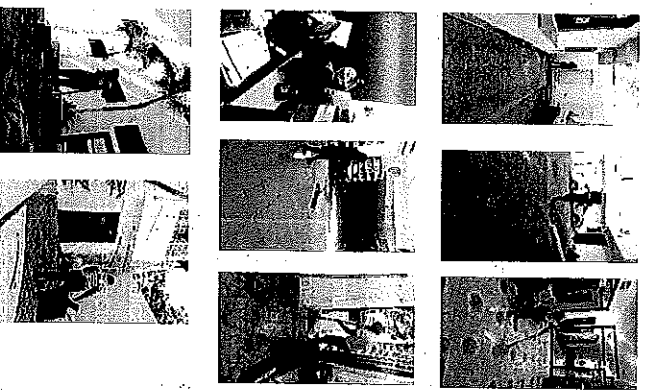

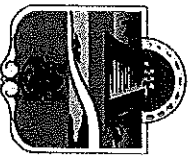

**REPORTE MENSUAL
SEPTIEMBRE 2023
ÁREA DE LIMPIEZA DE OFICINAS**



TULUM

FECHA: 21 de Septiembre 2023

EVIDENCIA

Limpeza de 61 Oficinas de las diferentes Direcciones pertenecientes al H. Ayuntamiento:

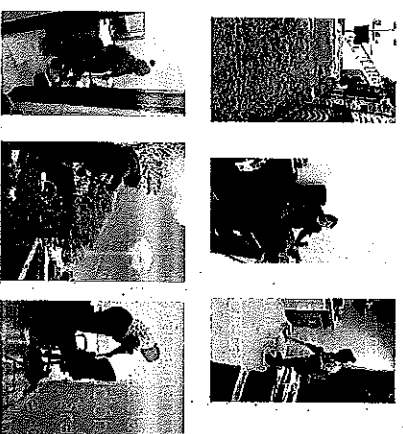

Presidencia (Oficina privada de Presidencia, oficina de la Dirección General de Presidencia, oficina de la Coordinación de Agenda, oficina de la secretaría privada, recepción, sala de cabildo y pasillos), Sindicatura, Secretaría General (pasillos), Contabilidad, Dirección de Asuntos Religiosos, Departamento de Gestión de Control Administrativo de la Dirección General de la oficina de Presidencia, Dirección de Eventos, Dirección de Comunicación Social, Dirección de Relaciones Públicas, Dirección de Gobierno, área de regidores, oficinas de la regiduría 1,2,3,4,5,6,7,8,9, (módulo de Oficialía de partes, unidad de Transparencia), Acceso a la Información Pública y Protección de Datos Personales; sala de juntas de la Dirección de Recursos Materiales y Servicios, Contraloría Municipal, Dirección de Salud Municipal (estacionamiento vehicular), Consejería Jurídica de la Dirección General de la Oficina de Presidencia, Oficialía Mayor (estacionamiento vehicular), Recursos Humanos, Dirección de Recursos Materiales y Servicios, sala de juntas de la consejería de la Dirección General de la oficina de Presidencia, Tesorería Municipal (oficina del Tesorero), Dirección de Ingresos, Dirección de Egresos, módulos de atención (cajas), sala de espera), Dirección de Catastro, Dirección General de Turismo y Economía (oficina del Director General, Dirección de Economía, Dirección de Comercio, Dirección de Mejora Regulatoria, Coordinación de Promoción y Transversalización de la Perspectiva de Género, Dirección de Turismo), Dirección de Registro Civil, Junta Municipal de Reclutamiento, Coordinación de Igualdad de Género, Dirección de Patrimonio, Dirección General de Planeación Municipal, Área Administrativa de la Dirección de Turismo, Fomento Agropecuario, Dirección de Tecnologías de la Información, Derecho del Trabajo, Oficina Administrativa de Comercio, Oficina Administrativa de Mejora Regulatoria, Bodega de la Dirección de Recursos materiales y Servicios, Dirección General de Bienestar (Dirección de Participación Ciudadana), Dirección de Servicios Generales (estacionamiento), Coordinación de Archivo Municipal, Dirección de Jueces Cívicos, oficinas administrativas de la Secretaría de Seguridad Pública y Protección Ciudadana de Tulum, Dirección de Parque Vehicular, Dirección de Transporte y Vialidad, Dirección de la Juventud y el Deporte, Gimnasio de la Dirección de la Juventud y el Deporte, Dirección de Educación y Biblioteca (Dirección de Cultura, sala de informática, sala de atención de consulta en turnos matutino y vespertino), Dirección General de Infraestructura Pública (oficina de la Dirección General, Dirección de concursos y Contrataciones, de Elaboración de Proyectos de Infraestructura Pública, Seguimiento de Obra Pública, Control de Calidad de Obra Pública y sala de juntas), ZOFEMAT, Dirección General de Desarrollo Territorial (Dirección de Desarrollo Urbano, Sustentabilidad Ambiental, Imagen Urbana, Acciones Urbanísticas, sala de espera, cajas de cobro), Protección Civil, Bomberos (oficina del Director, Sala de Juntas, Dormitorios, área administrativa y comunicación).

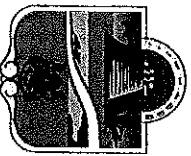

**REPORTE MENSUAL
SEPTIEMBRE 2023
ÁREA DE LIMPIEZA DE OFICINAS**



TULUM

FECHA: 22 de Septiembre 2023

EVIDENCIA

Limpieza de 61 Oficinas de las diferentes Direcciones pertenecientes al H. Ayuntamiento :

Presidencia (oficina privada de Presidencia, oficina de la Dirección General de Presidencia, oficina de la Coordinación de Agenda, oficina de la secretaría privada, recepción, sala de cabildo y pasillos), Sindicatura, Secretaría General (pasillos), Contabilidad, Dirección de Asuntos Religiosos, Departamento de Gestión de Control Administrativo de la Dirección General de la oficina de Presidencia, Dirección de Eventos, Dirección de Comunicación Social, Dirección de Relaciones Públicas, Dirección de Gobierno, área de regidores, oficinas de la regiduría 1,2,3,4,5,6,7,8,9, (modulo de Oficialía de partes, unidad de Transparencia), Acceso a la Información Pública y Protección de Datos Personales, sala de juntas de la Dirección de Recursos Materiales y Servicios, Contraloría Municipal, Dirección de Salud Municipal (estacionamiento vehicular), Consejería Jurídica de la Dirección General de la Oficina de Presidencia, Oficialía Mayor (estacionamiento vehicular), Recursos Humanos, Dirección de Recursos Materiales y Servicios, sala de juntas de la consejería de la Dirección General de la oficina de Presidencia, Tesorería Municipal (oficina del Tesorero), Dirección de Ingresos, Dirección de Egresos, módulos de atención (cajas), sala de espera), Dirección de Catastro, Dirección General de Turismo y Economía (oficina del Director General, Dirección de Economía, Dirección de Comercio, Dirección de Mejora Regulatoria, Coordinación de Promoción y Transversalización de la Perspectiva de Género, Dirección de Turismo), Dirección de Registro Civil, Junta Municipal de Recrutamiento, Coordinación de Igualdad de Género, Dirección de Patrimonio, Dirección General de Planeación Municipal, Área Administrativa de la Dirección de Turismo, Fomento Agropecuario, Dirección de Tecnologías de la Información, Derecho del Trabajo, Oficina Administrativa de Comercio, Oficina Administrativa de Mejora Regulatoria, Bodega de la Dirección de Recursos materiales y Servicios, Dirección General de Bienestar (Dirección de Participación Ciudadana), Dirección de Servicios Generales (estacionamiento), Coordinación de Archivo Municipal, Dirección de Jueces Cívicos, oficinas administrativas de la Secretaría de Seguridad Pública y Protección Ciudadana de Tulum, Dirección de Parque Vehicular, Dirección de Transporte y Vialidad, Dirección de la Juventud y el Deporte, Gimnasio de la Dirección de la Juventud y el Deporte, Dirección de Educación y Biblioteca (Dirección de Cultura, sala de Informática, sala de atención de consulta en turnos matutino y vespertino), Dirección General de Infraestructura Pública (oficina de la Dirección General, Dirección de concursos y Contrataciones, de Elaboración de Proyectos de Infraestructura Pública, Seguimiento de Obra Pública, Control de Calidad de Obra Pública y sala de juntas), ZOFEMAT, Dirección General de Desarrollo Territorial (Dirección de Desarrollo Urbano, Sustentabilidad Ambiental, Imagen Urbana, Acciones Urbanísticas, sala de espera, cajas de cobro), Protección Civil, Bomberos (oficina del Director, Sala de Juntas, Dormitorios, área administrativa y comunicación).

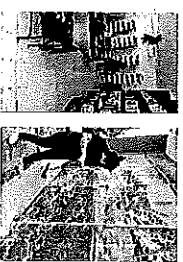
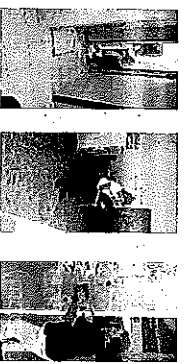

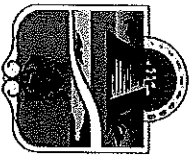

**REPORTE MENSUAL
SEPTIEMBRE 2023
ÁREA DE LIMPIEZA DE OFICINAS**



TULUM

<p>FECHA: 23 de Septiembre 2023</p>	<p>EVIDENCIA</p>
<p>En los baños de la unidad deportiva se realizó la limpieza de los baños durante la jornada de esterilización canina y felina realizada por la >Dirección de Salud Municipal.</p>	

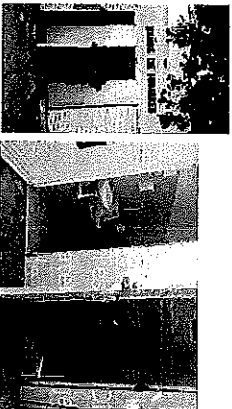
<p>FECHA: 24 de Septiembre 2023</p>	<p>EVIDENCIA</p>
<p>En los baños de la unidad deportiva se realizó la limpieza de los baños durante la jornada de esterilización canina y felina realizada por la >Dirección de Salud Municipal.</p>	



REPORTE MENSUAL SEPTIEMBRE 2023 ÁREA DE LIMPIEZA DE OFICINAS



TULUM

FECHA: 25 de Septiembre 2023

Limpeza de 61 Oficinas de las diferentes Direcciones pertenecientes al H. Ayuntamiento :

Presidencia (oficina privada de Presidencia, oficina de la Dirección General de Presidencia, oficina de la Coordinación de Agenda, oficina de la secretaría privada, recepción, sala de cabildo, y pasillos), Sindicatura, Secretaría General (pasillos), Contabilidad, Dirección de Asuntos Religiosos, Departamento de Gestión de Control Administrativo de la Dirección General de la oficina de Presidencia, Dirección de Eventos, Dirección de Comunicación Social, Dirección de Relaciones Públicas, Dirección de Gobierno, área de regidores, oficinas de la regiduría 1,2,3,4,5,6,7,8,9, (módulo de Oficialía de partes, unidad de Transparencia), Acceso a la Información Pública y Protección de Datos Personales, sala de juntas de la Dirección de Recursos Materiales y Servicios, Contraloría Municipal, Dirección de Salud Municipal (estacionamiento vehicular), Consejería Jurídica de la Dirección General de la Oficina de Presidencia, Oficialía Mayor (estacionamiento vehicular), Recursos Humanos, Dirección de Recursos Materiales y Servicios, sala de juntas de la consejería de la Dirección General de la oficina de Presidencia, Tesorería Municipal (oficina del Tesorero), Dirección de Ingresos, Dirección de Egresos, módulos de atención (cajas), sala de espera), Dirección de Catastro, Dirección General de Turismo y Economía (oficina del Director General, Dirección de Economía, Dirección de Comercio, Dirección de Mejora Regulatoria, Coordinación de Promoción y Transversalización de la Perspectiva de Género, Dirección de Turismo), Dirección de Registro Civil, Junta Municipal de Reclutamiento, Coordinación de Igualdad de Género, Dirección de Patrimonio, Dirección General de Planeación Municipal, Área Administrativa de la Dirección de Turismo, Fomento Agropecuario, Dirección de Tecnologías de la Información, Derecho del Trabajo, Oficina Administrativa de Comercio, Oficina Administrativa de Mejora Regulatoria, Bodega de la Dirección de Recursos materiales, y Servicios, Dirección General de Bienestar (Dirección de Participación Ciudadana), Dirección de Servicios Generales (estacionamiento), Coordinación de Archivo Municipal, Dirección de Jueces Cívicos, oficinas administrativas de la Secretaría de Seguridad Pública y Protección Ciudadana de Tulum, Dirección de Parque Vehicular, Dirección de Transporte y Vialidad, Dirección de la Juventud y el Deporte, Gimnasio de la Dirección de la Juventud y el Deporte, Dirección de Educación y Biblioteca (Dirección de Cultura, sala de Informática, sala de atención de consulta en turnos matutino y vespertino), Dirección General de Infraestructura Pública (oficina de la Dirección General, Dirección de concursos y Contrataciones, de Elaboración de Proyectos de Infraestructura Pública, Seguimiento de Obra Pública, Control de Calidad de Obra Pública y sala de juntas), ZOFEMAT, Dirección General de Desarrollo Territorial (Dirección de Desarrollo Urbano, Sustentabilidad Ambiental, Imagen Urbana, Acciones Urbanísticas, sala de espera, cajas de cobro), Protección Civil, Bomberos (oficina del Director, Sala de Juntas, Dormitorios, área administrativa y comunicación).

EVIDENCIA

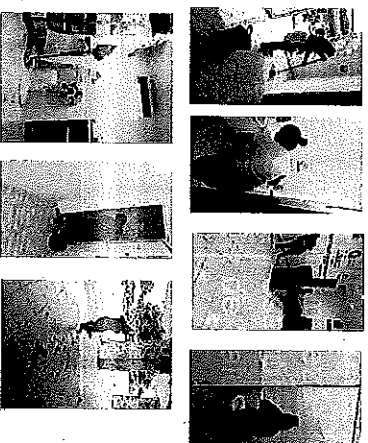

Se elaboraron 30 kits de material de limpieza para ser entregados en diversas áreas



Limpeza en el auditorio de la casa de la cultura para el evento de sensibilización de la ansiedad impartido por la Dirección de Recursos Humanos.



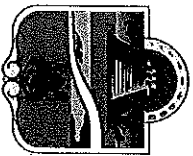

**REPORTE MENSUAL
SEPTIEMBRE 2023
ÁREA DE LIMPIEZA DE OFICINAS**



TULUM

FECHA: 26 de Septiembre 2023

EVIDENCIA

Limpieza de 61 Oficinas de las diferentes Direcciones pertenecientes al H. Ayuntamiento:

Presidencia (oficina privada de Presidencia, oficina de la Dirección General de Presidencia, oficina de la Coordinación de Agenda, oficina de la secretaría privada, recepción, sala de cabildo y pasillos), Sindicatura, Secretaría General (pasillos), Contabilidad, Dirección de Asuntos Religiosos, Departamento de Gestión de Control Administrativo de la Dirección General de la oficina de Presidencia, Dirección de Eventos, Dirección de Comunicación Social, Dirección de Relaciones Públicas, Dirección de Gobierno, área de regidores, oficinas de la regiduría 1,2,3,4,5,6,7,8,9, (modulo de Oficialía de partes, unidad de Transparencia), Acceso a la Información Pública y Protección de Datos Personales, sala de juntas de la Dirección de Recursos Materiales y Servicios, Contraloría Municipal, Dirección de Salud Municipal (estacionamiento vehicular), Consejería Jurídica de la Dirección General de la Oficina de Presidencia, Oficialía Mayor (estacionamiento vehicular), Recursos Humanos, Dirección de Recursos Materiales y Servicios, sala de juntas de la consejería de la Dirección General de la oficina de Presidencia, Tesorería Municipal (oficina del Tesorero), Dirección de Ingresos, Dirección de Egresos, módulos de atención (cajas), sala de espera), Dirección de Catastro, Dirección General de Turismo y Economía (oficina del Director General, Dirección General de Economía, Dirección de Comercio, Dirección de Mejora Regulatoria, Coordinación de Promoción y Transversalización de la Perspectiva de Género, Dirección de Turismo), Dirección de Registro Civil, Junta Municipal de Recrutamiento, Coordinación de Igualdad de Género, Dirección de Patrimonio, Dirección General de Planeación Municipal, Área Administrativa de la Dirección de Turismo, Fomento Agropecuario, Dirección de Tecnologías de la Información, Derecho del Trabajo, Oficina Administrativa de Comercio, Oficina Administrativa de Mejora Regulatoria, Bodega de la Dirección de Recursos materiales y Servicios, Dirección General de Bienestar (Dirección de Participación Ciudadana), Dirección de Servicios Generales (estacionamiento), Coordinación de Archivo Municipal, Dirección de Jueces Cívicos, oficinas administrativas de la Secretaría de Seguridad Pública y Protección Ciudadana de Tulum, Dirección de Parque Vehicular, Dirección de Transporte y Vialidad, Dirección de la Juventud y el Deporte, Gimnasio de la Dirección de la Juventud y el Deporte, Dirección de Educación y Biblioteca (Dirección de Cultura, sala de informática, sala de atención de consulta en turnos matutino y vespertino), Dirección General de Infraestructura Pública (oficina de la Dirección General, Dirección de concursos y Contrataciones, de Elaboración de Proyectos de Infraestructura Pública, Seguimiento de Obra Pública, Control de Calidad de Obra Pública y sala de juntas), ZOFEMAT, Dirección General de Desarrollo Territorial (Dirección de Desarrollo Urbano, Sustentabilidad Ambiental, Imagen Urbana, Acciones Urbanísticas, sala de espera, cajas de cobro), Protección Civil, Bomberos (oficina del Director, Sala de Juntas, Dormitorios, área administrativa y comunicación).



Se entregaron 30 kits de material de limpieza para diversas áreas



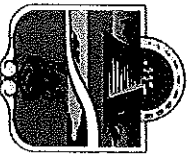

**REPORTE MENSUAL
SEPTIEMBRE 2023
ÁREA DE LIMPIEZA DE OFICINAS**



TULUM

FECHA: 27 de Septiembre 2023

EVIDENCIA

Limpeza de 61 Oficinas de las diferentes Direcciones pertenecientes al H. Ayuntamiento :

Presidencia (oficina privada de Presidencia, oficina de la Dirección General de Presidencia, oficina de la Coordinación de Agenda, oficina de la secretaría privada, recepción, sala de cabildo y pasillos), Sindicatura, Secretaría General (pasillos), Contabilidad, Dirección de Asuntos Religiosos, Departamento de Gestión de Control Administrativo de la Dirección General de la oficina de Presidencia, Dirección de Eventos, Dirección de Comunicación Social, Dirección de Relaciones Públicas, Dirección de Gobierno, área de regidores, oficinas de la regiduría 1,2,3,4,5,6,7,8,9, (módulo de Oficialía de partes, unidad de Transparencia), Acceso a la Información Pública y Protección, de Datos Personales, sala de juntas de la Dirección de Recursos Materiales y Servicios, Contraloría Municipal, Dirección de Salud Municipal (estacionamiento vehicular), Consejería Jurídica de la Dirección General de la Oficina de Presidencia, Oficialía Mayor (estacionamiento vehicular), Recursos Humanos, Dirección de Recursos Materiales y Servicios, sala de juntas de la consejería de la Dirección General de la oficina de Presidencia, Tesorería Municipal (oficina del Tesorero), Dirección de Ingresos, Dirección de Egresos, módulos de atención (cajas), sala de espera), Dirección de Catastro, Dirección General de Turismo y Economía (oficina del Director General, Dirección de Economía, Dirección de Comercio, Dirección de Mejora Regulatoria, Coordinación de Promoción y Transversalización de la Perspectiva de Género, Dirección de Turismo), Dirección de Registro Civil, Junta Municipal de Reclutamiento, Coordinación de Igualdad de Género, Dirección de Patrimonio, Dirección General de Planeación Municipal, Área Administrativa de la Dirección de Turismo, Fomento Agropecuario, Dirección de Tecnologías de la Información, Derecho del Trabajo, Oficina Administrativa de Comercio, Oficina Administrativa de Mejora Regulatoria, Bodega de la Dirección de Recursos materiales y Servicios, Dirección General de Bienestar (Dirección de Participación Ciudadana), Dirección de Servicios Generales (estacionamiento), Coordinación de Archivo Municipal, Dirección de Jueces Cívicos, oficinas administrativas de la Secretaría de Seguridad Pública y Protección Ciudadana de Tulum, Dirección de Parque Vehicular, Dirección de Transporte y Vialidad, Dirección de la Juventud y el Deporte, Gimnasio de la Dirección de la Juventud y el Deporte, Dirección de Educación y Biblioteca (Dirección de Cultura, sala de Informática, sala de atención de consulta en turnos matutino y vespertino), Dirección General de Infraestructura Pública (oficina de la Dirección General, Dirección de concursos y Contrataciones, de Elaboración de Proyectos de Infraestructura Pública, Seguimiento de Obra Pública, Control de Calidad de Obra Pública y sala de juntas), ZOFEMAT, Dirección General de Desarrollo Territorial (Dirección de Desarrollo Urbano, Sustentabilidad Ambiental, Imagen Urbana, Acciones Urbanísticas, sala de espera, cajas de cobro), Protección Civil Bomberos (oficina del Director, Sala de Juntas, Dormitorios, área administrativa y comunicación).

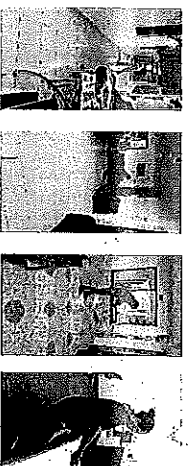
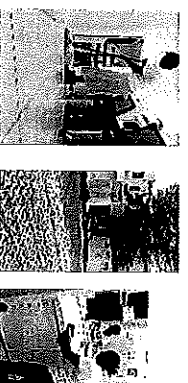



**REPORTE MENSUAL
SEPTIEMBRE 2023
ÁREA DE LIMPIEZA DE OFICINAS**



TULUM

FECHA: 28 de Septiembre 2023

EVIDENCIA

Limpeza de 61 Oficinas de las diferentes Direcciones pertenecientes al H. Ayuntamiento:

Presidencia (oficina privada de Presidencia, oficina de la Dirección General de Presidencia, oficina de la Coordinación de Agenda, oficina de la secretaría privada, recepción, sala de cabildo y pasillos), Sindicatura, Secretaría General (pasillos), Contabilidad, Dirección de Asuntos Religiosos, Departamento de Gestión de Control Administrativo de la Dirección General de la oficina de Presidencia, Dirección de Eventos, Dirección de Comunicación Social, Dirección de Relaciones Públicas, Dirección de Gobierno, área de regidores, oficinas de la regiduría 1,2,3,4,5,6,7,8,9, (módulo de Oficialía de partes, unidad de Transparencia), Acceso a la Información Pública y Protección de Datos Personales, sala de juntas de la Dirección de Recursos Materiales y Servicios, Contraloría Municipal, Dirección de Salud Municipal (estacionamiento vehicular), Consejería Jurídica de la Dirección General de la Oficina de Presidencia, Oficialía Mayor (estacionamiento vehicular), Recursos Humanos, Dirección de Recursos Materiales y Servicios, sala de juntas de la consejería de la Dirección General de la oficina de Presidencia, Tesorería Municipal (oficina del Tesorero), Dirección de Ingresos, Dirección de Egresos, módulos de atención (cajas), sala de espera), Dirección de Catastro, Dirección General de Turismo y Economía (oficina del Director General, Dirección de Economía, Dirección de Comercio, Dirección de Mejora Regulatoria, Coordinación de Promoción y Transversalización de la Perspectiva de Género, Dirección de Turismo), Dirección de Registro Civil, Junta Municipal de Recrutamiento, Coordinación de Igualdad de Género, Dirección de Patrimonio, Dirección General de Planeación Municipal, Área Administrativa de la Dirección de Turismo, Fomento Agropecuario, Dirección de Tecnologías de la Información, Derecho del Trabajo, Oficina Administrativa de Comercio, Oficina Administrativa de Mejora Regulatoria, Bodega de la Dirección de Recursos Materiales y Servicios, Dirección General de Bienestar (Dirección de Participación Ciudadana), Dirección de Servicios Generales (estacionamiento), Coordinación de Archivo Municipal, Dirección de Jueces Cívicos, oficinas administrativas de la Secretaría de Seguridad Pública y Protección Ciudadana de Tulum, Dirección de Parque Vehicular, Dirección de Transporte y Vialidad, Dirección de la Juventud y el Deporte, Gimnasio de la Dirección de la Juventud y el Deporte, Dirección de Educación y Biblioteca (Dirección de Cultura, sala de informática, sala de atención de consulta en turnos matutino y vespertino), Dirección General de Infraestructura Pública (oficina de la Dirección General, Dirección de concursos y Contrataciones, de Elaboración de Proyectos de Infraestructura Pública, Seguimiento de Obra Pública, Control de Calidad de Obra Pública y sala de juntas), ZOFEMAT, Dirección General de Desarrollo Territorial (Dirección de Desarrollo Urbano, Sustentabilidad Ambiental, Imagen Urbana, Acciones Urbanísticas, sala de espera, cajas de cobro), Protección Civil, Bomberos (oficina del Director, Sala de Juntas, Dormitorios, área administrativa y comunicación).



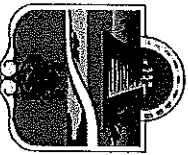

**REPORTE MENSUAL
SEPTIEMBRE 2023
ÁREA DE LIMPIEZA DE OFICINAS**



TULUM

FECHA: 29 de Septiembre 2023

EVIDENCIA

Limpeza de 61 Oficinas de las diferentes Direcciones pertenecientes al H. Ayuntamiento:

Presidencia (oficina privada de Presidencia, oficina de la Dirección General de Presidencia, oficina de la Coordinación de Agenda, oficina de la secretaría privada, recepción, sala de cabildo y pasillos), Sindicatura, Secretaría General (pasillos), Contabilidad, Dirección de Asuntos Religiosos, Departamento de Gestión de Control Administrativo de la Dirección General de la oficina de Presidencia, Dirección de Eventos, Dirección de Comunicación Social, Dirección de Relaciones Públicas, Dirección de Gobierno, área de regidores, oficinas de la regiduría 1,2,3,4,5,6,7,8,9, (módulo de Oficialía de partes, unidad de Transparencia), Acceso a la Información Pública y Protección de Datos Personales, sala de juntas de la Dirección de Recursos Materiales y Servicios, Contraloría Municipal, Dirección de Salud Municipal (estacionamiento vehicular), Consejería Jurídica de la Dirección General de la Oficina de Presidencia, Oficialía Mayor (estacionamiento vehicular), Recursos Humanos, Dirección de Recursos Materiales y Servicios, sala de juntas de la consejería de la Dirección General de la oficina de Presidencia, Tesorería Municipal (oficina del Tesorero), Dirección de Ingresos, Dirección de Egresos, módulos de atención (cajas), sala de espera), Dirección de Catastro, Dirección General de Turismo y Economía (oficina del Director General, Dirección de Economía, Dirección de Comercio, Dirección de Mejora Regulatoria, Coordinación de Promoción y Transversalización de la Perspectiva de Género, Dirección de Turismo), Dirección de Registro Civil, Junta Municipal de Reclutamiento, Coordinación de Igualdad de Género, Dirección de Patrimonio, Dirección General de Planeación Municipal, Área Administrativa de la Dirección de Turismo, Fomento Agropecuario, Dirección de Tecnologías de la Información, Derecho del Trabajo, Oficina Administrativa de Comercio, Oficina Administrativa de Mejora Regulatoria, Bodega de la Dirección de Recursos Materiales y Servicios, Dirección General de Bienestar (Dirección de Participación Ciudadana), Dirección de Servicios Generales (estacionamiento), Coordinación de Archivo Municipal, Dirección de Jueces Cívicos, oficinas administrativas de la Secretaría de Seguridad Pública y Protección Ciudadana de Tulum, Dirección de Parque Vehicular, Dirección de Transporte y Vialidad, Dirección de la Juventud y el Deporte, Gimnasio de la Dirección de la Juventud y el Deporte, Dirección de Educación y Biblioteca (Dirección de Cultura, sala de informática, sala de atención de consulta en turnos matutino y vespertino), Dirección General de Infraestructura Pública (oficina de la Dirección General, Dirección de concursos y Contrataciones, de Elaboración de Proyectos de Infraestructura Pública, Seguimiento de Obra Pública, Control de Calidad de Obra Pública y sala de juntas), ZOFEMAT, Dirección General de Desarrollo Territorial (Dirección de Desarrollo Urbano, Sustentabilidad Ambiental, Imagen Urbana, Acciones Urbanísticas, sala de espera, cajas de cobro), Protección Civil, Bomberos (oficina del Director, Sala de Juntas, Dormitorios, área administrativa y comunicación).

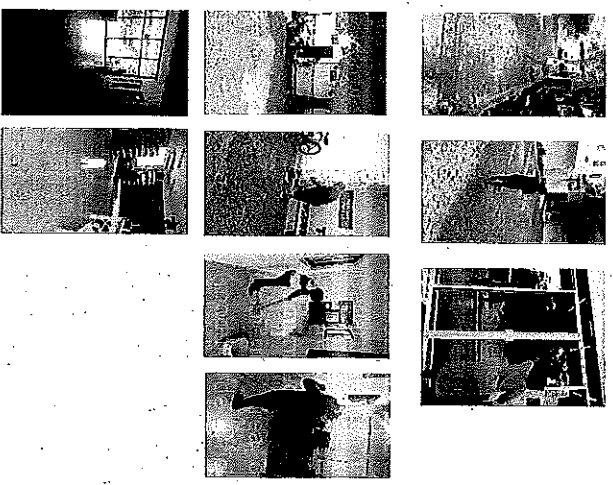

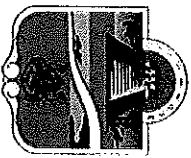

REPORTE DE TRABAJO



MES:

SEPTIEMBRE 2023

Limpieza de oficinas

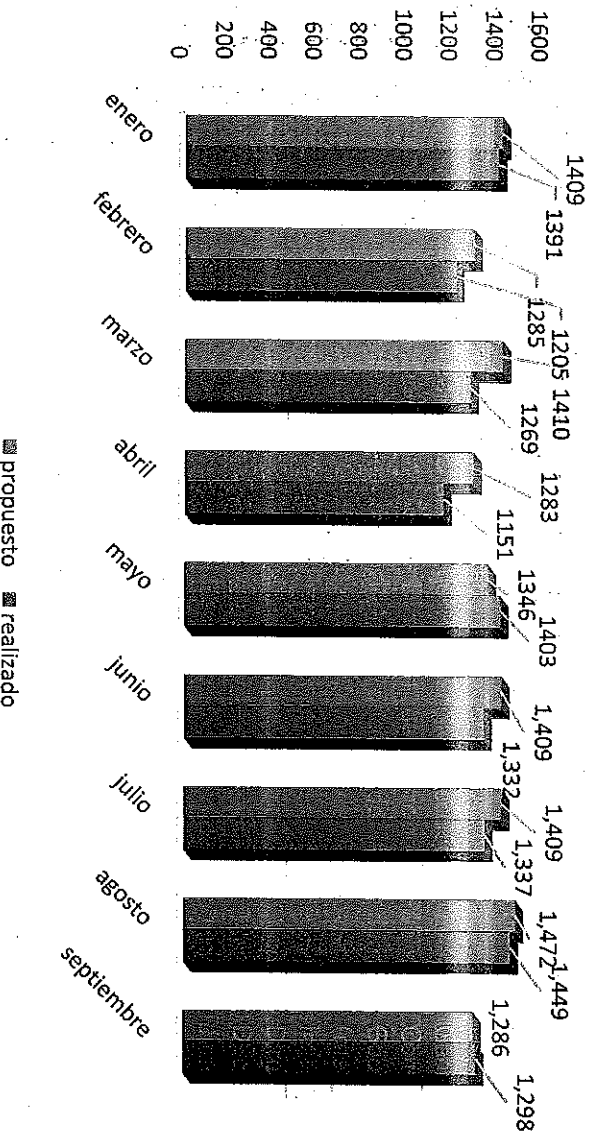

Actividad en Septiembre 2023	Cantidad
Limpieza de oficinas	1,281
limpieza en otras áreas	9
Elaboración de kids de limpieza	4
Reparto de kid de limpiezas a diversas áreas	4
Total	1,298



REPORTE MENSUAL SEPTIEMBRE 2023 Área de Rótulos

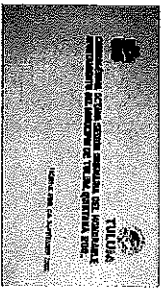

FECHA: 01 de Septiembre 2023	EVIDENCIA
<ul style="list-style-type: none">En la sala de cabildo, se realizó el rotulo para el evento de la Cuadragésima Octava Sesión Ordinaria del Honorable Ayuntamiento del Municipio de Tulum, Quintana Roo.	

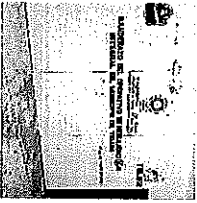
FECHA: 05 de Septiembre 2023	EVIDENCIA
<ul style="list-style-type: none">Se realizó el rotulo de una mampara para el evento del banderazo del operativo de nebulización integral del Municipio de Tulum, realizado por la Dirección de Salud Municipal.	

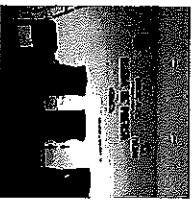
FECHA: 06 de Septiembre 2023	EVIDENCIA
<ul style="list-style-type: none">En la sala de cabildo se realizó el rotulo para el evento de la rueda de prensa señorita Independencia 2023.	

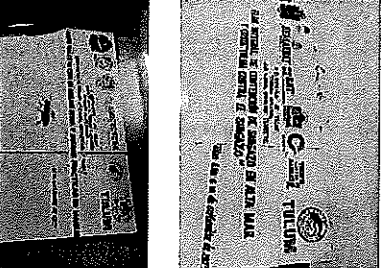
FECHA: 07 de Septiembre 2023	EVIDENCIA
<ul style="list-style-type: none">Se realizó el rotulo de una mampara para el evento del plan integral de contención de sargazo en alta mar y costa "Tulum contra el sargazo".Se realizó el rotulo de una mampara para el evento del curso taller de cría de abeja reina y buenas prácticas de manejo	

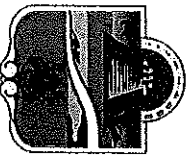

REPORTE MENSUAL SEPTIEMBRE 2023 Área de Rótulos



TULUM

FECHA: 07 de Septiembre 2023

EVIDENCIA

- Se realizó el rotulo de una mampara para el evento de la entrega de trabajos de MT-DGPM-2309002-pavimentación de calles de la localidad de Chanchen 1era. y 2da etapa.
- Se realizó el rotulo de una mampara para el evento de la entrega de los trabajos de rehabilitación del camino de acceso a la zona maya (tramo Yaxchanchanchen Palmar).

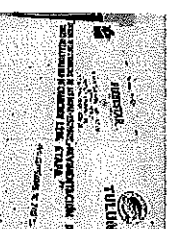

- Se realizó el rotulo de una mampara para el evento de la entrega de los trabajos de MT-DGPM-2309003-pavimentación de calles de la localidad de Sahcabmucuy 2da. Etapa.

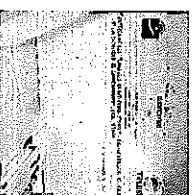

FECHA: 13 de Septiembre 2023

EVIDENCIA

- Se realizó el rotulo de una mampara para el evento del CXCI (199) aniversario de la anexión de Chiapas México.
- Se realizó el rotulo de una mampara para el evento de la demostración de Himno Nacional.

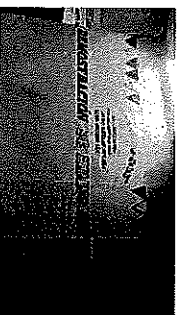
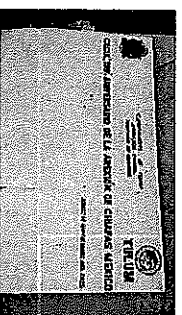

- Se realizó la rotulación de una mampara para el evento del CCXII (213) aniversario del grito de Independencia de México.

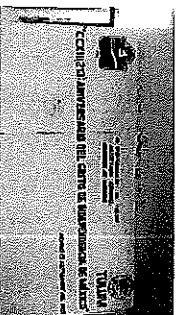



REPORTE MENSUAL SEPTIEMBRE 2023 Área de Rótulos

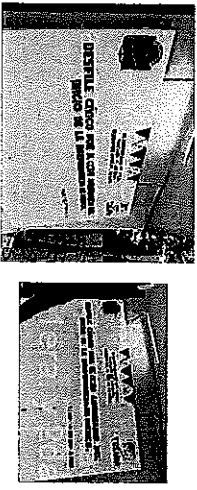

FECHA: 14 de Septiembre 2023	EVIDENCIA
<ul style="list-style-type: none">Se realizó el rotulo de una mampara para el evento del desfile cívico por el CCXII aniversario del inicio de la Independencia de México.	

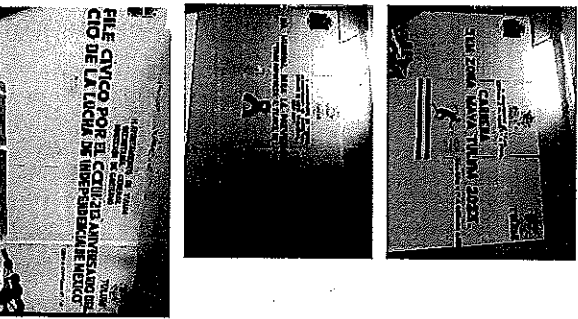

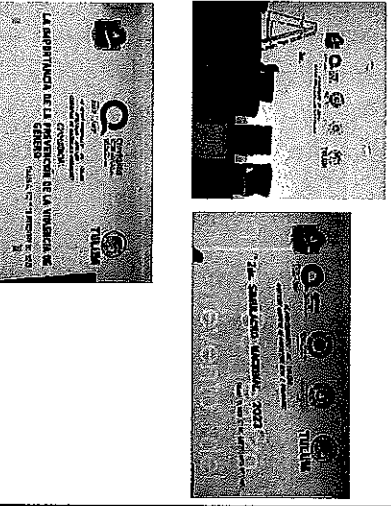
FECHA: 15 de Septiembre 2023	EVIDENCIA
<ul style="list-style-type: none">Se realizó el rotulo de 8una mampara para el evento de la carrera 5 km zona maya Tulum 2023.Se realizó el rotulo de una mampara para el evento del día mundial para la prevención del suicidio "crear esperanza: través de la acción".Se realizó la rotulación de una mampara para el evento del desfile cívico por el CCXIII (213) aniversario del inicio de la lucha de independencia de México.	

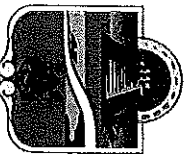
FECHA: 18 de Septiembre 2023	EVIDENCIA
<ul style="list-style-type: none">En la sala de cabildo se realizó el rotulo para el evento del 2do. Simulacro nacional 2023. realizado por la Dirección de Protección Civil.En la sala de cabildo se realizó el rotulo para la conferencia de la importancia de la prevención de la violencia de género impartido por la Dirección de Recursos Humanos.	



REPORTE MENSUAL SEPTIEMBRE 2023 Área de Rótulos

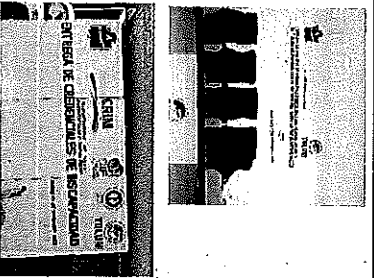
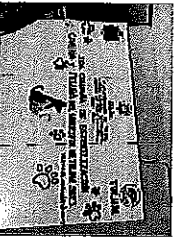

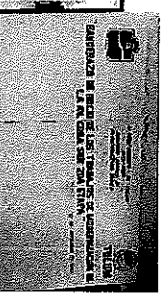
<p>FECHA: 19 de Septiembre 2023</p> <ul style="list-style-type: none">En la sala de cabildo se realizó el rotulo para el evento de la entrega de equipos de computo a Direcciones del H. Ayuntamiento de Tulum, adquiridas con el recurso del ramo 33. FAISMUN (PR0dim-2023).En las instalaciones del DIF Municipal, se realizó el rotulo de una mampara para el evento de la entrega de credenciales de discapacidad.	<p>EVIDENCIA</p> 
<p>FECHA: 21 de Septiembre 2023</p> <ul style="list-style-type: none">Se realizó el rotulo de una mampara para el evento de la 2da. Campaña de esterilización canina y felina del Municipio de Tulum 2023.	<p>EVIDENCIA</p> 
<p>FECHA: 22 de Septiembre 2023</p> <ul style="list-style-type: none">Se realizó el rotulo de una mampara para el evento del 1era. Campaña de vacunación antirrábica.	<p>EVIDENCIA</p> 
<p>FECHA: 23 de Septiembre 2023</p> <ul style="list-style-type: none">Se realizó el rotulo de una mampara para el evento del banderazo de inicio de los trabajos de modernización de la avenida coba sur 2da. Etapa.	<p>EVIDENCIA</p> 





REPORTE MENSUAL SEPTIEMBRE 2023 Área de Rótulos

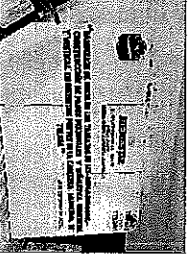
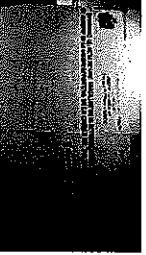

TULUM

<p>FECHA: 23 de Septiembre 2023</p> <ul style="list-style-type: none">Se rotulo una mampara para el evento de la plática de sensibilización en bienestar emocional (atención oportuna de la ansiedad y depresión).	<p>EVIDENCIA</p> 
---	---

<p>FECHA: 25 de Septiembre 2023</p> <ul style="list-style-type: none">Se realizó el rotulo de una mampara para el evento del banderazo de inicio de los trabajos de rehabilitación del camino de acceso a Punta Allen.Se realizó el rotulo de una mampara para el evento del banderazo de inicio de los trabajos de MT-DGPM-2309003 construcción de pasos peatonales y señalética horizontal y vertical en distintos puntos de la cabecera Municipal de Tulum.Se realizó el rotulo de una mampara para el evento del banderazo de inicio de los trabajos de electrificación y alumbrado en andador de la unidad deportiva en la ciudad de Tulum, 1era. Etapa.Se realizó el rotulo de una mampara para el evento del banderazo de inicio de los trabajos de construcción de estructura de arco techo en la localidad de Akumal.	<p>EVIDENCIA</p>    
--	--

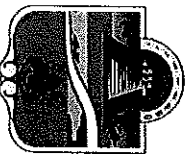

REPORTE MENSUAL SEPTIEMBRE 2023 Área de Rótulos



TULUM

FECHA: 26 de Septiembre 2023

▪ Se realizó el rotulo de una mampara para el evento Civico del CCIL (202) aniversario de la consumación de la Independencia de México.

▪ Se realizo el rotulo de una mampara para el evento fam. Trip circuito turistico zona maya.

▪ En la sala de cabildo se realizó el rotulo para el evento de la Cuadragésima Novena Sesión Ordinaria del Honorable Ayuntamiento del Municipio de Tulum, Quintana Roo.

EVIDENCIA

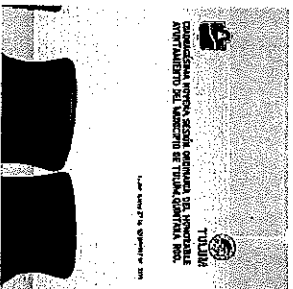
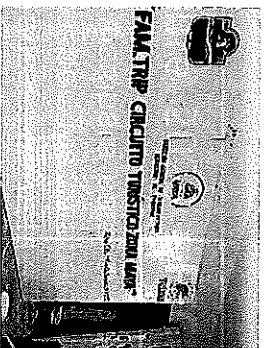
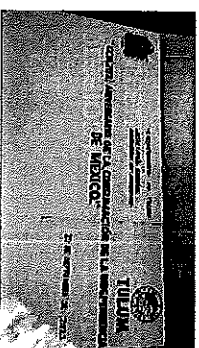

FECHA: 27 de Septiembre 2023

▪ En la sala de cabildo se realizó el rotulo para el evento del desarrollo personal y habilidades en la búsqueda de empleo y empoderamiento profesional, realizado por la 8ta. Regiduría en coordinación con la Dirección de Igualdad de Género y la Dirección de Promoción y Transversalización de la Perspectiva de Género.

EVIDENCIA

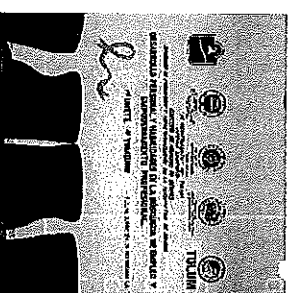



REPORTE MENSUAL SEPTIEMBRE 2023 Área de Rótulos



TULUM

FECHA: 28 de Septiembre 2023

EVIDENCIA

- Se realizó el rotulo de logotipos en la oficina de la Dirección de Registro Civil.
- Se realizó el rotulo de una mampara para el evento de la premiación de la liga de primera fuerza estatal de Quintana Roo.
- En la sala de cabildo se realizo el rotulo para el evento de la Quincuagésima Sesión Ordinaria del Honorable Ayuntamiento del Municipio de Tulum, Quintana Roo.
- En la sala de cabildo se realizo el rotulo para el evento de la Tercera Sesión Ordinaria del consejo Municipal de prestación de servicios para la atención de cuidado y desarrollo integral infantil del Municipio de Tulum, Quintana Roo.

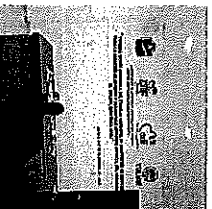
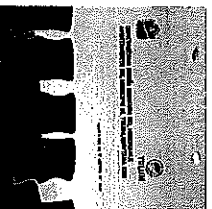
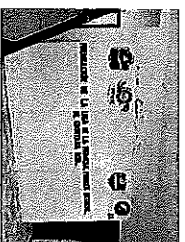

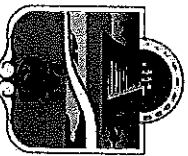

REPORTE MENSUAL SEPTIEMBRE 2023 Asistencia en eventos



FECHA: 01 de Septiembre 2023	EVIDENCIA
<ul style="list-style-type: none">En el parque de la cultura maya, se instaló una mampara rotulada de 3 piezas para el evento cívico del primer izamiento de la bandera por el mes de la patria.	

FECHA: 02 de Septiembre 2023	EVIDENCIA
<ul style="list-style-type: none">En la comunidad de Punta Allen, se instalaron 150 sillas, 4 toldos y 15 mesas para el evento del aniversario de la langosta.	

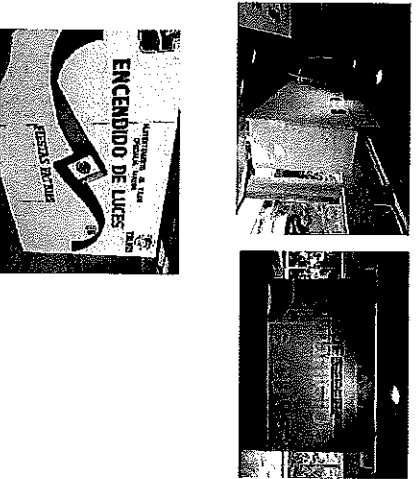
FECHA: 04 de Septiembre 2023	EVIDENCIA
<ul style="list-style-type: none">En la sala de convenciones del hotel KORE, se instaló una mampara en blanco de 6 piezas con tarima de 4 piezas a ras de piso donde se le colocó una lona impresa para el evento de la instalación de la comisión estatal de funcionarios fiscales, evento realizado por el Sistema Estatal de Coordinación Fiscal (SECF).Bajo del balcón del palacio municipal se instaló una mampara rotulada de 3 piezas para el evento del encendido de luces por las fiestas patrias, evento realizado por la Oficialía Mayor.	

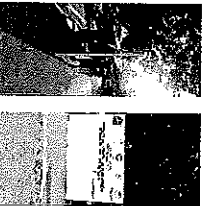
FECHA: 05 de Septiembre 2023	EVIDENCIA
<ul style="list-style-type: none">En el parque de la colonia la CROC, se instaló una mampara rotulada de 3 piezas para el evento del banderazo del operativo de nebulización integral del Municipio de Tulum, realizado por la Dirección de Salud Municipal.	







REPORTE MENSUAL SEPTIEMBRE 2023 Asistencia en eventos

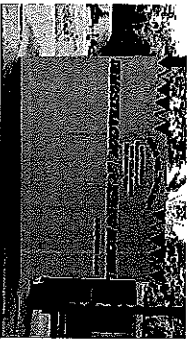

TULUM

<p>FECHA: 08 de Septiembre 2023</p>	<p>EVIDENCIA</p>
<ul style="list-style-type: none">▪ Frente al escenario del parque de la cultura maya, se instaló 2 mesas 150 sillas y 3 toldos para el evento de la elección de la señorita Independencia, realizado por Presidencia.	

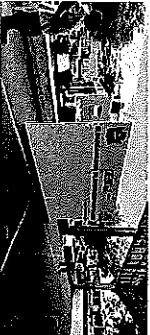
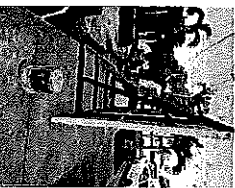

<p>FECHA: 13 de Septiembre 2023</p>	<p>EVIDENCIA</p>
<ul style="list-style-type: none">▪ En la escuela preescolar Tun Ben Zazil, se instaló una mampara rotulada de 3 piezas para el evento de la demostración del Himno Nacional, realizado por la zona escolar 024.▪ En el domo del parque 2 aguas, se instaló una mampara rotulada de 3 piezas para el evento cívico del CCXCIX (199) aniversario de la anexión de Chiapas a México, realizado por la Dirección de Gobierno.	 

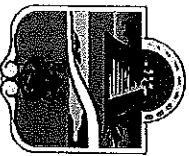



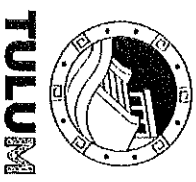

<p>FECHA: 15 de Septiembre 2023</p>	<p>EVIDENCIA</p>
<ul style="list-style-type: none">▪ En el domo del parque 2 aguas, se instaló una mampara rotulada de 3 piezas para el evento cívico del CCXII aniversario del grito de Independencia de México, realizado por la Dirección de Gobierno.▪ Frente a la delegación Municipal de la Comunidad de Cobá, se instaló una mampara rotulada de 3 piezas para el evento del desfile cívico por el CCXIII aniversario del inicio de la Independencia de México, realizado por la Delegación Municipal de Cobá.	  



REPORTE MENSUAL SEPTIEMBRE 2023 Asistencia en eventos

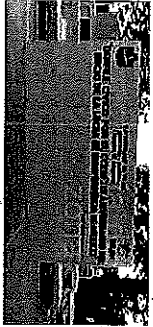

FECHA: 15 de Septiembre 2023	EVIDENCIA
<ul style="list-style-type: none">▪ En el parque de la cultura maya, se instalaron 2 toldos para ser ocupados por personal de Bomberos y Protección Civil, durante las festividades del grito de Independencia.	 

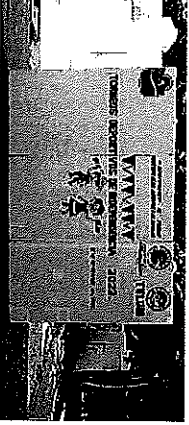
FECHA: 16 de Septiembre 2023	EVI
<ul style="list-style-type: none">▪ En el domo doble de la unidad deportiva, se instaló una mampara rotulada de 4 piezas para el evento del desfile cívico por el CCXIII (213) aniversario del inicio de la Lucha de Independencia de México, realizado por la Dirección de Gobierno.▪ En la avenida principal, se instalaron 2 toldos en puntos estratégicos para la repartición de aguas a los participantes del desfile y 1 toldo con 2 mesas y 20 sillas frente al parque para que ocupen personal de bomberos y Protección Civil como parte de auxilio en caso que se requiera.▪ En el domo doble de la unidad deportiva, se instaló una mampara rotulada de 3 piezas para el evento de los torneos deportivos de Independencia 2023, realizado por la Dirección de la Juventud y el Deporte.	      

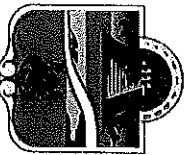

REPORTE MENSUAL SEPTIEMBRE 2023 Asistencia en eventos



TULUM

FECHA: 18 de Septiembre 2023

- En el domo de la escuela SESYTE, se instaló una mampara rotulada de 3 piezas, 1 mampara en blanco de 3 piezas para proyección, 200 sillas y 2 mesas para el evento del día mundial para la prevención del suicidio "crear esperanza a través de la acción, realizado por la Dirección de Salud Municipal.

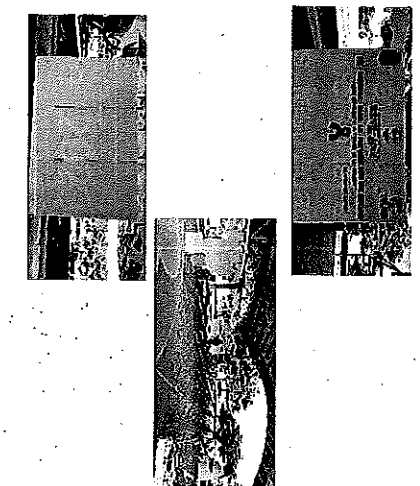

EVIDENCIA

FECHA: 23 de Septiembre 2023

- En el domo doble de unidad deportiva, se instaló un cubículo realizado con 6 piezas de mampara para como modulo de atención médica, 90 sillas y una mampara rotulada de 3 piezas para el evento de la 2da. Campaña de esterilización canina y felina del Municipio de Tulum 2023, realizado por la Dirección de Salud Municipal.

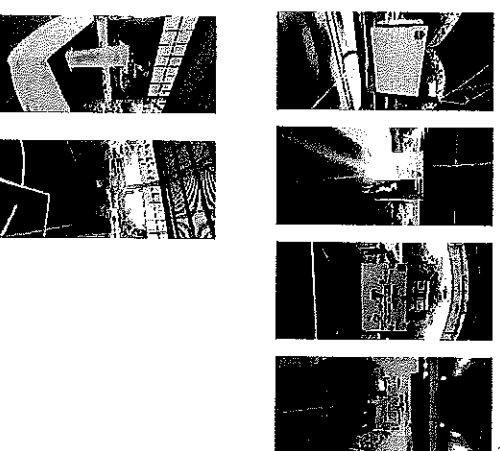

EVIDENCIA

- En el domo del parque 2 aguas, se instalaron 155 sillas y 1 pódium, para el evento del 2do. Informe del primer regidor.

FECHA: 25 de Septiembre 2023

- En la avenida Cobá se instaló una mampara rotulada de 3 piezas con templete de 2 piezas para el evento del banderazo de inicio de los trabajos de modernización de la avenida coba sur 2da. Etapa, realizado por la Dirección General de Infraestructura Pública.

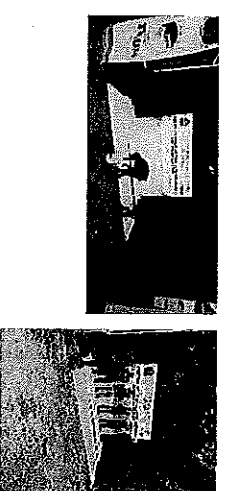

EVIDENCIA



REPORTE MENSUAL SEPTIEMBRE 2023 Asistencia en eventos



TULUM

FECHA: 25 de Septiembre 2023

EVIDENCIA

- En la oficina de la Dirección de la Juventud y el Deporte, se instalaron 25 sillas para la plática a Jóvenes sobre adicciones impartida por la Dirección de Salud Municipal.

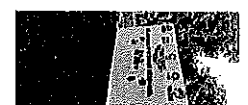

- En el parque del fraccionamiento Huracanes se instaló una mampara rotulada de 3 piezas para el evento de la primera campaña de vacunación antitráfica, realizado por la Dirección de Salud Municipal.

- En el auditorio de la casa de la cultura, se instaló una mampara de 1 pieza en blanco para proyección y una mampara rotulada de 3 piezas para el evento de la plática de sensibilización en bienestar emocional de la atención oportuna de la ansiedad y depresión, impartida por la Dirección de Recursos Humanos.

FECHA: 26 de Septiembre 2023

EVIDENCIA

- En la unidad deportiva, se instaló una mampara rotulada de 3 piezas con templete de 2 piezas y un pódium, para el evento del banderazo de inicio de los trabajos de electrificación y alumbrado en andador de la unidad deportiva de la ciudad de Tulum, 1era. Etapa, realizado por la Dirección General de Infraestructura Pública.

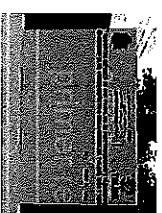
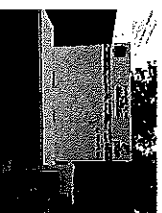



REPORTE MENSUAL AGOSTO 2023 Asistencia en eventos



TULUM

FECHA: 26 de Septiembre 2023

- En la avenida Tulum frente al Palacio Municipal, se instaló una mampara rotulada de 3 piezas con templete de 2 piezas para el evento del banderazo de inicio de los trabajos de MT-DGPM-2309003 construcción de pasos peatonales y señalética horizontal y vertical en distintos puntos de la cabecera Municipal de Tulum, realizado por la Dirección General de Infraestructura Pública.
- En la sala de cabildo se instalaron 30 sillas para el evento del taller sobre la importancia de la prevención de la violencia de Género, impartida por la Dirección de Recursos Humanos.



EVIDENCIA

FECHA: 27 de Septiembre 2023

- En el andador turístico de la comunidad de Cobá, se instaló una mampara rotulada de 3 piezas para el evento "fam. Trip circuito turístico zona maya", realizado por la Dirección de Turismo.
- En le parque de la cultura maya, se instaló una mampara rotulada de 3 piezas para el evento cívico de la conmemoración del CCII (202) aniversario de la consumación de la Independencia de México., realizado por la Dirección de Gobierno.



EVIDENCIA

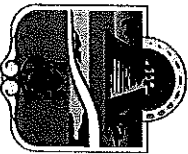

REPORTE MENSUAL SEPTIEMBRE 2023 Asistencia en eventos



FECHA: 27 de Septiembre 2023

- En la cancha de usos múltiples que se encuentra frente a la Delegación de la comunidad de Akumal, se instaló una mampara rotulada de 3 piezas con templete de 2 piezas para el evento del banderazo de inicio de los trabajos de construcción de estructura de arco techo en la localidad de Akumal, realizado por la Dirección de Infraestructura Pública.

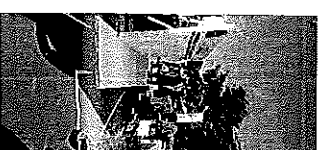

EVIDENCIA

FECHA: 28 de Septiembre 2023

- En la sala de cabildo se instalaron 40 sillas para el evento del taller sobre la importancia de la prevención de la violencia de Género, impartida por la Dirección de Recursos Humanos.

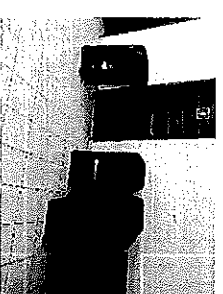

EVIDENCIA

FECHA: 29 de Septiembre 2023

- En el parque del fraccionamiento de aldea zama, se instalaron 3 sillas, 1 mesa y un toldo para el evento del reciclación, realizado por la Dirección de Sustentabilidad Ambiental.
- En el estacionamiento del centro comercial chedrahui se instalaron 3 sillas, 1 mesa y un toldo para el evento del reciclación, realizado por la Dirección de Sustentabilidad Ambiental.
- En el parque de la alegría, se instalaron 3 sillas, 1 mesa y un toldo para el evento del reciclación, realizado por la Dirección de Sustentabilidad Ambiental.

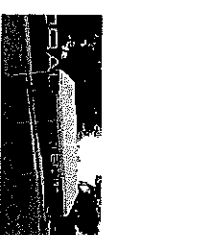

EVIDENCIA

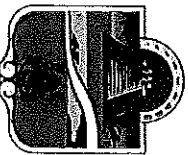

**REPORTE MENSUAL
SEPTIEMBRE 2023
Asistencia en eventos**



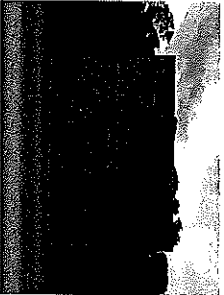

FECHA: 30 de Septiembre 2023	EVIDENCIA
<ul style="list-style-type: none">▪ En campo de futbol soccer de la unidad deportiva, se instaló una mampara rotulada de 3 piezas para el evento de la premiación de la liga de la primera fuerza estatal de Quintana Roo., realizado por la Dirección de la Juventud y el Deporte.	



REPORTE MENSUAL SEPTIEMBRE 2023

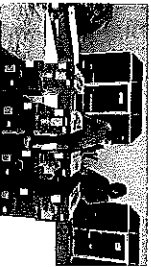

Mantenimiento de Aires Acondicionados

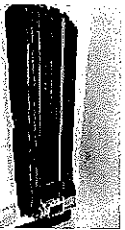
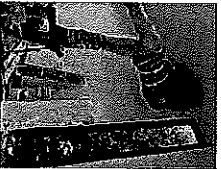
<p>FECHA: 06 de Septiembre 2023</p> <ul style="list-style-type: none">En las oficinas de la Dirección de Tecnología Y Comunicación, se entregaron 4 aires acondicionados para que posteriormente sean instalados.	<p>EVIDENCIA</p> 
<p>FECHA: 11 de Septiembre 2023</p> <ul style="list-style-type: none">En las oficinas de la Dirección de Tecnología Y Comunicación, se instaló 1 aire acondicionado nuevo.	<p>EVIDENCIA</p> 
<p>FECHA: 15 de Septiembre 2023</p> <ul style="list-style-type: none">En la oficina privada de presidencia se realizó el mantenimiento preventivo de un aire acondicionado donde se le realizó la limpieza y se verificó que la temperatura que proyecta sea la adecuado.	<p>EVIDENCIA</p> 
<p>FECHA: 18 de Septiembre 2023</p> <ul style="list-style-type: none">En la oficina de la Dirección de Servicios Generales, se le dio mantenimiento preventivo a un aire acondicionado donde se destupió el drenaje que ocasionaba que se almacenaba el agua y tiraba el agua dentro de la oficina.	<p>EVIDENCIA</p>  

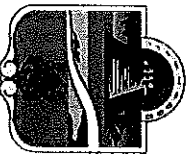

REPORTE MENSUAL SEPTIEMBRE 2023



TULUM

Mantenimiento de Aires Acondicionados

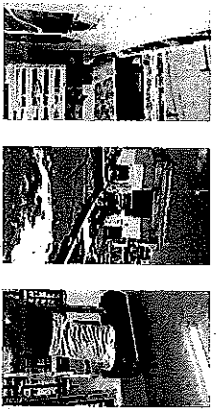
FECHA: 21 de Septiembre 2023	EVIDENCIA
<ul style="list-style-type: none">▪ En la oficina de la Dirección de Contabilidad, se instaló un aire acondicionado nuevo.	

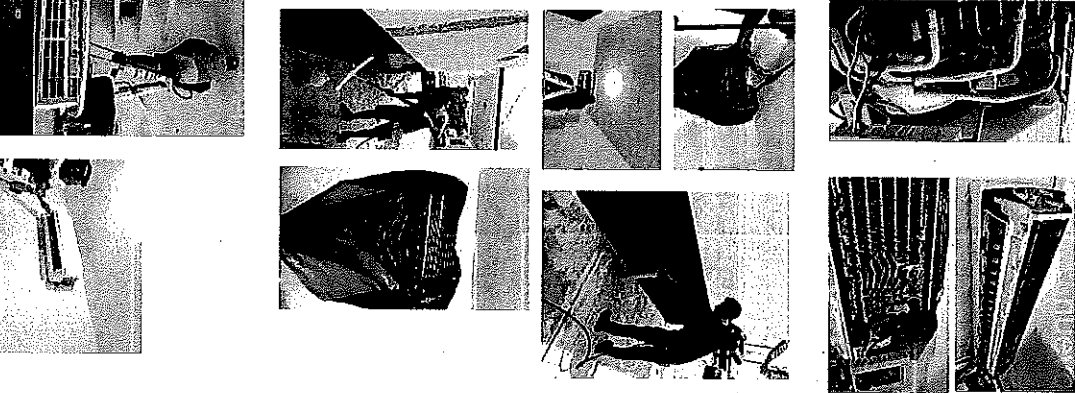
FECHA: 25 de Septiembre 2023	EVIDENCIA
<ul style="list-style-type: none">▪ Se atendió el reporte de atención a un clima que estaba filtrando agua durante su encendido, al revisar se encontró que el plástico de retención de agua del evaporador esta deteriorado y la tubería esta carcomido y tiene fuga de gas por lo que se sugiere el cambio del clima.▪ En las oficinas de la Dirección de Jueces Cívicos, se les dio mantenimiento preventivo a 2 aires acondicionados, donde se les realizó la limpieza y el lavado quedando en buen funcionamiento.▪ En la oficina del Contralor, se le dio mantenimiento preventivo a un aire acondicionado donde se le realizó la limpieza quedando en buen funcionamiento.	



REPORTE MENSUAL SEPTIEMBRE 2023



Mantenimiento de Aires Acondicionados

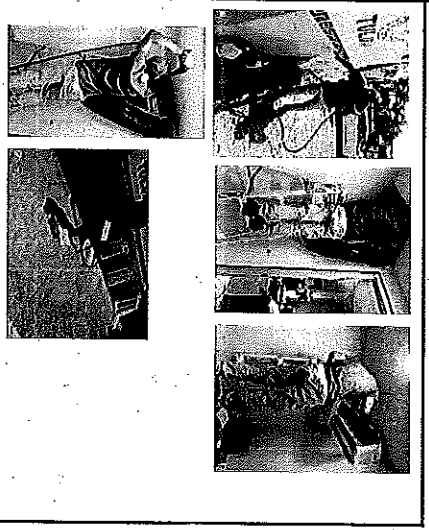
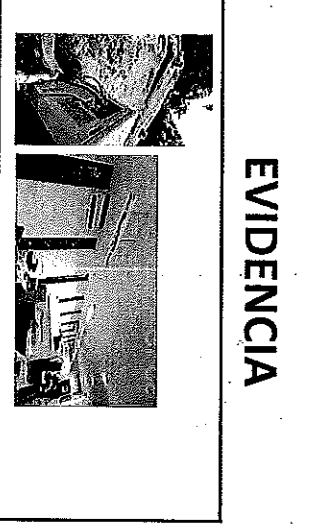

FECHA: 26 de Septiembre 2023	EVIDENCIA
<ul style="list-style-type: none">▪ En las oficinas de Sitaem, se realizó el mantenimiento preventivo de 7 aires acondicionados donde se les realizó la limpieza y el lavado quedando en buen funcionamiento.	
FECHA: 29 de Septiembre 2023	EVIDENCIA
<ul style="list-style-type: none">▪ En las oficinas de Bienestar, se atendió el reporte de que los aires acondicionados no funcionaban al revisar se encontró que por los apagones de energía las patillas se desactivaron por lo que se reseteo solucionando el problema suscitado.	



REPORTE MENSUAL SEPTIEMBRE 2023

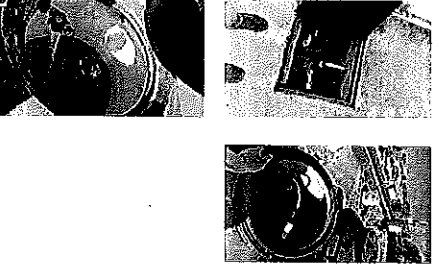

Mantenimiento en plomería

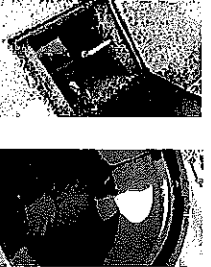
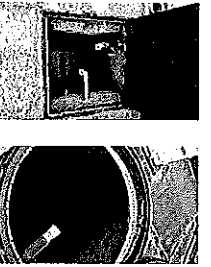
<p>FECHA: 01 de Septiembre 2023</p> <ul style="list-style-type: none">▪ En el estacionamiento de Oficialía Mayor, se checó el llenado de la cisterna y de los Rotoplas del área de Presidencia y Oficialía Mayor, que abastece con agua los baños de esas áreas.▪ En las instalaciones de la Dirección de la Tecnología de la información se checó el llenado del Rotoplas que abastece de agua a los baños.	<p>EVIDENCIA</p> 
<p>FECHA: 06 de Septiembre 2023</p> <ul style="list-style-type: none">▪ En el estacionamiento de Oficialía Mayor, se checó el llenado de la cisterna y de los Rotoplas del área de Presidencia y Oficialía Mayor, que abastece con agua los baños de esas áreas.	<p>EVIDENCIA</p> 
<p>FECHA: 07 de Septiembre 2023</p> <ul style="list-style-type: none">▪ En el estacionamiento de Oficialía Mayor, se checó el llenado de la cisterna y de los Rotoplas del área de Presidencia y Oficialía Mayor, que abastece con agua los baños de esas áreas.	<p>EVIDENCIA</p> 
<p>FECHA: 08 de Septiembre 2023</p> <ul style="list-style-type: none">▪ En el estacionamiento de Oficialía Mayor, se checó el llenado de la cisterna y de los Rotoplas del área de Presidencia y Oficialía Mayor, que abastece con agua los baños de esas áreas.	<p>EVIDENCIA</p> 



REPORTE MENSUAL SEPTIEMBRE 2023 Mantenimiento en plomería



FECHA: 12 de Septiembre 2023

- En el estacionamiento de Oficialía Mayor, se checó el llenado de la cisterna y de los Rotoplas del área de Presidencia y Oficialía Mayor, que abastece con agua los baños de esas áreas.
- En los baños de la unidad deportiva, se revisaron los wc y los mingitorios para que su funcionamiento sea el adecuado durante el informe de Gobierno Municipal.

EVIDENCIA

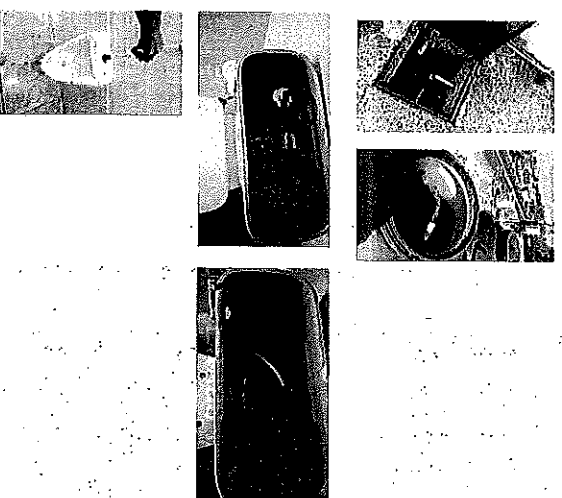

FECHA: 14 de Septiembre 2023

- En el estacionamiento de Oficialía Mayor, se checó el llenado de la cisterna y de los Rotoplas del área de Presidencia y Oficialía Mayor, que abastece con agua los baños de esas áreas.

EVIDENCIA

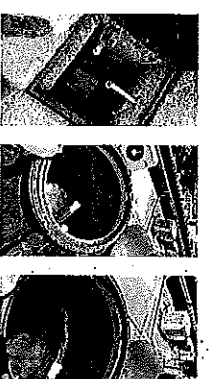

FECHA: 15 de Septiembre 2023

- En el estacionamiento de Oficialía Mayor, se checó el llenado de la cisterna y de los Rotoplas del área de Presidencia y Oficialía Mayor, que abastece con agua los baños de esas áreas.
- En los baños del área de regidores se realizó el siguiente mantenimiento:
 - ✓ Baño de damas se cambio la mezcladora del lavabo
 - ✓ Baño de caballeros se cambio la llave de paso del mingitorio.
- estos trabajos se realizaron por las festividades del grito de Independencia.

EVIDENCIA

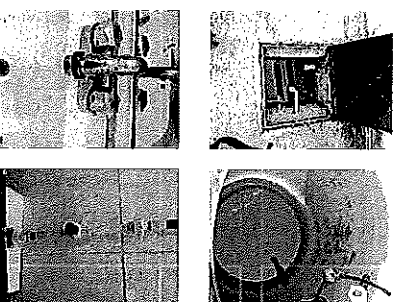



REPORTE MENSUAL SEPTIEMBRE 2023 Mantenimiento en plomería



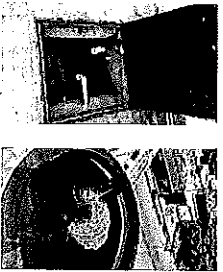
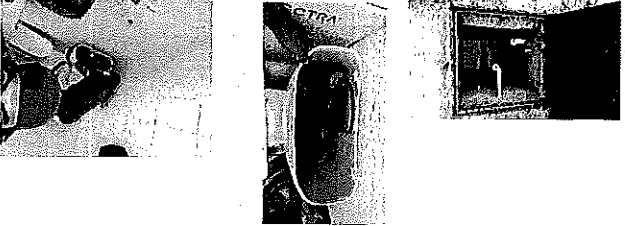
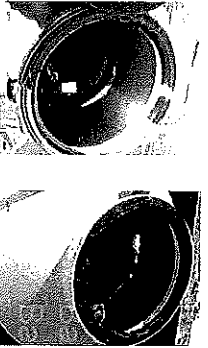

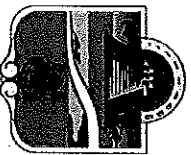

<p>FECHA: 18 de Septiembre 2023</p> <ul style="list-style-type: none">En el estacionamiento de Oficialía Mayor, se checó el llenado de la cisterna y de los Rotoplas del área de Presidencia y Oficialía Mayor, que abastece con agua los baños de esas áreas.	<p>EVIDENCIA</p> 
<p>FECHA: 20 de Septiembre 2023</p> <ul style="list-style-type: none">En el estacionamiento de Oficialía Mayor, se checó el llenado de la cisterna y de los Rotoplas del área de Presidencia y Oficialía Mayor, que abastece con agua los baños de esas áreas.En la nueva oficina de la Dirección de la Tecnología y Comunicación, se ajusto el herraje que presentaba fuga de agua en el wc,En el baño de la sala de cabildo se ajusto la caja de almacenamiento de agua del wc que presentaba fuga de agua, quedando en buen funcionamiento.	<p>EVIDENCIA</p> 
<p>FECHA: 22 de Septiembre 2023</p> <ul style="list-style-type: none">En el estacionamiento de Oficialía Mayor, se checó el llenado de la cisterna y de los Rotoplas del área de Presidencia y Oficialía Mayor, que abastece con agua los baños de esas áreas.	<p>EVIDENCIA</p> 



REPORTE MENSUAL SEPTIEMBRE 2023 Mantenimiento en plomería

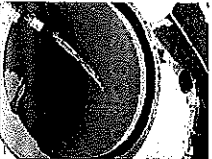

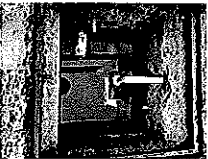
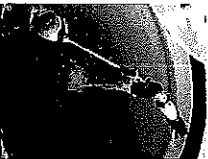
TULUM

<p>FECHA: 25 de Septiembre 2023</p> <ul style="list-style-type: none">En el estacionamiento de Oficialía Mayor, se checkó el llenado de la cisterna y de los Rotoplas del área de Presidencia y Oficialía Mayor, que abastece con agua los baños de esas áreas.	<p>EVIDENCIA</p>  
<p>FECHA: 26 de Septiembre 2023</p> <ul style="list-style-type: none">En el estacionamiento de Oficialía Mayor, se checkó el llenado de la cisterna y de los Rotoplas del área de Presidencia y Oficialía Mayor, que abastece con agua los baños de esas áreas.	<p>EVIDENCIA</p>  
<p>FECHA: 27 de Septiembre 2023</p> <ul style="list-style-type: none">En el estacionamiento de Oficialía Mayor, se checkó el llenado de la cisterna y de los Rotoplas del área de Presidencia y Oficialía Mayor, que abastece con agua los baños de esas áreas.	<p>EVIDENCIA</p>  
<p>FECHA: 28 de Septiembre 2023</p> <ul style="list-style-type: none">En el estacionamiento de Oficialía Mayor, se checkó el llenado de la cisterna y de los Rotoplas del área de Presidencia y Oficialía Mayor, que abastece con agua los baños de esas áreas.	<p>EVIDENCIA</p>  

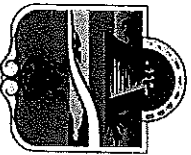

REPORTE MENSUAL SEPTIEMBRE 2023 Mantenimiento en plomería



TULUM

FECHA: 28 de Septiembre 2023

- En el baño de damas de la biblioteca pública, se le dio mantenimiento a un wc que presentaba fuga de agua negra del cual se despegó la taza para colocarle el cuello de cera que estaba vencido por uno nuevo y nuevamente se colocó sellándolo.

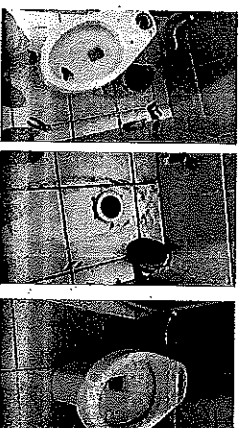

EVIDENCIA

FECHA: 29 de Septiembre 2023

- En el estacionamiento de Oficialía Mayor, se checó el llenado de la cisterna y de los Rotoplas del área de Presidencia y Oficialía Mayor, que abastece con agua los baños de esas áreas.

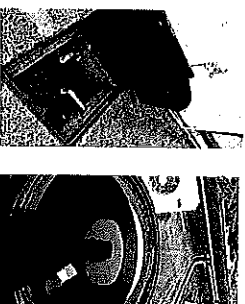

EVIDENCIA

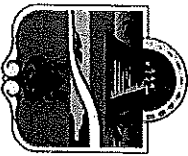

REPORTE MENSUAL SEPTIEMBRE 2023 Mantenimiento de electricidad



FECHA: 04 de Septiembre 2023

- En la nueva oficina de la Dirección de Conciliación del Trabajo, se realizó la instalación del cableado de las lámparas para la iluminación.

EVIDENCIA

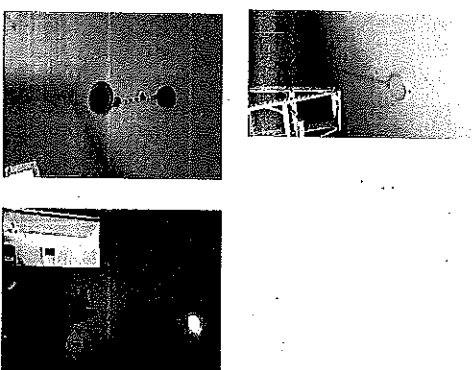

- En la oficina de la Dirección de la Contraloría Municipal, se reemplazó la luminaria por estar en malas condiciones se reemplazó la base y el foco.

FECHA: 07 de Septiembre 2023

- En la nueva oficina de la Dirección de Conciliación del Trabajo, se continuó con la instalación del cableado de las lámparas para la iluminación.

EVIDENCIA

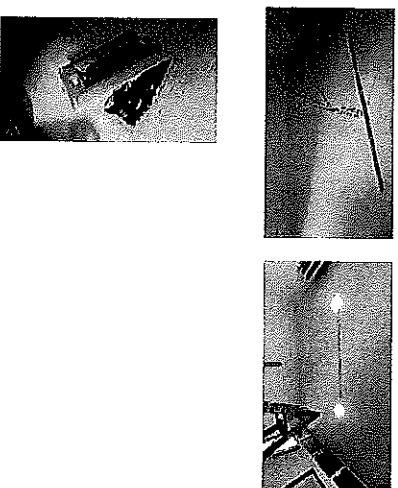



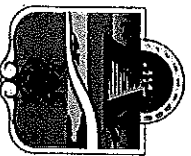

- En el área de las oficinas de la Tesorería Municipal, se reemplazó un contacto de energía eléctrica que se encontraba dañado por uno nuevo.



REPORTE MENSUAL SEPTIEMBRE 2023

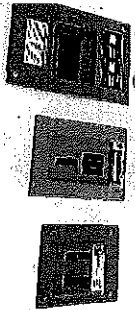
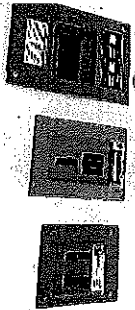

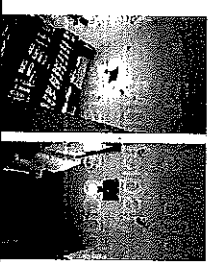
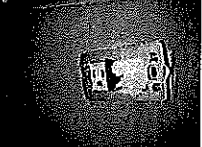
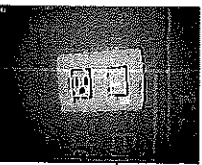
Mantenimiento de electricidad

FECHA: 19 de Septiembre 2023	EVIDENCIA 
<ul style="list-style-type: none">▪ En la oficina de la Dirección de Contraloría, se atendió el reporte de que se presentaba fallas con la energía eléctrica, por lo que se resetearon las pastillas de los break quedando restablecido la energía eléctrica.	EVIDENCIA 
FECHA: 22 de Septiembre 2023	EVIDENCIA  
<ul style="list-style-type: none">▪ En la oficina cobro de predial de la Dirección de Ingresos de la Tesorería Municipal, se quitó una lampara de barra y se cambiaron 2 focos que se encontraban en mal estado reemplazándolos por 2 nuevos.	EVIDENCIA  
FECHA: 25 de Septiembre 2023	EVIDENCIA 
<ul style="list-style-type: none">▪ En la oficina de la Dirección de Servicios Generales, se le dio mantenimiento a un contacto y a un apagador que presentaba falseo, del cual se ajustaron los cables y la base del contacto quedando en buen funcionamiento.	EVIDENCIA 



REPORTE MENSUAL SEPTIEMBRE 2023 Actividades administrativas



FECHA: 01 al 30 de Septiembre 2023

- Se recibieron 43 oficios de diversas Direcciones pertenecientes al H. Ayuntamiento para diversas actividades a realizar por esta Dirección de Servicios Generales.



EVIDENCIA

FECHA: 01 al 30 de Septiembre 2023

- Se realizaron 37 oficios en respuestas a oficios recibidos y para tramites propias de esta Dirección de Servicios Generales.

EVIDENCIA



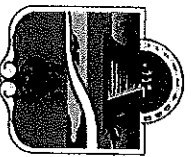

REPORTE MENSUAL SEPTIEMBRE 2023 Actividades generales



TULUM

FECHA: 01 de Septiembre 2023

▪ En la bodega de la Dirección de Servicios Generales, se realizó la limpieza de botes que contenían pintura para ser utilizados para trabajos diversos.



▪ En la bodega de la Dirección de Servicios Generales, se realizó la limpieza del área.



▪ En las instalaciones de la Dirección de Servicios Generales, se realizó el blanqueado de piezas de mamparas para que posteriormente sean rotulados en eventos solicitados.



FECHA: 04 de Septiembre 2023

▪ En la oficina de la Dirección de la Contraloría Municipal, se armó un proyector con su base y se empotró en el plafón de igual forma se empotraron en la pared de otras oficinas 3 pizarrones.

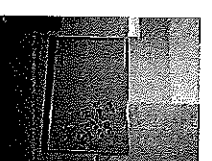
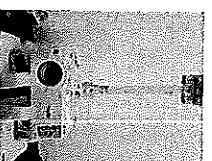

EVIDENCIA

EVIDENCIA

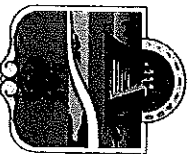

REPORTE MENSUAL SEPTIEMBRE 2023 Actividades generales



FECHA: 05 de Septiembre 2023

- En las nuevas oficinas de la Dirección de Tecnología y Comunicación, se realizaron trabajos de remodelación.

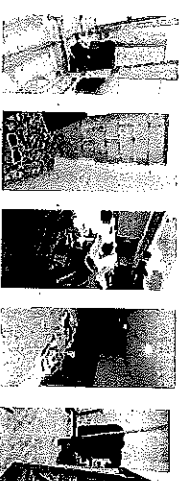

EVIDENCIA

FECHA: 07 de Septiembre 2023

- En las nuevas oficinas de la Dirección de Tecnología y Comunicación, se realizaron trabajos de limpieza quitando escombros y basura acumulada que ocasionó la remodelación.

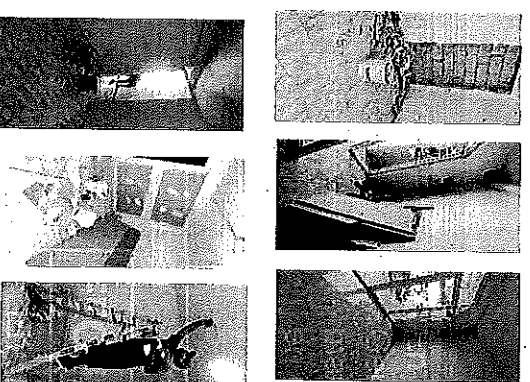

EVIDENCIA

- En las nuevas oficinas de la Dirección de Tecnología y Comunicación, se realizaron trabajos de pintura.

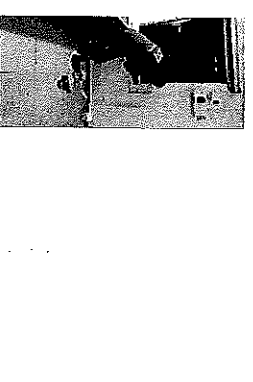

- Se detalló con pintura una oficina de la Tesorería Municipal.

- En el pasillo de la recepción de presidencia, se colocó un buzón de quejas en la pared.





REPORTE MENSUAL SEPTIEMBRE 2023 Actividades generales



TULUM

FECHA: 12 de Septiembre 2023

- En los baños de la unidad deportiva, se realizó el pintado de las paredes externas e internas y de la Oficina de la Dirección de la Juventud y el Deporte se borraron las letras con motivo del Informe de Gobierno Municipal.
- En la sala de cabildo se realizó el pintado de las paredes.
- Se realizó el raspado de la pintura del balcón de Presidencia Municipal y posteriormente se pintó.
- Se trasladaron paquetes de agua purificada al domo doble de la unidad deportiva para ser utilizada durante el informe de Gobierno Municipal.
- En el interior del edificio se realizó el pintado de las paredes de los pasillos de secretaría General, Contabilidad, Secretaría Técnica, recepción de Presidencia y escaleras del área de regidores.



EVIDENCIA

FECHA: 13 de Septiembre 2023

- En el domo doble de la unidad deportiva se colocaron 2 estand para reparir agua del cual se colocaron 1 nevera grande y i chica por cada stan y se apoyó con la repartición del liquido durante el informe de Gobierno Municipal.

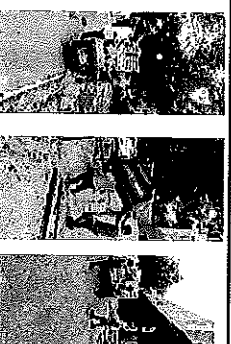

EVIDENCIA



REPORTE MENSUAL SEPTIEMBRE 2023 Actividades generales

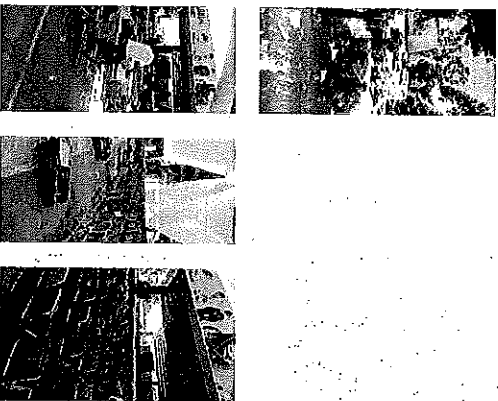
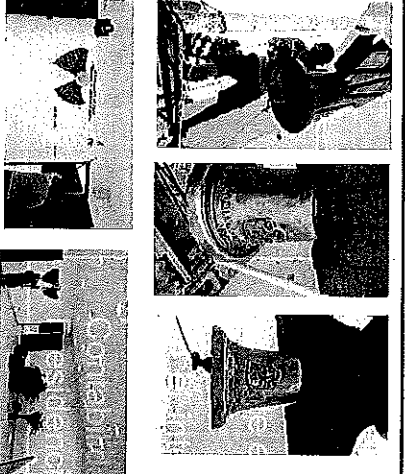
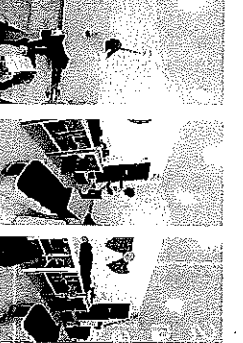

TULUM

<p>FECHA: 13 de Septiembre 2023</p> <ul style="list-style-type: none">En las instalaciones de la oficina de la Dirección de Servicios Generales, se descargó material de limpieza y se acomodaron en la bodega para que posteriormente sea embalados y repartidos en diversas oficinas para su limpieza.Se acomodaron sillas en el domo doble de la unidad deportiva para ser ocupadas durante el informe del Gobierno Municipal.	<p>EVIDENCIA</p> 
<p>FECHA: 14 de Septiembre 2023</p> <ul style="list-style-type: none">Se realizó el pulido de la campana que se encuentra en el Palacio Municipal.En la sala de cabildo se detalló con pintura las paredes.	<p>EVIDENCIA</p> 
<p>FECHA: 15 de Septiembre 2023</p> <ul style="list-style-type: none">En la sala de cabildo se borro los logotipos de las paredes que se encontraban rotulados.	<p>EVIDENCIA</p> 

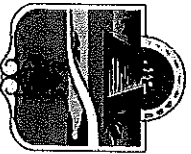

REPORTE MENSUAL SEPTIEMBRE 2023 Actividades generales



FECHA: 16 de Septiembre 2023

- Durante el desfile cívico se apoyo en repartir agua a los participantes en 2 stand instalados en la avenida Tulum.

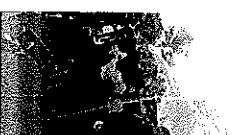

EVIDENCIA

FECHA: 19 de Septiembre 2023

- Se continuo con la limpieza en la nueva oficina de la Dirección de la Tecnología y Comunicación.



EVIDENCIA

FECHA: 21 de Septiembre 2023

- En la nueva oficina de la Dirección de la Tecnología y Comunicación, se realizó el pintado de la pared exterior, se recogió el escombros acumulado y se lavaron los pisos interiores.



EVIDENCIA

- En una bodega del DIF Municipal, se apoyo en la descarga de cajas de leche.



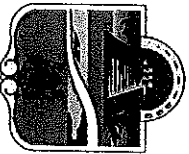

REPORTE MENSUAL SEPTIEMBRE 2023 Actividades generales



TULUAM

FECHA: 27 de Septiembre 2023

- En la sala de cabildo se realizo el blanqueado de la pared pa5ra que posteriormente sea rotulado en eventos solicitados.



EVIDENCIA

FECHA: 28 de Septiembre 2023

- En la sala de recepción de Oficialía Mayor, se detallo con pintura la pared que se encuentra debajo del aire acondicionado que estaba manchado por el escurrimiento de agua.

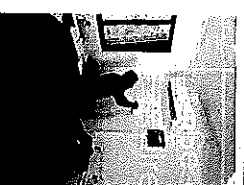

EVIDENCIA

- Se realizo la limpieza detrás del escenario que se encuentra en el parque de la cultura maya.

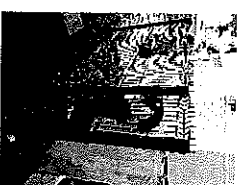

- En la sala de cabildo, se realizo el blanqueado de la pared para que posteriormente sea rotulado en eventos posteriores.

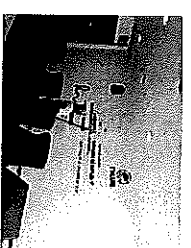

FECHA: 29 de Septiembre 2023

- Se realizo el traslado de diversa direcciones mobiliario que se habían prestados para concentrarlos a la bodega de la Dirección de Servicios Generales.



EVIDENCIA

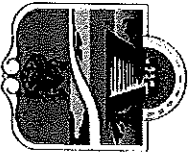

ESTADISTICA POR ACTIVIDAD SEPTIEMBRE 2023

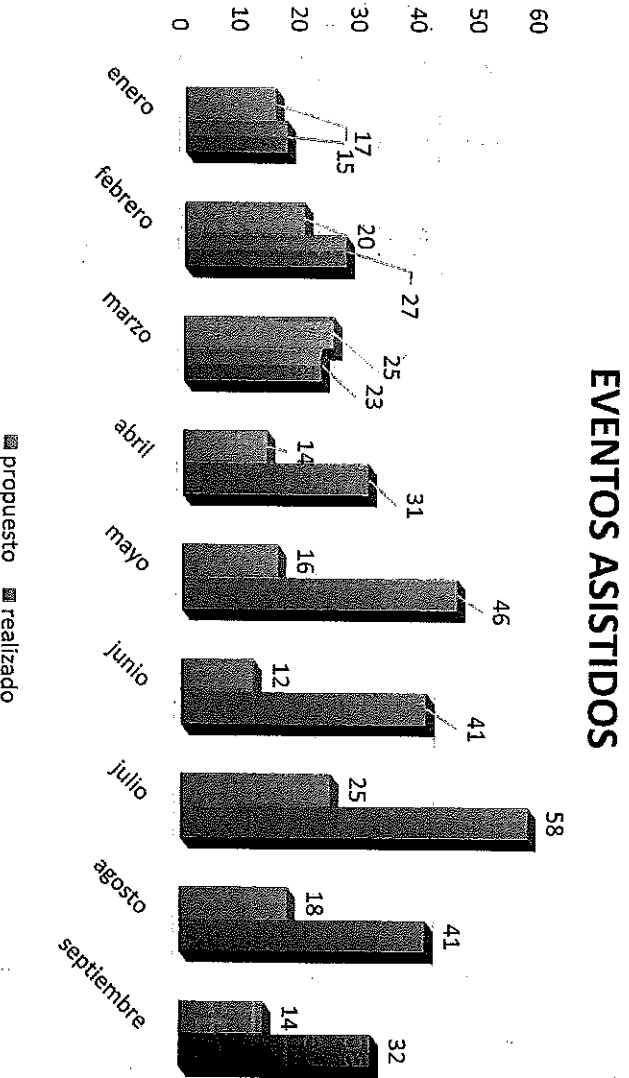
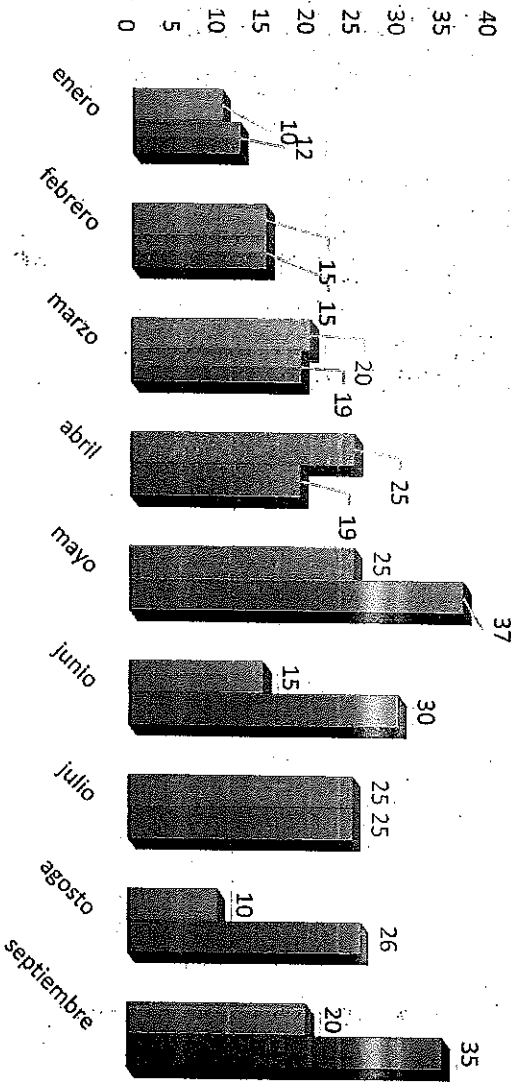
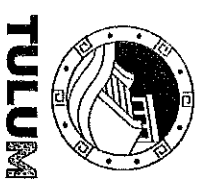

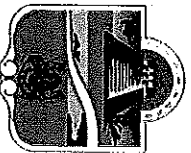

ESTADISTICA POR ACTIVIDAD SEPTIEMBRE 2023

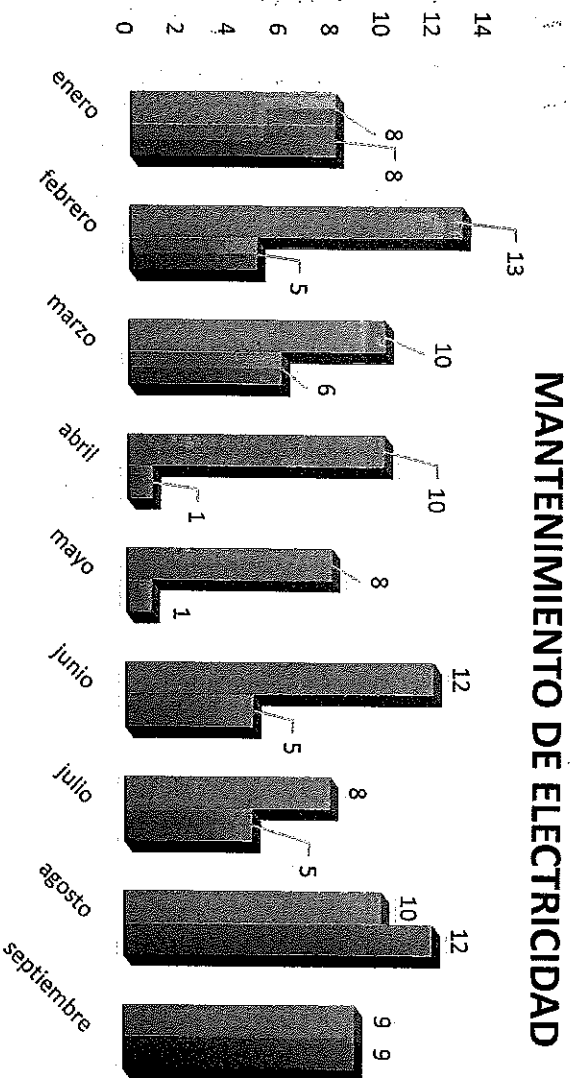
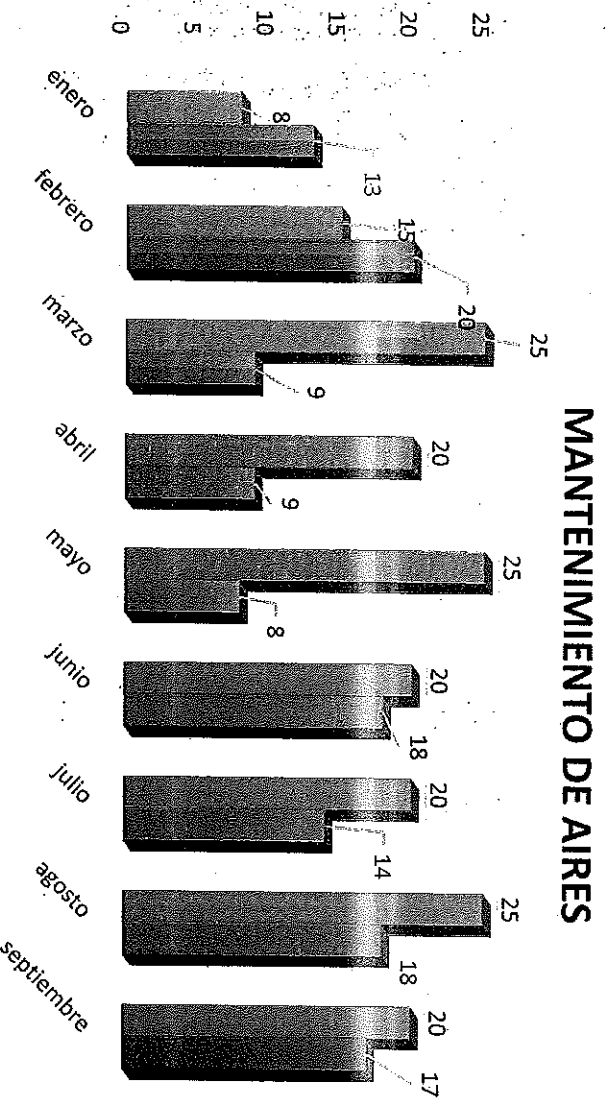

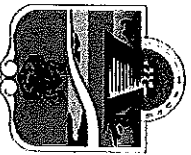

ESTADISTICA POR ACTIVIDAD SEPTIEMBRE 2023



TULUM

MANTENIMIENTO DE PLOMERIA

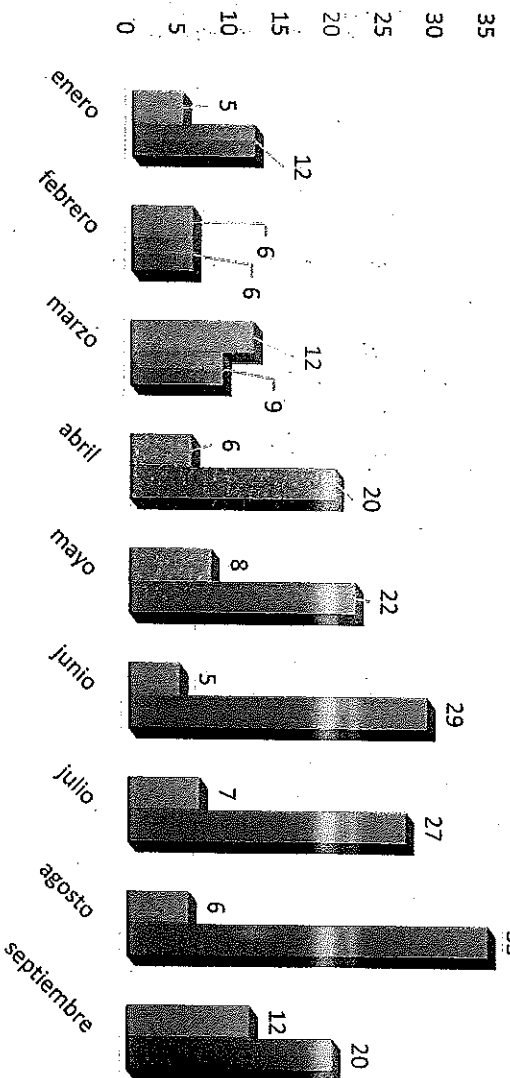

ACTIVIDADES GENERALES

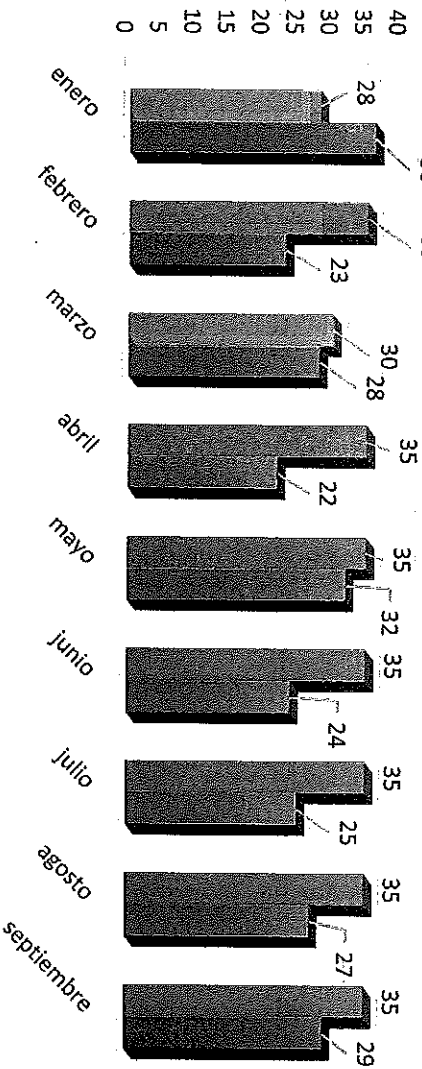



ESTADISTICA POR ACTIVIDAD SEPTIEMBRE 2023

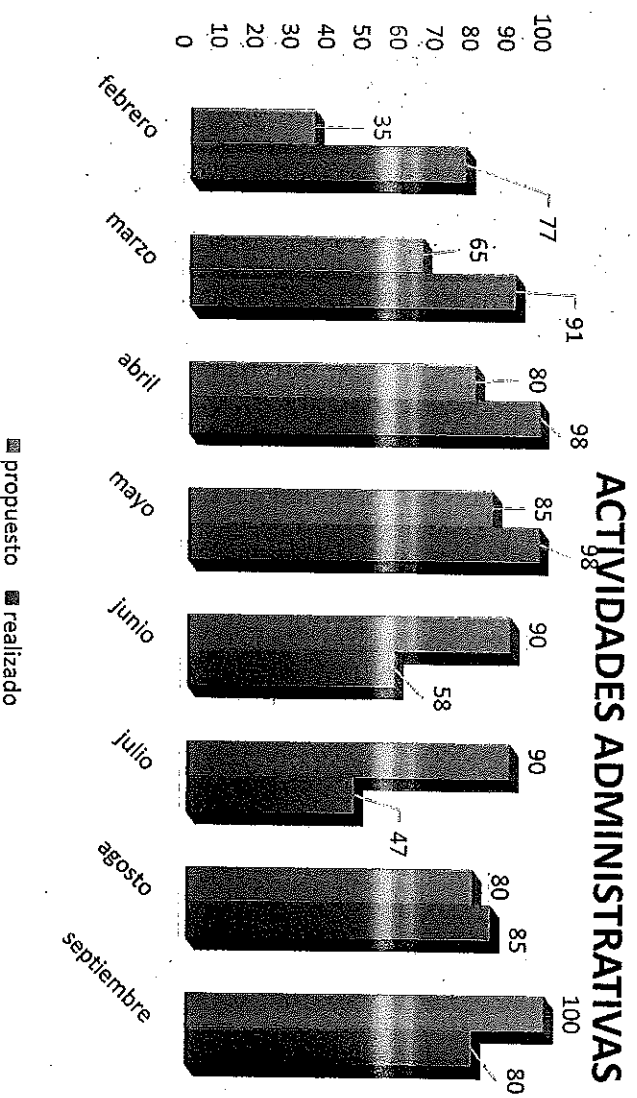



ESTADISTICA TOTAL DE LAS ACTIVIDADES EN SEPTIEMBRE 2023

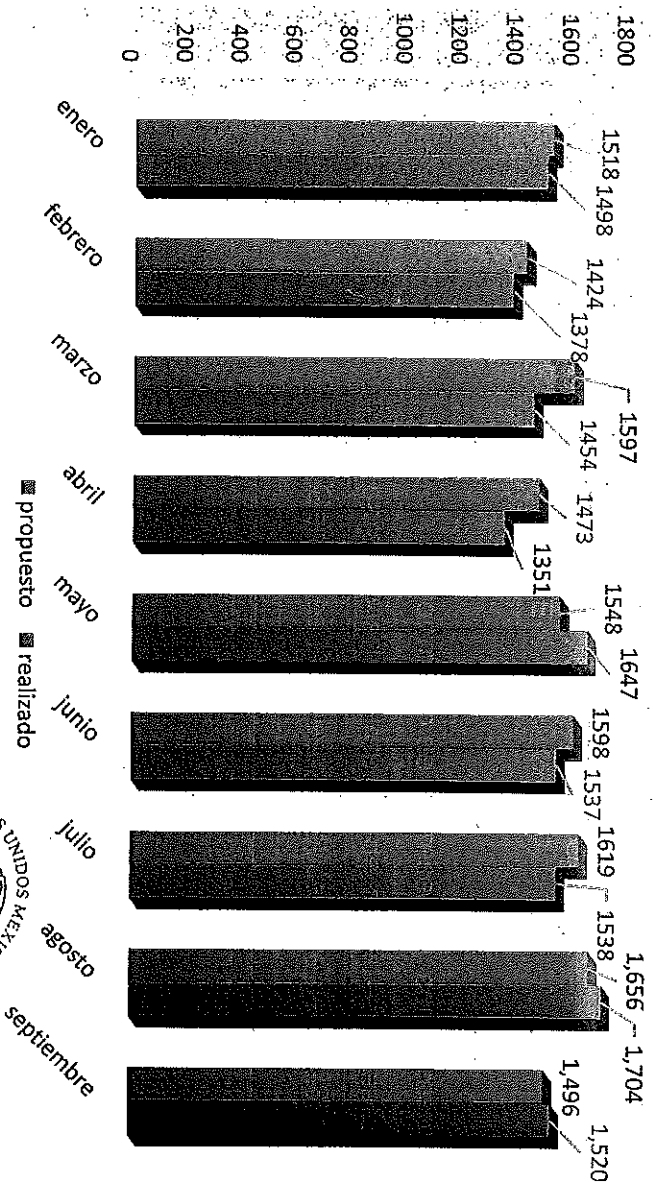

DIRECCION DE SERVICIOS
GENERALES
MUNICIPIO DE TULUM

ARO EDWIN ARMANDO CAAMAL CAMARA
DIRECTOR DE SERVICIOS GENERALES